

Орган по сертификации
“Фонд поддержки потребителей” -ОС “МАДИ-ФОНД”
РОСС RU.0001.11MT20 от 15.07.03 г.
125829,г.Москва, Ленинградский пр-т,д.64, т. 155-04-45, 155-07-78

РОСС CN.MT20.E00946

05 мая 2005

Марка транспортного средства	YAMAHA
Тип транспортного средства	YBR 125
Категория транспортного средства	L ₃
Код ТН ВЭД	8711 20
Код VIN	LBPPCJL...
Заявитель, изготовитель и его адрес:	YAMAHA Motor Co., Ltd., 2500 Shingai, Iwata -shi, Shizuoka - ken, 438-8501, Japan
Сборочный завод и его адрес:	Chongqing Jianshe Yamaha Motor Co., Ltd., NO. 47, Xiejawan Centre Street Chongqing, China

ОБЩИЕ ХАРАКТЕРИСТИКИ ТРАНСПОРТНОГО СРЕДСТВА

Количество и расположение колес	2 в ряд
Колесная формула / ведущие колеса	2x1 / заднее
Схема компоновки транспортного средства	расположение двигателя - поперечное
Рама	трубчатая, хребтовая
Количество мест	2

РОСС CN.MT20.E00946

Габаритные размеры, мм

- длина	1980
- ширина	745
- высота	1050
База, мм	1290
Масса снаряженного транспортного средства, кг (по ОСТ 37.001.408-85)	117
Полная масса транспортного средства, кг	267
- на переднюю ось	131
- на заднюю ось	136

Двигатель (марка, тип)YAMAHA, JYM154,
бензиновый, четырехтактный, карбюраторный,
охлаждение – воздушное- количество и расположение
цилиндров

1, наклонное

- рабочий объем, см³

123,7

- степень сжатия

10,0

Максимальная мощность, кВт (мин⁻¹)

7,4 (8000)

Максимальный крутящий момент, Нм
(мин⁻¹)

9,5 (6500)

Топливо

бензин с октановым числом не менее 95

Система питания

карбюраторная

Карбюратор (марка, тип)

MIKUNI, 5VL

Воздушный фильтр (марка, тип)

5VL , сухой

Система зажигания

бесконтактная, транзисторная

Катушка зажигания (марка, тип)

JYM

Коммутатор (марка, тип)

JYM

Свечи зажигания (марка, тип)

NGK, CR6HSA

**Система выпуска и нейтрализации
отработавших газов**отражательно-абсорбционный глушитель,
система нейтрализации отсутствует

Глушитель (марка, тип)

Yamaha, 5VL

РОСС CN.MT20.E00946

Трансмиссия

механическая

Сцепление (марка, тип)

центробежное, многодисковое, в масляной ванне

Коробка передач (марка, тип)

механическая, с ножным управлением

- число передач и передаточные числа

5- вперед

I

2,643

II

1,778

III

1,316

IV

1,045

V

0,875

Главная передача (марка, тип)

цепная

- передаточное число главной передачи

3,40

- передаточное число промежуточной передачи

3,214

Подвеска

- передняя

телескопическая подпружиненная вилка с двумя телескопическими амортизаторами

- задняя

пружинная, рычажная с двумя телескопическими амортизаторами

Рулевое управление (марка, тип)

мотоциклетного типа

Тормозные системы

- рабочая (марка, тип):

с разделением на гидравлический привод переднего колеса с приводом от рычага на руле и на механический привод заднего колеса с приводом от педали

- переднее колесо

тормозной механизм- однодисковый

- заднее колесо

тормозной механизм - барабанный

- стояночная (марка, тип)

нет

РОСС CN.MT20.E00946

Шины (переднее колесо ; заднее колесо)
марка,
размер,
индекс несущей способности,
категория скорости)

SAKURA / RIB LUG TYPE
2,75-18 ; 90/90-18
42 ; 51
P ; P

**Дополнительное оборудование
транспортного средства**

зеркала заднего вида

Мотоцикл YAMAHA модели YBR 125

Описание маркировки транспортного средства приведено в приложении № 2
Общий вид транспортного средства на 1 стр. приведен в приложении № 3

Руководитель органа по
сертификации «МАДИ-ФОНД»

..... А.М. Иванов
подпись

С.В.Пугачев

РОСС CN.MT20.E00946

Приложение № 2 к Одобрению типа
транспортного средства

ОПИСАНИЕ МАРКИРОВКИ ТРАНСПОРТНОГО СРЕДСТВА

1. Место расположения и форма знака соответствия - на специальной табличке, рядом с табличкой предприятия-изготовителя на раме мотоцикла, с правой стороны. Знак соответствия выполнен по ГОСТ Р 50460-92, под знаком соответствия указан год выпуска транспортного средства и номер данного «Одобрения типа транспортного средства».
2. Место расположения таблички изготовителя: на раме мотоцикла, с правой стороны
3. Место расположения идентификационного номера (VIN):
 - 3.1. На табличке изготовителя
 - 3.2. На рулевой колонке, с правой стороны
4. Структура и содержание идентификационного номера транспортных средств:

1	2	3	4	5	6	7	8	9	10	11	12	13	14	15	16	17
L	B	P	P	C	J	L	?	?	?	?	?	?	?	?	?	?

Поз. 1-3: международный идентификационный код изготовителя (WMI) (LBP- для Chongqing Jianshe Yamaha Motor Co., Ltd., Китай)

Поз. 4-9: описательная часть - тип транспортного средства (PCJL?? - для мотоцикла YAMAHA модели YBR 125)

Поз. 10: ? – год выпуска согласно ISO 3779-83

Поз. 11: ? – код сборочного завода

Поз. 12-17: ? - производственный номер транспортного средства

Приложение №3 к Одобрению типа
транспортного средства
РОСС CN.MT20.E00946

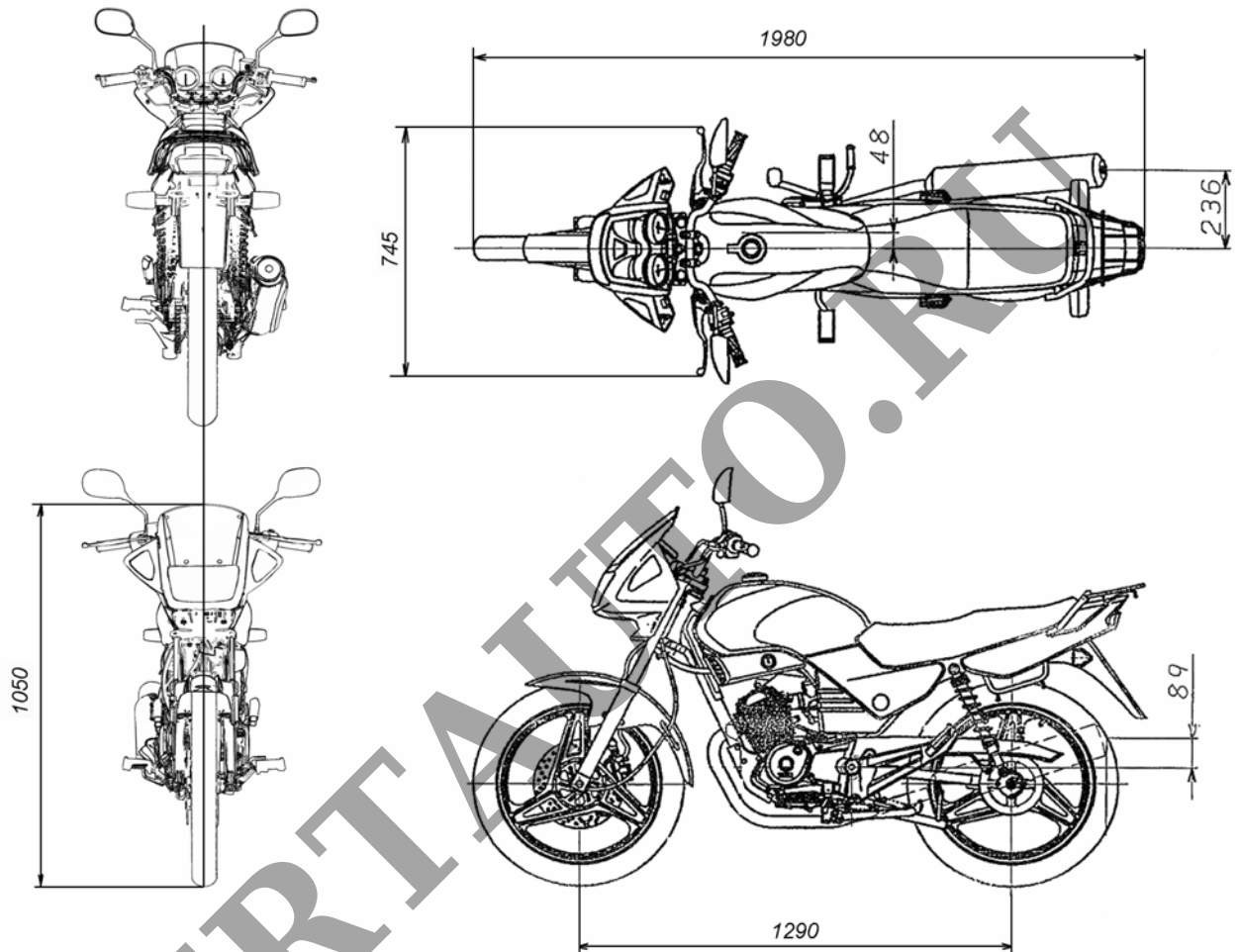

Рис. 1. Мотоцикл YAMAHA модели YBR 125

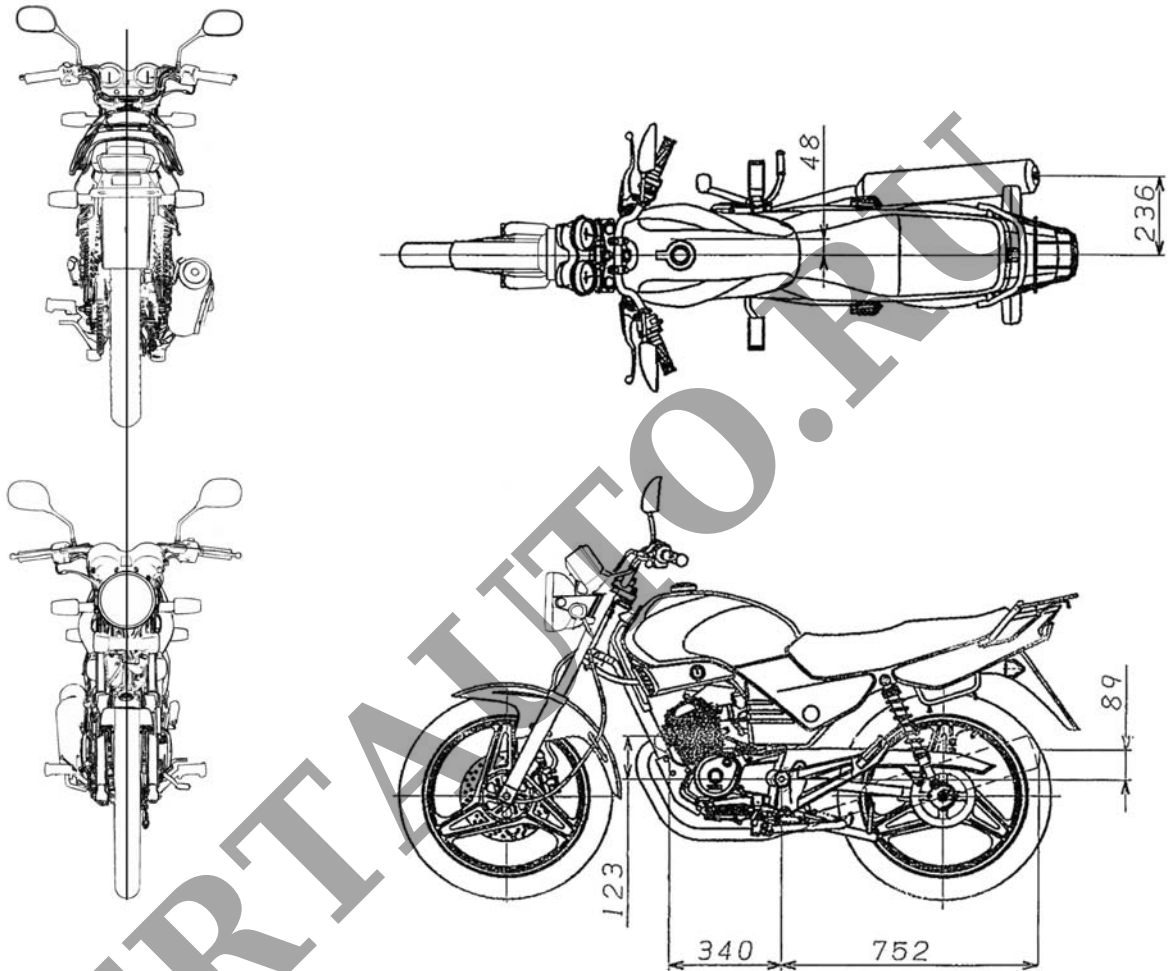

Рис. 2. Мотоцикл YAMAHA модели YBR 125 (без обтекателя)