

Орган по сертификации
“Фонд поддержки потребителей” - ОС “МАДИ-ФОНД”
РОСС RU.0001.11MT20 от 15.07.2003 г.
125829, г. Москва, Ленинградский пр-т, д.64, т. 155-04-45, 155-07-78

РОСС UA.MT20.E01010

01 июня 2005

Марка транспортного средства	—
Тип транспортного средства	АП-17А-07
Шасси транспортного средства	ЗИЛ 433362
Категория транспортного средства	N ₂
Код ТН ВЭД	8705 90
Код VIN	Y69AP17A7?0M11...
Заявитель, изготовитель и его адрес:	Государственное предприятие Мелитопольский завод «Гидромаш», 72312, Запорожская обл., г. Мелитополь, ул. Дзержинского, д. 191, Украина

ОБЩИЕ ХАРАКТЕРИСТИКИ ТРАНСПОРТНОГО СРЕДСТВА

Колесная формула / ведущие колеса	4x2 / задние
Схема компоновки транспортного средства	капотная, расположение двигателя - переднее, продольное
Исполнение грузочного пространства (Тип кузова транспортного средства)	открытая платформа со смонтированным на ней подъемником и люлькой
Назначение транспортного средства	подъем на высоту до 17 м рабочих для производства ремонтных, строительно-монтажных и других работ

РОСС UA.MT20.E01010

Кабина	двудверная, трехместная, цельнометаллическая
--------	---

Габаритные размеры, мм

- длина	8100
- ширина	2500
- высота	3900

База, мм	3800
----------	------

Колея передних / задних колес, мм	1930 / 1850
-----------------------------------	-------------

Масса снаряженного транспортного средства, кг (по ОСТ 37.001.408-85)	7775
--	------

Полная масса транспортного средства, кг	8000
- на переднюю ось	2900
- на заднюю ось	5100

Буксировка прицепа не предусмотрена	
-------------------------------------	--

Двигатель (марка, тип)	ЗИЛ-508.10 четырёхтактный, бензиновый
-------------------------------	--

- количество и расположение цилиндров	8, V – образное
---------------------------------------	-----------------

- рабочий объем, см ³	6000
----------------------------------	------

- степень сжатия	7,1
------------------	-----

Максимальная мощность, кВт(1/мин)	94,3 (3200)
-----------------------------------	-------------

Максимальный крутящий момент, Нм(1/мин)	356,0 (1900)
---	--------------

Топливо	бензин с октановым числом не менее 76
---------	---------------------------------------

РОСС UA.MT20.E01010

Система питания

Карбюратор (марка, тип)

карбюраторная

ЗИЛ, К-96

Воздушный фильтр (марка, тип)

ВМ-21, инерционно-масляного типа

Система зажигания

Катушка зажигания (марка, тип)

бесконтактная, транзисторная

МЗАТЭ-2, 27.3705

Датчик-распределитель (марка, тип)

МЗАТЭ-2, 6851.3706

Свечи зажигания (марка, тип)

ЧКЗ или ЭЗАЭС, А11 или УАПО, А11-1

Система выпуска и нейтрализации отработавших газов

Глушитель (марка, тип)

один глушитель, нейтрализатор отработавших газов

МСП, 36-1201010-31

Нейтрализатор (марка, тип)

Линдо, 433360-1206010

Трансмиссия

Сцепление (марка, тип)

механическая

ЗИЛ 130, однодисковое, сухое, фрикционное

Коробка передач (марка, тип)

ЗИЛ-433360, с ручным управлением, механическая, с синхронизаторами на II-V передачах

- число передач

5 - вперед, 1 - назад

- передаточные числа коробки передач

I	7,44
II	4,10
III	2,29
IV	1,47
V	1,00
3.X.	7,09

Главная передача (марка, тип)

ЗИЛ-130Г, гипоидная

- передаточное число главной передачи

6,33

Подвеска

- передняя

ЗИЛ-433360, зависимая, на двух продольных полуэллиптических рессорах, с двумя гидравлическими телескопическими амортизаторами

- задняя

ЗИЛ-4331, зависимая, на двух продольных полуэллиптических рессорах

РОСС UA.MT20.E01010

Рулевое управление
(марка, тип)

ЗИЛ-4331, рулевой механизм «винт - гайка на циркулирующих шариках – рейка - сектор», с гидроусилителем

Тормозные системы

- рабочая (марка, тип)

пневматический двухконтурный привод, с разделением на контуры по осям, с регулятором тормозных сил, с АБС;

- стояночная (марка, тип)

тормозные механизмы всех колес – барабанные привод от пружинных энергоаккумуляторов к тормозным механизмам задних колес

- запасная (марка, тип)

стояночная тормозная система

Шины:

- марка

И-Н142Б-1

О-40БМ-1

М-184

- размер

9.00 R 20

- индекс несущей способности

136/133

- категория скорости

I или K

Дополнительное оборудование транспортного средства

отопитель кабины, трёхщеточный стеклоочиститель, стеклоомыватель, противосолнечные козырьки

Действие данного «одобрения типа транспортного средства» распространяется на партию транспортных средств в количестве 100 (сто) шт.

Декларации о ввозимых на территорию Российской Федерации транспортных средствах данного типа (размер и отличительные признаки отдельных партий) передаются изготовителем или его официальным дилером ежемесячно (вне зависимости от факта поставки) в Орган по сертификации, на основании чего выдаются заверенные копии «одобрения типа транспортного средства».

Автомобиль-подъемник модели АП-17А-07

Описание маркировки транспортных средств приведено в приложении № 2.
Общий вид транспортного средства на 1 стр. приведен в приложении № 3.

Руководитель органа
по сертификации «МАДИ-Фонд»

..... А.М. Иванов
подпись

С.В. Пугачев

РОСС UA.MT20.E01010

Приложение № 2 к Одобрению типа
транспортного средства

ОПИСАНИЕ МАРКИРОВКИ ТРАНСПОРТНОГО СРЕДСТВА

1. Место расположения и форма знака соответствия:
рядом с табличкой изготовителя. Знак соответствия выполнен по ГОСТ Р 50460-92 с указанием номера данного «Одобрения типа транспортного средства».
2. Место расположения таблички изготовителя:
на боковой стороне рамы подъемника, справа по ходу движения.
3. Место расположения идентификационного номера (VIN):
 - 3.1. На табличке изготовителя.
 - 3.2. На боковой стороне опорной рамы, справа по ходу движения.
4. Структура и содержание идентификационного номера транспортного средства:

1	2	3	4	5	6	7	8	9	10	11	12	13	14	15	16	17
Y	6	9	A	P	1	7	A	7	?	0	M	1	1	?	?	?

- Поз. 1-3: международный идентификационный код изготовителя (WMI):
Y69 - код изготовителя (см. также поз. 12-14), указывающий на то, что объем его производства не превышает 500 ед. в год.
- Поз. 4-9: AP17A7 - описательная часть - тип транспортного средства (AP17A7 - для автомобиля-подъемника модели AP-17A-07).
- Поз. 10: ? - год выпуска согласно ГОСТ Р 51980-2002 (4 – 2004, 5 - 2005).
- Поз. 11: 0 - постоянная цифра для автомобиля-подъемника модели AP-17A-07.
- Поз. 12-14: M11 - код изготовителя (совместно с WMI) – Государственное предприятие Мелитопольский завод «Гидромаш», Украина.
- Поз. 15-17: ? - производственный номер транспортного средства.

Остальная маркировка автомобиля соответствует маркировке шасси и располагается в местах, указанных в руководстве по эксплуатации ЗИЛ 433362.

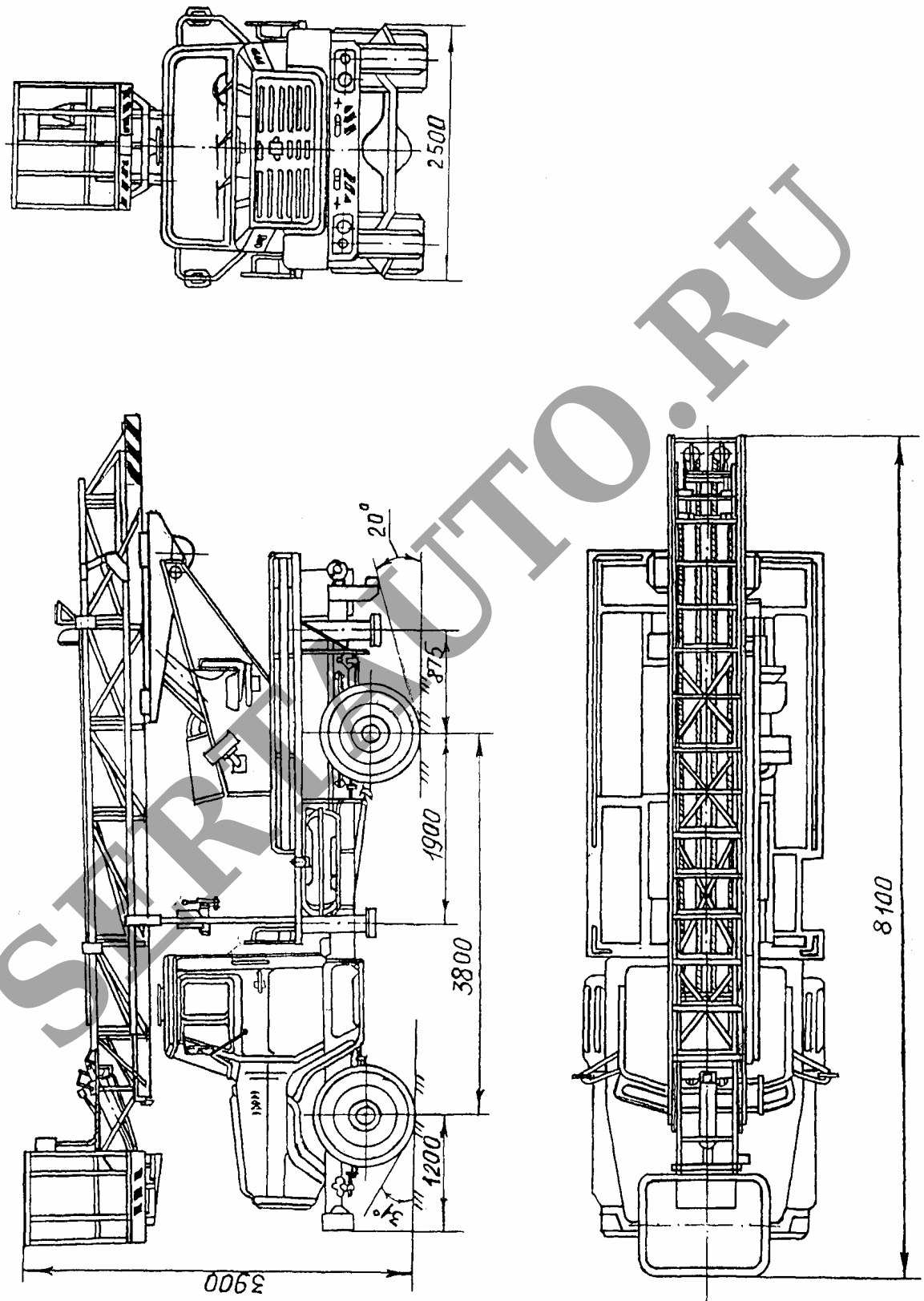

Рис. 1. Автомобиль-подъемник модели АП-17А-07.