

Орган по сертификации  
"Фонд поддержки потребителей" -ОС "МАДИ-ФОНД"  
РОСС RU.0001.11MT20 от 15.07.2003 г.  
125829,г.Москва, Ленинградский пр-т,д.64, т. 155-04-45, 155-07-78

РОСС RU.MT20.E01115

27 сентября 2005

Марка транспортного средства	—
Тип транспортного средства	54362А, 54362В
Шасси транспортного средства	КамАЗ 53228-0001090-15 – для 54362А КамАЗ 53228-0001990-15 – для 54362В
Категория транспортного средства	N <sub>3</sub> G
Код ОКП	45 2330
Код VIN	с Х8954362??0AS3002 по Х8954362??0AS3011
Заявитель, изготовитель и его адрес:	ОАО «ЭКСМАШ», 157510, Костромская область, г. Шарья, пос. Ветлужский, ул. Лесная, д.5, Российская Федерация

#### ОБЩИЕ ХАРАКТЕРИСТИКИ ТРАНСПОРТНОГО СРЕДСТВА

Колесная формула/ведущие колеса	6х6 / все
Схема компоновки транспортного средства	кабина над двигателем, расположение двигателя - переднее продольное
Исполнение грузочного пространства (тип кузова транспортного средства)	платформа с кониками
Назначение транспортного средства	перевозка сортимента леса и лесоматериалов

РОСС RU.MT20.E01115

Кабина		цельнометаллическая, трехместная, двухдверная, откидывающаяся вперед, со спальным местом или без него	
	модель	54362A	54362B
<b>Габаритные размеры, мм</b>			
- длина		9080	9660
- ширина			2500
- высота		3475	3720
База, мм			4100+1320
Колея передних/задних колес, мм			2080/1890
Масса снаряженного транспортного средства, кг (ОСТ 37.001.408-85)		11200	13320
Полная масса транспортного средства, кг			24000
- на переднюю ось		6000	5700
- на заднюю тележку		18000	18300
Буксировка прицепа не предусмотрена			
<b>Двигатель</b> (марка, тип)		КамАЗ-740.31-240	
		четырехтактный дизель, с турбонаддувом	
- количество и расположение цилиндров		8, V – образное	
- рабочий объем, см <sup>3</sup>		10850	
- степень сжатия		16,5	
- максимальная мощность, кВт(1/мин)		165,0 (2200)	
- максимальный крутящий момент, Нм(1/мин)		912,0 (1000-1500)	
Топливо		дизельное	
<b>Система питания</b>		впрыск топлива под давлением	
ТНВД (марка, тип)		ЯЗДА, 337-20,5 или ЯЗДА, 3371-20,05	
Форсунки (марка, тип)		ЯЗДА, 273-50	
Турбокомпрессор (марка, тип)		КамАЗ, ТКР 7С-6 или S2B Schwitzer, S2B/7624TAE/0,7D9	
Воздушный фильтр (марка, тип)		740.05-1109510	
<b>Система выпуска и нейтрализации отработавших газов</b>		один глушитель, система нейтрализации отсутствует	
Глушитель (марка, тип)		КамАЗ, 6520-1201010	

РОСС RU.MT20.E01115

<b>Трансмиссия</b>	механическая	
Сцепление (марка, тип)	КамАЗ-17, сухое, фрикционное, двухдисковое, привод гидравлический с пневмоусилителем	
Коробка передач (марка, тип)	КамАЗ-152, механическая, пятиступенчатая, трехходовая, с синхронизаторами на всех передачах, кроме первой и заднего хода, с ручным управлением, с делителем	
- число передач	10 – вперед, 2 - назад	
- передаточные числа коробки передач	низший ряд	высший ряд
	I	6,38
	II	3,29
	III	2,04
	IV	1,25
	V	0,815
	3.X.	6,02
Раздаточная коробка	механическая, двухступенчатая с блокировкой межосевого дифференциала	
- передаточные числа		
- низшая	1,692	
- высшая	0,917	
Главная передача (марка, тип)	КамАЗ, двойная, центральная	
- передаточное число главной передачи	5,43; 5,94; 6,53; 7,22	
<b>Подвеска</b> (марка, тип)		
- передняя	зависимая, на двух продольных полуэллиптических одношковых рессорах, с гидравлическими телескопическими амортизаторами и резиновыми буферами, со стабилизатором поперечной устойчивости	
- задняя	балансирная, на двух полуэллиптических рессорах, с реактивными штангами	
<b>Рулевое управление</b> (марка, тип)	КамАЗ 4310-3400020, рулевой механизм типа "винт- гайка на циркулирующих шариках- рейка – сектор", рулевой привод с гидроусилителем	

РОСС RU.MT20.E01115

**Тормозные системы**

- рабочая	пневматический двухконтурный привод раздельный к тормозам колес передней оси и задней тележки, тормозные механизмы всех колес – барабанные, АБС
- стояночная	колесные тормозные механизмы колес задней тележки с приводом от пружинных энергоаккумуляторов
- запасная	контуры рабочей тормозной системы
- вспомогательная	моторный тормоз-замедлитель

**Шины**

- марка	И-А68А	И-111 АМ	Я-532 PR 16
- размер		11.00R20	
- индекс несущей способности	146/143	148/145	150/146
- категория скорости		J	K

**Дополнительное оборудование транспортного средства**

предпусковой подогреватель двигателя, кран-манипулятор (для 54362В)

Действие данного «одобрения типа транспортного средства» распространяется на серию транспортных средств в количестве 10 (десять) шт. с номерами VIN: с Х8954362??0AS3002 по Х8954362??0AS3011

При проезде автомобиля модели 54362В по дорогам общего пользования, а также по улицам городов и населенных пунктов должны быть выполнены требования «Инструкции по перевозке крупногабаритных и тяжеловесных грузов автомобильным транспортом по дорогам Российской Федерации».

Автомобиль специальный - сортиментовоз моделей: 54362А, 54362В

Описание маркировки транспортных средств приведено в приложении № 2  
Общие виды транспортных средств на 2 стр. приведены в приложении № 3

Руководитель органа  
по сертификации «МАДИ-Фонд»

А.М. Иванов

С.В. Пугачев

\_\_\_\_\_

подпись

РОСС RU.MT20.E01115

Приложение № 2 к Одобрению типа  
транспортного средства

### ОПИСАНИЕ МАРКИРОВКИ ТРАНСПОРТНОГО СРЕДСТВА

1. Место расположения и форма знака соответствия: на табличке изготовителя. Знак соответствия выполнен по ГОСТ Р 50460-92 с указанием номера данного «Одобрения типа транспортного средства».
2. Место расположения таблички изготовителя: в правой части поперечины рамы коников
3. Место расположения идентификационного номера (VIN):
  - 3.1. На табличке изготовителя.
  - 3.2. На передней поперечине рамы коников с правой стороны.
4. Структура и содержание идентификационного номера транспортного средства:

1	2	3	4	5	6	7	8	9	10	11	12	13	14	15	16	17
X	8	9	5	4	3	6	2	?	?	0	A	S	3	?	?	?

- Поз. 1-3: международный идентификационный код изготовителя (WMI):  
X89 - код изготовителя (см. также поз. 12-14), указывающий на то, что объем его производства не превышает 500 ед. в год.
- Поз. 4-9: 54362? – описательная часть - тип транспортного средства (54362A - для автомобиля модели 54362A, 54362B – для автомобиля модели 54362B)
- Поз. 10: ? – год выпуска согласно ГОСТ Р 51980-2002
- Поз. 11: 0 - постоянная цифра для автомобиля моделей 54362A, 54362B
- Поз. 12-14: AS3 – код изготовителя (совместно с WMI) – ОАО «ЭКСМАШ», Российская Федерация
- Поз. 15-17: ? – производственный номер транспортного средства (с 002 по 011)

Остальная маркировка автомобиля соответствует маркировке базового шасси и располагается в местах, указанных в руководстве по эксплуатации шасси КамАЗ 53228-15

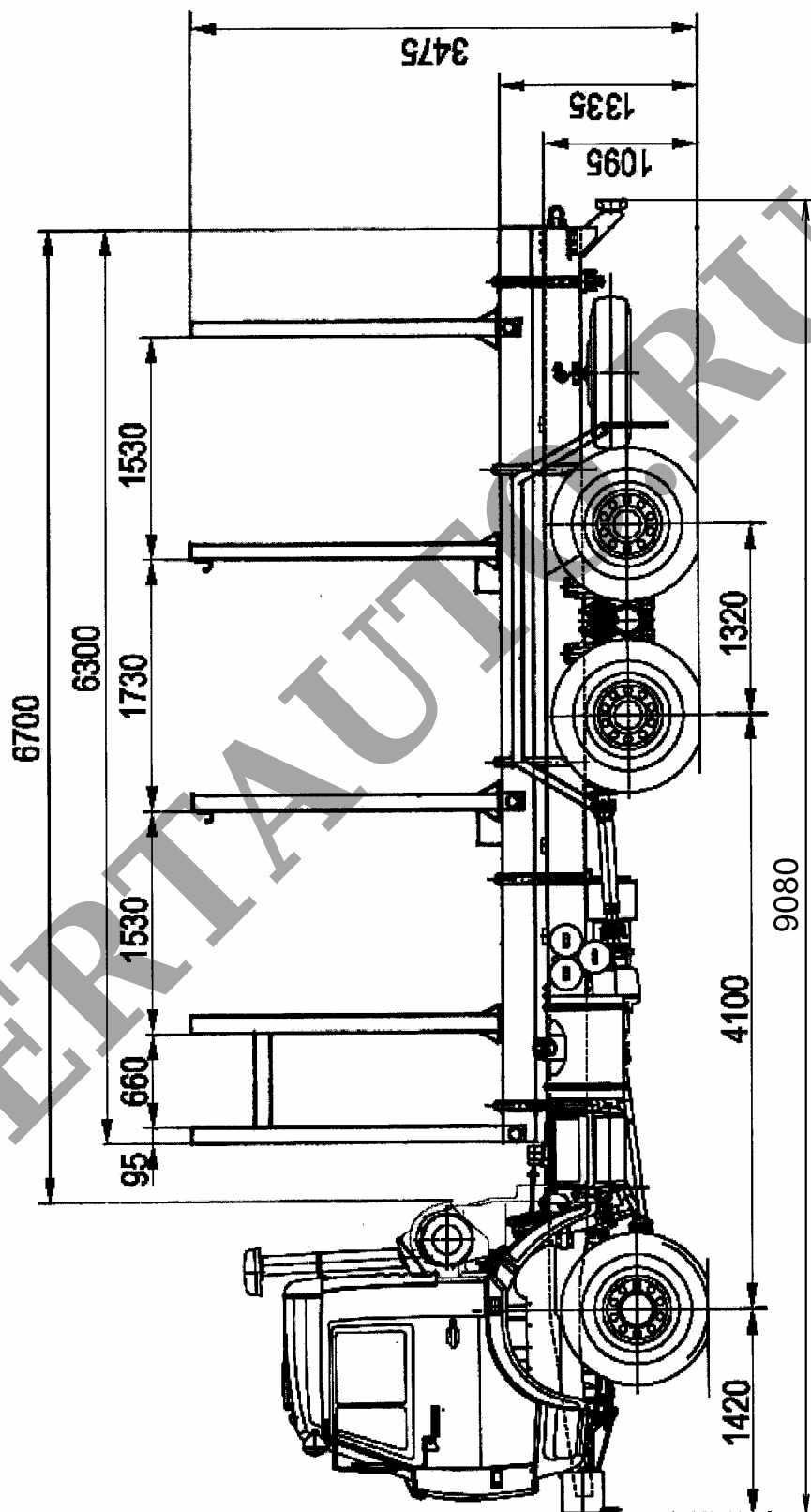

Рис. 1. Автомобиль специальный - сортиментовоз модели 54362А

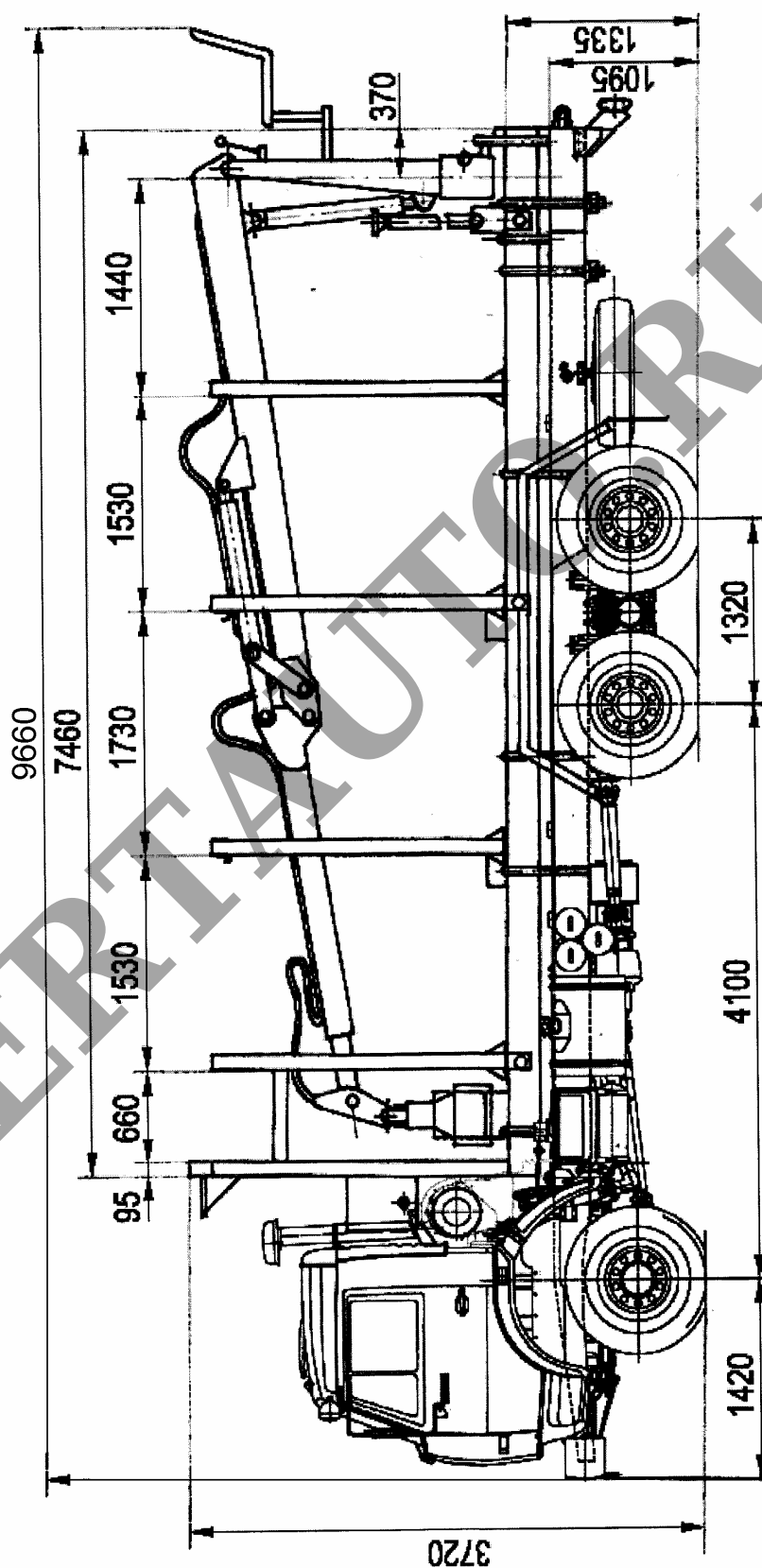

Рис. 2. Автомобиль специальный - сортиментовоз модели 54362В