

ОРГАН ПО СЕРТИФИКАЦИИ

Межотраслевой фонд "Сертификация автотранспорта САТР" ("САТР-ФОНД")

№ РОСС RU.0001.11MT02 от 06.06.2006 г.

125480, г. Москва, ул. Героев Панфиловцев, 24 (тел. 454-42-27)

РОСС RU.MT02.E04835P1

31 декабря 7

Марка транспортного средства	РИДА
Тип транспортного средства	299910, 299911, 299920, 299921
Базовое транспортное средство	ГАЗ-3102 (299910, 299911), ГАЗ-31105 (299920, 299921)
Категория транспортного средства	M₁
Код ОКП	45 2330
Код VIN	с X892999???0CV6065 по X892999???0CV6150
Экологический класс	2 (с дв. ЗМЗ-40621; Chrysler 2.4L-DOHC, Toyota 3GR-FE); 3 (с дв. Toyota 2TR-FE)
Заявитель, изготовитель и его адрес	ЗАО "Сормовский завод бронированных автомобилей "РИДА", 603127, г. Нижний Новгород, ул. Коновалова, 21, Российская Федерация

ОБЩИЕ ХАРАКТЕРИСТИКИ ТРАНСПОРТНОГО СРЕДСТВА

Колесная формула / ведущие колеса	4 × 2 / задние
Схема компоновки транспортного средства	расположение двигателя - переднее продольное
Тип кузова / количество дверей	седан, цельнометаллический, бронированный / 4
Количество мест спереди / сзади	2 / 3 или 2 / 2
Назначение транспортного средства	бронированное пассажирское транспортное средство (класс броневого защиты - 3-ий или 5-ый по ГОСТ Р 50963-96)

РОСС RU.MT02.E04835P1

для модификаций:	299910	299920	299911	299921
Габаритные размеры, мм				
– длина	4960	4921	5960 max	5921 max
– ширина	1800	1800	1800	1800
– высота	1422	1422	1422	1422
База, мм	2800		3800 max	
Колея передних / задних колес, мм	1500/1444			
Масса снаряженного транспортного средства, кг (по ОСТ 37.001.408-85)	1450-1900	1400-1900	1620-1900	1570-1900
Полная масса транспортного средства, кг	1840-2200	1790-2200	1985-2200	1935-2200
- на переднюю ось	880-1000	855-950	953-1050	928-1030
- на заднюю ось	960-1200	935-1250	1032-1150	1007-1170
Допустимая полная масса прицепа, кг	буксировка прицепа не предусмотрена			
Двигатель (марка, тип)	ЗМЗ-40621	Chrysler 2.4L-DOHC	Toyota 2TR-FE	Toyota 3GR-FE
	четырёхтактный, бензиновый			
- количество и расположение цилиндров	4, рядное			6, V-образное
- рабочий объем цилиндров, см ³	2285	2429	2694	2995
- степень сжатия	9,3	9,47	9,6	10,5
- максимальная мощность, кВт (мин ⁻¹)	95,5 (5200)	101,0 (5200)	122,0 (5200)	170,0 (6200)
- максимальный крутящий момент, Нм (мин ⁻¹)	182,0 (4400)	210,0 (4000)	248,0 (3800)	300,0 (4400)
Топливо	бензин с октановым числом не менее 92			
Система питания	впрыск топлива с электронным управлением			
Блок управления (марка, тип)	МИКАС 7.1 (241.3763) или СОАТЭ, 302.3763, или VS5 (406.3763)	56044534 AF или 56044790AC, или 051187101AA	89661-3D350	89661-3D360
Воздушный фильтр (марка, тип)	ГАЗ, 3110-1109010-10, с сухим бумажным элементом	53013701AB, с сухим бумажным элементом	Toyota 22020-6280 или ГАЗ-3110-1109010-10	
Система зажигания	микропроцессорная			
Блок управления (марка, тип)	совмещен с блоком управления впрыском топлива		19.050-75020	89661-60420
Катушка зажигания (марка, тип)	3012.3705 или 406.3705, или 405.3705	06609103AB	Nippon-Denso 90919-02163	Nippon-Denso 90919-02212

РОСС RU.MT02.E04835P1

для двигателей:	3M3-40621	Chrysler 2.4L-DOHC	Toyota 2TR-FE	Toyota 3GR-FE	
Свечи зажигания (марка, тип)	A14ДВР, LR17YC, WR8DC, AY14ДВРМ, DR17YC	RE16MC или NGK LZTR4A-11	K16R-U	K16TR или BKR5EKB-11	
Система выпуска и нейтрализации отработавших газов	два глушителя, с системой нейтрализации отработавших газов				
Основной глушитель (марка, тип)	3110-1201010		3110-1201008, резонаторно- расширительного типа		
Дополнительный глушитель (марка, тип)	3110-1202010		3110-1201008, резонаторного типа		
Нейтрализатор (марка, тип)	3302.1206002 или КФ.3110. 1206005, или 367.1206000. 02	РКа31105. 1206005-01 или ЭМ.31105. 1206005-24, или КФ.3110. 1206005	Toyota, 17401-62050 или ЭМ.3110.1206005		
для мод. с двигателями:	3M3-40621	Chrysler 2.4L- DOHC	Toyota 2TR-FE	Toyota 3GR-FE	
Трансмиссия	гидро- механи- ческая	механическая	механи- ческая	гидро- механи- ческая	
Сцепление (марка, тип)	-	сухое, однодисковое, с гидравлическим приводом	-	-	
Коробка передач (марка, тип)	ZF 4HP22, автомати- ческая	ГАЗ, с ручным управлением	A343E, с автомати- ческим управле- нием	R155, с ручным управле- нием	A760E, с автомати- ческим управле- нием
- число передач	4 - вперед, 1 - назад	5 - вперед, 1 - назад	4 - вперед, 1 - назад	5 - вперед, 1 - назад	6 - вперед, 1 - назад
- передаточные числа					
I -	2.480	3.786	3.954	3.954	3.520
II -	1.480	2.188	1.531	2.062	2.042
III -	1.000	1.304	1.000	1.436	1.400
IV -	0.730	1.000	0.753	1.000	1.000
V -	-	0.794	-	0.805	0.716
VI -	-	-	-	-	0.586
3.X -	2.090	3.280	2.393	4.220	3.224
Главная передача (марка, тип)	ГАЗ, гипоидная				
- передаточное число главной передачи	3.900	3.580	3.54	3.73	

РОСС RU.MT02.E04835P1

Подвеска (марка тип)	
- передняя	независимая, на поперечных рычагах, с цилиндрическими пружинами, со стабилизатором поперечной устойчивости и телескопическими амортизаторами
- задняя	зависимая, на продольных полуэллиптических рессорах, с телескопическими амортизаторами и стабилизатором поперечной устойчивости или без него
Рулевое управление (марка, тип)	рулевой механизм типа «глобоидальный червяк-трехгребневый ролик», рулевой привод без усилителя или рулевой механизм типа «винт-шариковая гайка-рейка-сектор» со встроенным гидроусилителем
Тормозные системы	
- рабочая (марка, тип)	гидравлическая, двухконтурная, с вакуумным усилителем, с регулятором тормозных сил, с АБС или без нее; тормозные механизмы передних колес - дисковые, задних колес – барабанного типа или дисковые
- запасная (марка, тип)	каждый из контуров рабочей тормозной системы
- стояночная (марка, тип)	механический привод к тормозным механизмам задних колес

Шины	Марка	Размер	Индекс несущей способности	Категория скорости
	-	205/65R15	94	T
	-	195/65R15	91	S

Дополнительное оборудование транспортного средства	бронезащита аккумулятора, бензобака, моторного отсека, радиатора, бронированный пол, зеркала заднего вида с электроприводом и электроподогревом, телевизор, музыкальный центр, мультимедийная система, противоугонная система с центральным замком, датчик автоматического включения наружного освещения, электропривод передних и задних сидений, обогрев сидений, климат-контроль, перегородка с опускающимся стеклом, надувные подушки безопасности, кондиционер (хладагент R-134a), холодильник, кожаная обивка салона (по заказу)
---	--

РОСС RU.MT02.E04835P1

Действие данного “одобрения типа транспортного средства” распространяется на серию транспортных средств в количестве 86 (восемьдесят шесть) штук с идентификационными номерами (VIN) с X892999??0CV6065 по X892999??0CV6150.

РИДА-299910, 299911, 299920, 299921

Описание маркировки транспортных средств приведено в приложении № 2.
Общие виды транспортных средств на двух листах приведены в приложении № 3.

Б.В. Кисуленко

С.В. Пугачев

Действует с " 24 " января 2007 г.

РОСС RU.MT02.E04835P1

Приложение № 2 к "одобрению типа транспортного средства"

ОПИСАНИЕ МАРКИРОВКИ ТРАНСПОРТНОГО СРЕДСТВА

1. Место расположения и форма знака соответствия:

На табличке изготовителя.

Знак соответствия выполнен по ГОСТ Р 50460-92 с указанием номера данного "одобрения типа транспортного средства".

2. Место расположения таблички изготовителя:

В моторном отсеке, на брызговике правого переднего колеса.

3. Место расположения идентификационного номера (VIN):

3.1. На табличке изготовителя.

3.2. На верхнем фланце щитка передка с правой стороны по ходу движения.

4. Структура и содержание идентификационного номера (номеров) транспортных средств:

1	2	3	4	5	6	7	8	9	10	11	12	13	14	15	16	17
X	8	9	2	9	9	9	?	?	?	0	C	V	6	?	?	?

поз. 1 - 3: международный идентификационный код изготовителя (WMI):

X89 - код изготовителя (см. также поз. 12-14), указывающий на то, что объем его производства не превышает 500 ед. в год.

поз. 4 - 9: тип транспортного средства: **299910, 299911, 299920, 299921**.

поз. 10: код года выпуска транспортного средства согласно ГОСТ Р 51980.

поз. 11: 0 – свободный знак.

поз. 12 - 14: **CV6** - код изготовителя (совместно с WMI) - ЗАО "Сормовский завод бронированных автомобилей "РИДА", г. Нижний Новгород, Российская Федерация.

поз. 15 - 17: производственный номер транспортного средства.

Автомобиль Рида 299910

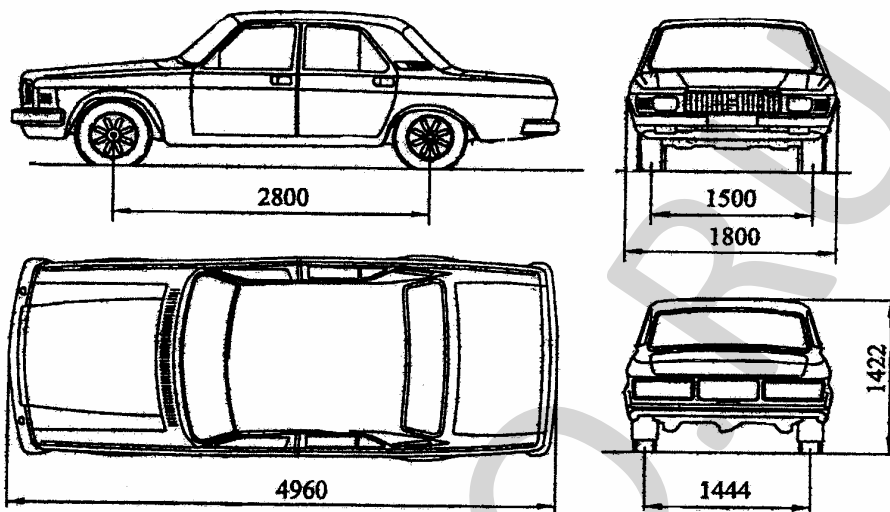

Автомобиль Рида 299911

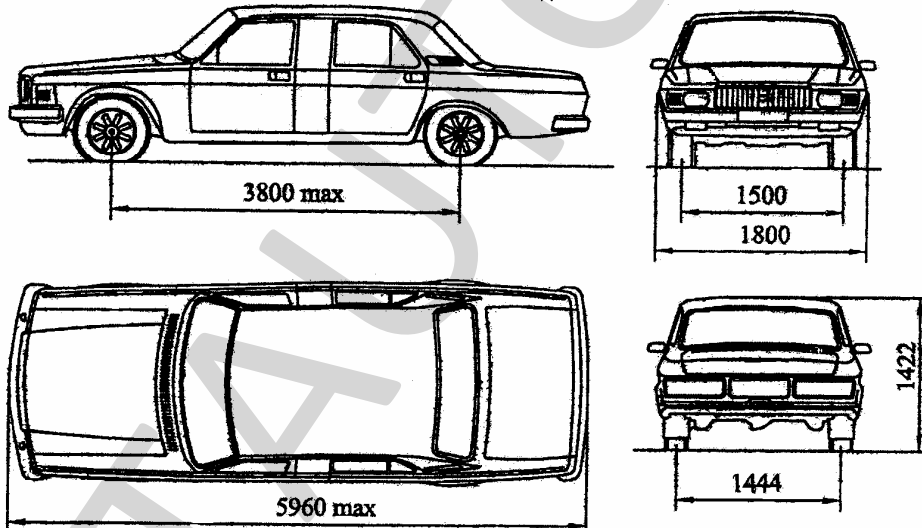

Автомобиль Рида 299911

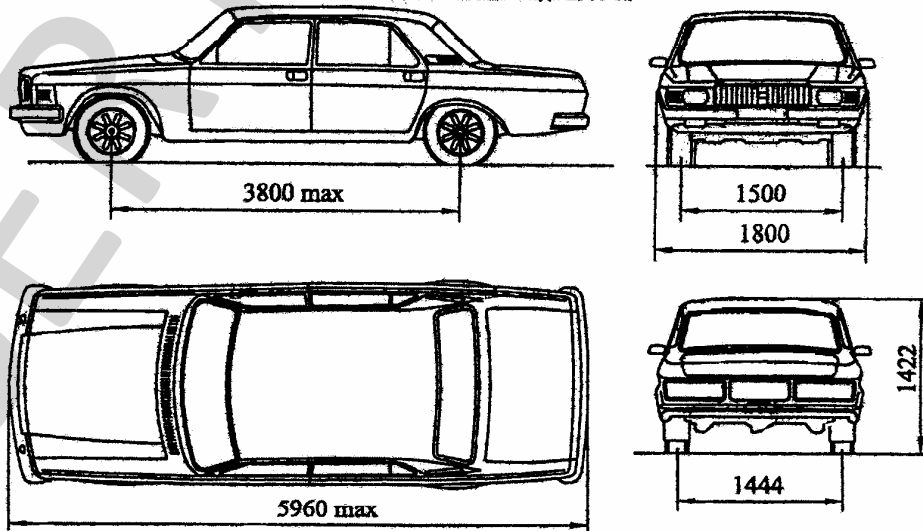

Автомобиль Риза 299920

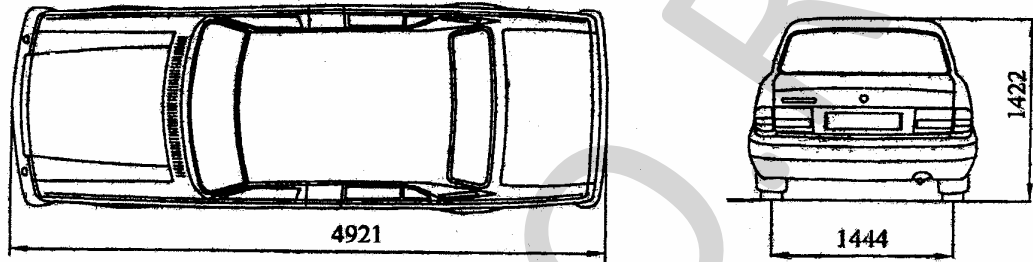
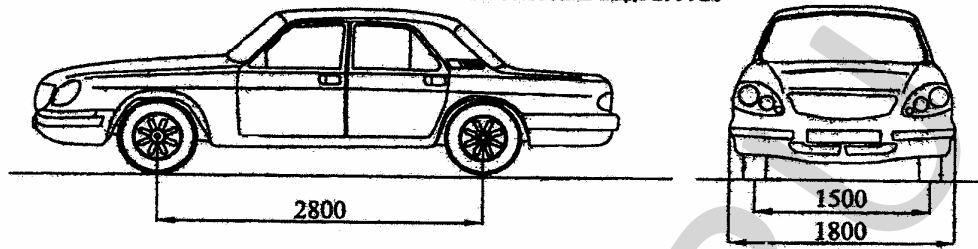

Автомобиль Риза 299921

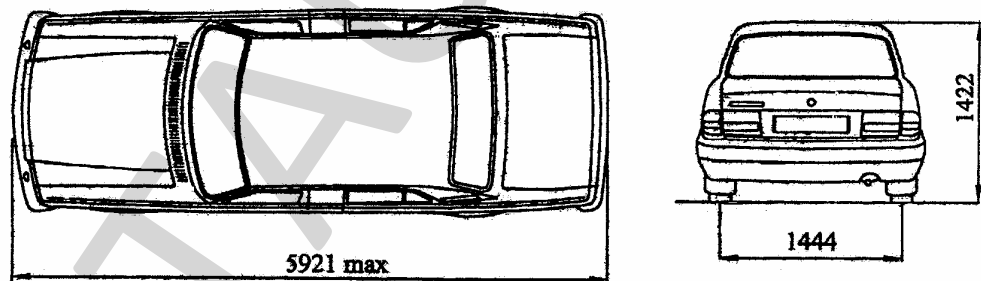
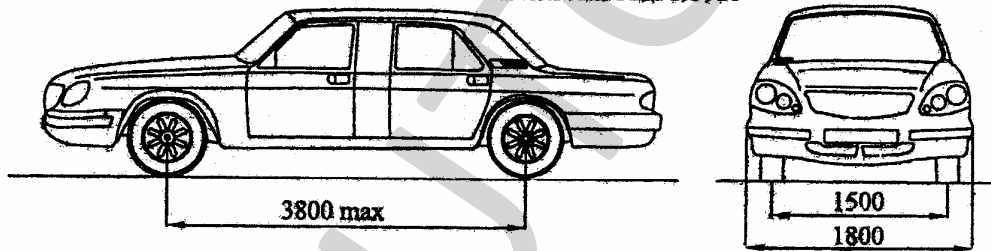

Автомобиль Риза 299921

