

**ОРГАН ПО СЕРТИФИКАЦИИ**  
**продукции машиностроения ВНИИНАШ (ОС «ПРОММАШ»)**  
№ РОСС RU.0001.11АЯ04 от 28.04.2003 г.  
123007, г. Москва, ул. Шенюгина, д. 4, тел. (495) 256-14-77

**РОСС RU.АЯ04.E00874**

**21 апреля 8**

Марка транспортного средства	<b>CHEVROLET</b>
Тип транспортного средства (коммерческое название)	<b>KLAS (T200 / Chevrolet Aveo)</b>
Категория транспортного средства	<b>M<sub>1</sub></b>
Код ОКП	<b>45 1481</b>
Код VIN	<b>XUUS????J?...</b>
Экологический класс	<b>4</b>
Заявитель, изготовитель и его адрес	<b>ЗАО "Автотор-менеджмент", 236013, г. Калининград, ул. Магнитогорская, 4, Российская Федерация</b>
Поставщик комплектов для сборки и его адрес	<b>GM Daewoo Auto &amp; Technology Company, 199-1 Cheongcheon 2-dong, Bupyeong-gu, Incheon, Korea</b>

**ОБЩИЕ ХАРАКТЕРИСТИКИ ТРАНСПОРТНОГО СРЕДСТВА**

Колесная формула / ведущие колеса	4 x 2 / передние
Схема компоновки транспортного средства	переднеприводная; расположение двигателя – переднее поперечное
Тип кузова / количество дверей	цельнометаллический, сварной, несущего типа, хэтчбек / 5 (XUUS?48?...), седан / 4 (XUUS?69?...), хэтчбек / 3 (XUUS?08?...)
Количество мест спереди / сзади	2 / 3

РОСС RU.AЯ04.E00874

для модификаций:	XUUSF69TJ		XUUSF697J		XUUSA697J		XUUSF 48TJ, XUUSF 08TJ	XUUSF 487J, XUUSF 087J	XUUSA 487J, XUUSA 087J
<b>Габаритные размеры, мм</b>									
– длина	4235 (тип кузова I)	4310 (тип ку- зова II), 4325 (тип кузова II- 1)	4235 (тип кузова I)	4310 (тип ку- зова II), 4325 (тип кузова II-1)	4235 (тип кузова I)	4310 (тип кузова II), 4325 (тип кузова II-1)	3880		
– ширина	1670 (кузов тип I) 1710 (кузов тип II)								
– высота	1495 (кузов тип I) 1505 (кузов тип II) 1615 (кузов тип II-1)								
База, мм	2480								
Колея передних / зад- них колес, мм	1450 / 1410 (кузов тип I) 1450 / 1430 (кузов тип II)								
Масса снаряженного транспортного средства (по ГОСТ Р 52051- 2003), кг	1075- 1130	1072- 1160	1145- 1200	1122- 1210	1150- 1205	1127- 1215	1065- 1120	1135- 1190	1140- 1195
Полная масса транс- портного средства, кг	1455	1490	1535	1540	1540	1545	1455	1535	1540
Полная масса транспортного средства, приходя- щая на переднюю ось, кг	771	723	814	780	816	783	771	814	816
– на заднюю ось, кг	684	767	721	760	724	762	684	721	724
Допустимая полная масса прицепа, кг									
– прицеп без тормозов	500			400			500		400
– прицеп с тормозами	1100			1000			1100		1000

РОСС RU.АЯ04.E00874

для модификаций:	XUUS??T	XUUS??7
<b>Двигатель</b> (марка, тип)	GM Daewoo, четырехтактный, с принудительным зажиганием	
	B12S1	F14D3
– количество и расположение цилиндров	4, рядное	
– рабочий объем, см <sup>3</sup>	1150	1399
– степень сжатия	9.3	9.5
Максимальная мощность, кВт (мин <sup>-1</sup> )	53 (5400)	69 (6200)
Максимальный крутящий момент, Нм (мин <sup>-1</sup> )	104 (4400)	130 (3400)
Топливо	бензин с октановым числом не менее 92	
<b>Система питания</b>	многоточечный впрыск топлива	
Система впрыска (марка, тип)	Siemens	Delphi
Блок управления (марка, тип)	96435559, 96435560 (с АБС) 96435561, 96435562 (без АБС)	96436780 (с МКПП) 96436779 (с АКПП)
Воздушный фильтр (марка, тип)	GM Daewoo 96536696, с сухим бумажным элементом	
<b>Система зажигания</b>	электронная, бесконтактная, KDAC	
Катушка зажигания (марка, тип)	KDAC, 96253555	
Свечи зажигания (марка, тип)	Woojin, BPR5EY-11	NGK, BKR6E-11
<b>Система выпуска и нейтрализации отработавших газов</b>	два глушителя и нейтрализатор отработавших газов	
Основной глушитель (марка, тип)	Dongwon, JC или JD	
Дополнительный глушитель (марка, тип)	Dongwon, DS или DT или DD (X4XS?69?), DB (X4XS?48?, X4XS?08?)	
Нейтрализатор (марка, тип)	Delphi, 96418349	KDAC, 96418351 , Delphi, 96418349

РОСС RU.АЯ04.Е00874

для модификаций:		XUUSF??T	XUUS????	
<b>Трансмиссия</b>		механическая	механическая	гидромеханическая
Сцепление (марка, тип)		сухое, однодисковое		—
Коробка передач (марка, тип)		с ручным управлением, синхронизированная		автоматическая
– число передач		вперед – 5, назад – 1		вперед – 4, назад – 1
– передаточные числа				
	I -	3.416	3.545	2.875
	II -	1.950	1.952	1.568
	III -	1.280	1.276	1.000
	IV -	0.971	0.971	0.697
	V -	0.757	0.763	-
	3.X -	3.272	3.333	2.300
Главная передача (марка, тип)		цилиндрическая		
– передаточное число		4.105	3.944	4.052
<b>Подвеска</b>				
- передняя		независимая, пружинная, типа Макферсон, со стабилизатором поперечной устойчивости		
- задняя		зависимая, пружинная, с телескопическими амортизаторами		
<b>Рулевое управление</b> (марка, тип)		KDAC, рулевой механизм типа «шестерня-рейка» рулевой привод с гидроусилителем или без него		
<b>Тормозные системы</b>				
- рабочая (марка, тип)		гидравлическая, двухконтурная, привод с диагональным разделением на контуры, с вакуумным усилителем, с АБС или без нее; тормозные механизмы передних колес – дисковые, задних - барабанные или дисковые		
- запасная (марка, тип)		любой из контуров рабочей тормозной системы		
- стояночная (марка, тип)		механический привод к тормозным механизмам задних колес		

РОСС RU.АЯ04.Е00874

<b>Шины</b>					
– размер	155/80R13	175/70R13	185/60R14	185/55R15	195/45R16
– индекс несущей способности	79	82	82	82	80
– скоростная категория	T	T	H	V	V
<b>Дополнительное оборудование транспортного средства</b>	фронтальные и боковые подушки безопасности, кондиционер или система климат-контроля (хладагент R-134a)				

CHEVROLET KLAS (T200 / Chevrolet Aveo)

Описание маркировки транспортного средства приведено в приложении 2.  
Общие виды транспортного средства на 5 листах приведены в приложении 3.

Зам.

А.В. Куликов

С.В. Пугачев

Действует с " 21 " апреля 2007 г.

РОСС RU.АЯ04.E00874

Приложение № 2 к "одобрению типа транспортного средства"

**ОПИСАНИЕ МАРКИРОВКИ ТРАНСПОРТНОГО СРЕДСТВА**

1. Место расположения и форма знака соответствия:  
На наклейке, расположенной рядом с табличкой изготовителя.  
Знак соответствия выполнен по ГОСТ Р 50460-92 с указанием номера данного "одобрения типа транспортного средства".
2. Место расположения таблички изготовителя:  
В моторном отсеке справа, на верхней передней поперечине.
3. Место расположения идентификационного номера (код VIN):
  - 3.1 На табличке изготовителя.
  - 3.2 В моторном отсеке, на правом лонжероне
  - 3.3 В багажном отделении на задней поперечине, справа от замка пятой двери или крышки багажника.
4. Структура и содержание идентификационного номера (номеров) транспортных средств:

1	2	3	4	5	6	7	8	9	10	11	12	13	14	15	16	17
X	U	U	S	?	?	?	?	J	?	?	?	?	?	?	?	?

- поз. 1-3: «XUU» – WMI (международный код изготовителя): ЗАО «Автотор-менеджмент»
- поз. 4: обозначение типа транспортного средства:  
«S» – KLAS (T200 / Chevrolet Aveo)
- поз. 5: обозначение коробки передач и типа привода:  
«F» – передний привод, механическая коробка передач  
«A» – передний привод, автоматическая коробка передач
- поз. 6-7: обозначение типа кузова:  
«48» – 5-дверный хэтчбек  
«08» – 3-дверный хэтчбек  
«69» – 4-дверный седан
- поз. 8: обозначение типа двигателя:  
«T» – с рабочим объемом 1150 см<sup>3</sup> (B12S1)  
«7» – с рабочим объемом 1399 см<sup>3</sup> (F14D3)
- поз. 9: «J» – соответствует требованиям по выбросу загрязняющих веществ – Евро IV
- поз. 10: код года выпуска согласно ОСТ 37.001.269-96
- поз. 11-17: производственный номер транспортного средства

РОСС RU.АЯ04.Е00874

Приложение № 3 к "одобрению типа транспортного средства"

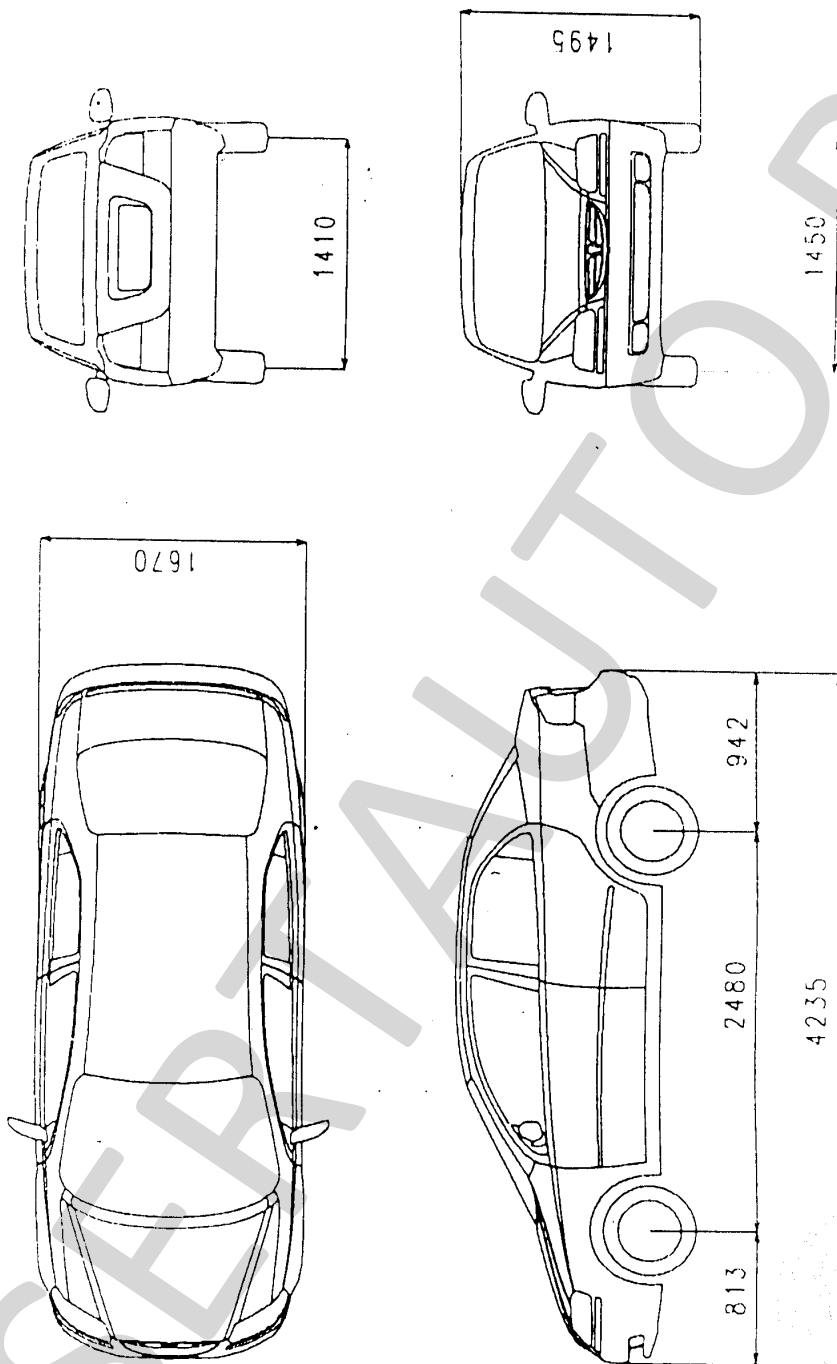

Автомобиль CHEVROLET KLAS (T200 / Chevrolet Aveo)  
(X4XS?69??, тип кузова I)

РОСС RU.АЯ04.Е00874

Приложение № 3 к "одобрению типа транспортного средства"

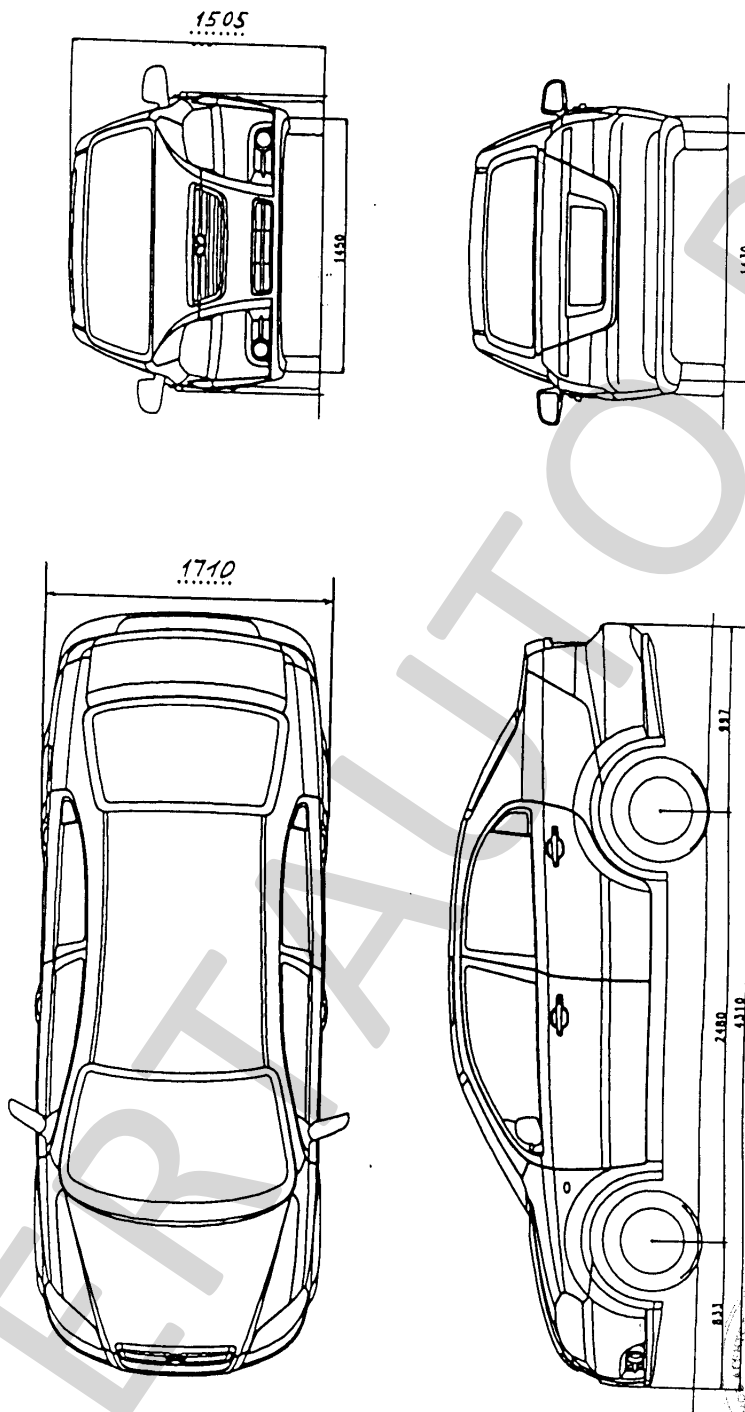

Автомобиль CHEVROLET KLAS (T200 / Chevrolet Aveo)  
(X4XSF69T1, X4XSF69TJ, тип кузова II)

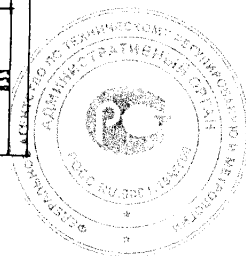

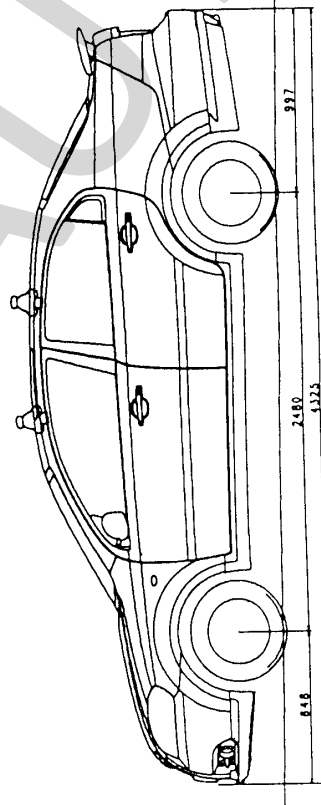
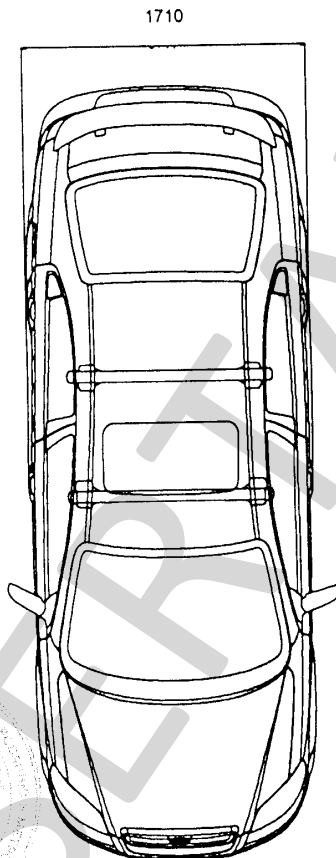
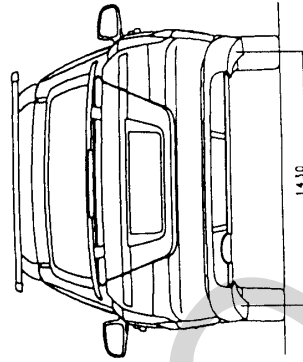
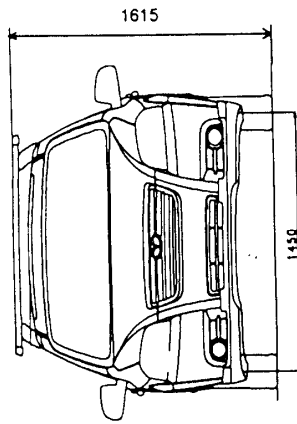

РОСС RU.АЯ04.Е00874

Приложение № 3 к "одобрению типа  
транспортного средства"

Автомобиль CHEVROLET KLAS (T200 / Chevrolet Aveo)  
(X4XSF69T1, X4XSF69TJ, тип кузова II-1)

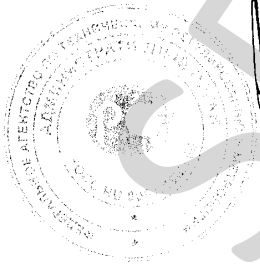

РОСС RU.АЯ04.Е00874

Приложение № 3 к "одобрению типа транспортного средства"

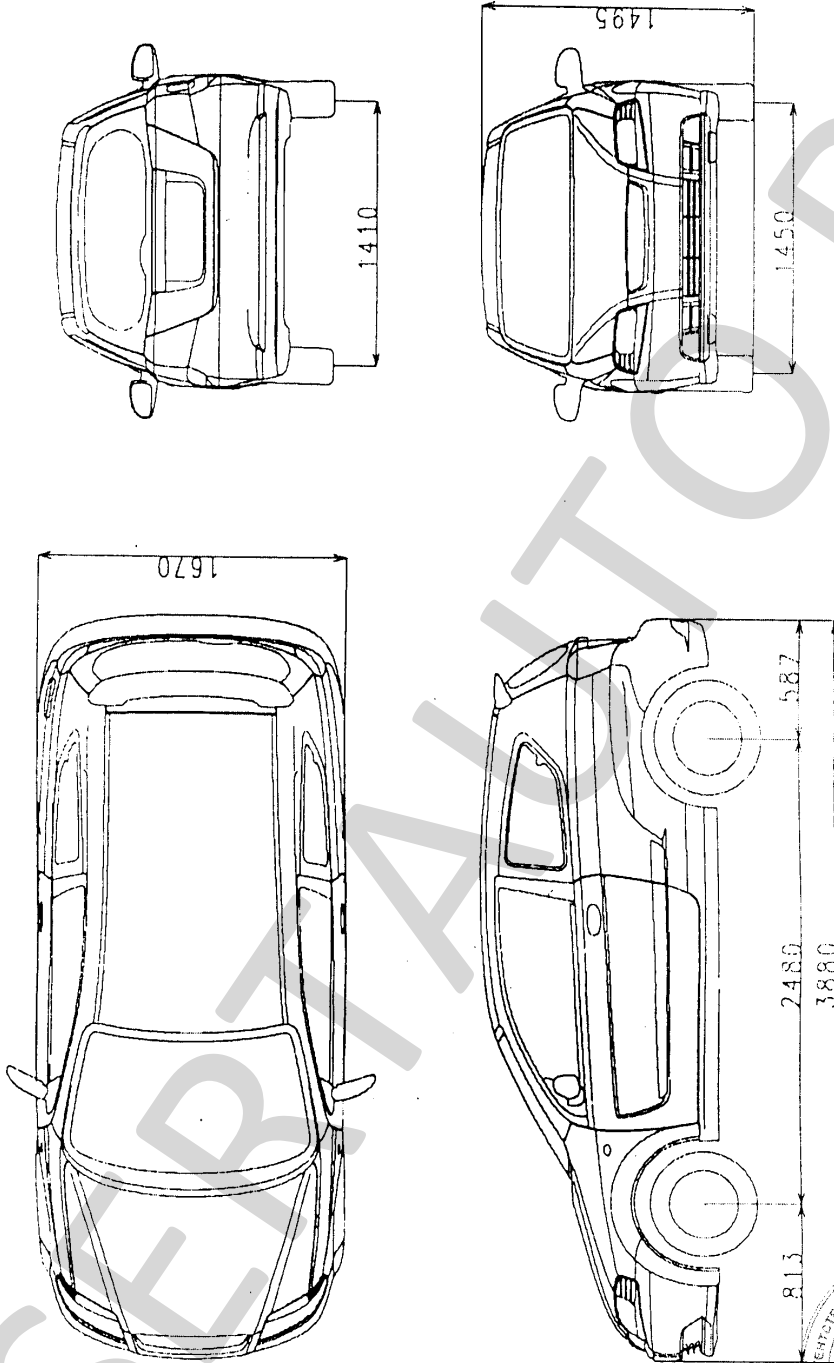

Автомобиль CHEVROLET KLAS (T200 / Chevrolet Aveco)  
(X4XS748??, X4XS708??)

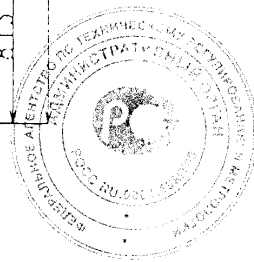

РОСС RU.АЯ04.Е00874

Приложение № 3 к "одобрению типа транспортного средства"

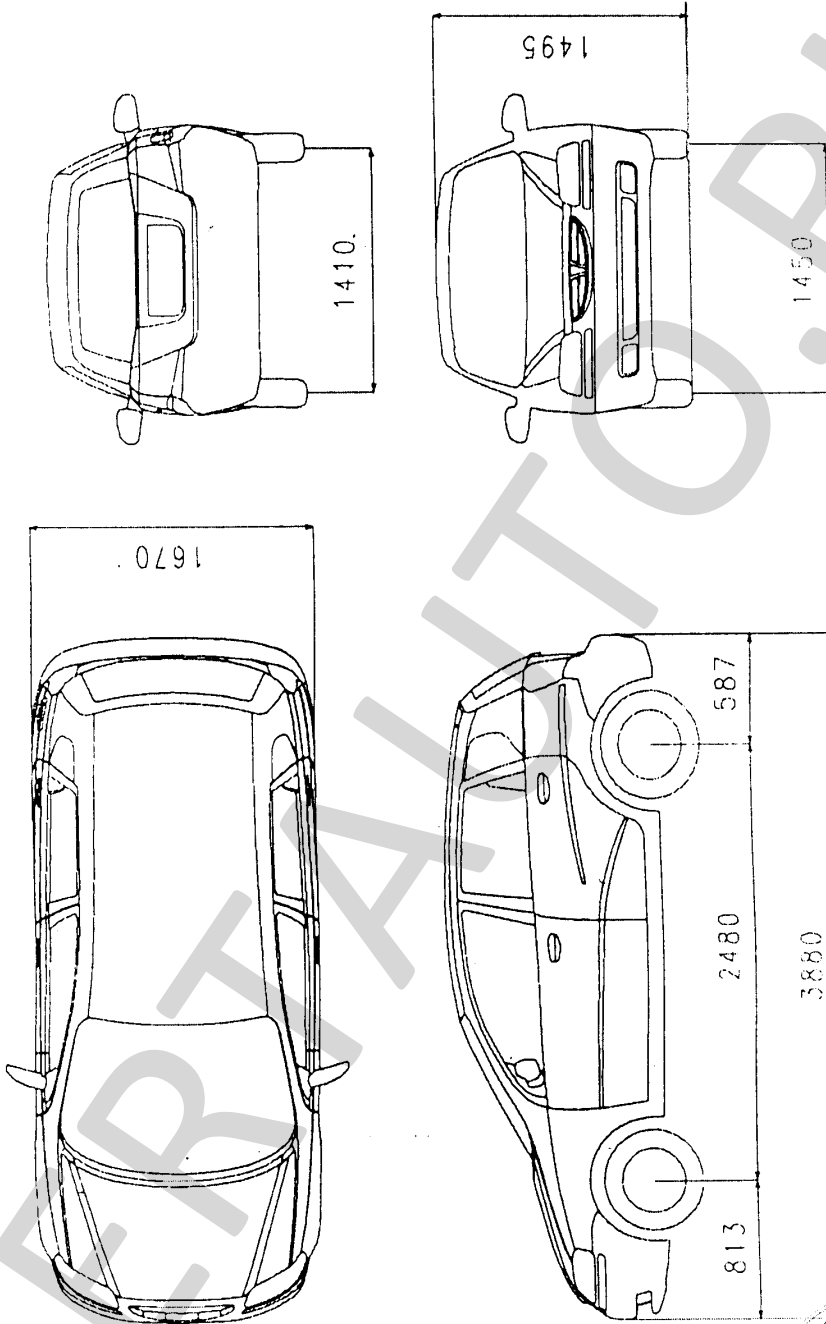

Автомобиль CHEVROLET KLAS (T200 / Chevrolet Aveo)  
(X4XS?48??, X4XS?08??)

