

**ОРГАН ПО СЕРТИФИКАЦИИ
продукции машиностроения ВНИИНМАШ (ОС «ПРОММАШ»)
№ РОСС RU.0001.11АЯ04 от 28.04.2003 г.
123007, г. Москва, ул. Шеногина, д. 4, тел. (095) 256-14-77**

РОСС RU.АЯ04.E00500

**21 июля —
2006**

| | |
|---|---|
| Марка транспортного средства | BMW |
| Тип транспортного средства | 765 (730i, 730Li, 740i, 740Li, 750i, 750Li, 760i, 760Li, 730d, 745d) |
| Категория транспортного средства | M₁ |
| Код ОКП | 45 1481 |
| Код VIN | X4XHL211?..., X4XHN211?..., X4XHL611?..., X4XHN611?..., X4XHL811?..., X4XHN811?..., X4XHL011?..., X4XHN011?..., X4XHM211?..., X4XHM611?... |
| Заявитель, изготовитель и его адрес | ЗАО «Автотор», 236013, г. Калининград, ул. Магнитогорская, 4 Российская Федерация |
| Поставщик комплектов для сборки и его адрес | Bayerische Motoren Werke Aktiengesellschaft, D-80788, München, Petuelring 130, Germany |

ОБЩИЕ ХАРАКТЕРИСТИКИ ТРАНСПОРТНОГО СРЕДСТВА

| | |
|---|---|
| Колесная формула / ведущие колеса | 4 x 2 / задние |
| Схема компоновки транспортного средства | классическая, расположение двигателя – переднее продольное |
| Тип кузова / количество дверей | седан, цельнометаллический / 4 |
| Количество мест спереди / сзади | 2 / 2 или 2 / 3 |

РОСС RU.АЯ04.E00500

| | | |
|-----------------------------------|---------------------------------------|----------------------------|
| для модификаций: | 730i, 740i, 750i, 760i, 730d, 745d | 730Li, 740Li, 750Li, 760Li |
| Габаритные размеры, мм | | |
| - длина | 5039 | 5179 |
| - ширина | 1902 | |
| - высота | 1484-1491 | |
| База, мм | 2990 | 3128 |
| Колея передних / задних колес, мм | 1578...1582 / 1580...1596 | |

| для модификаций: | 730i | 730Li | 740i | 740Li | 750i | 750Li | 760i | 760Li | 730d | 745d |
|---|-------------------------|--------------------------|--------------------------|--------------------------|--------------------------|--------------------------|--------------------------|--------------------------|--------------------------|--------------------------|
| Масса снаряженного транспортного средства, кг (по ГОСТ Р 52051) | 1880 | 1910 | 1970 | 2010 | 1985 | 2025 | 2180 | 2255 | 1975 | 2115 |
| Полная масса транспортного средства, кг | 2385-2485 ¹⁾ | 2415-2515 ¹⁾ | 2475-2575 ¹⁾ | 2515-2615 ¹⁾ | 2490-2590 ¹⁾ | 2530-2630 ¹⁾ | 2645-2745 ¹⁾ | 2680-2780 ¹⁾ | 2480-2580 ¹⁾ | 2620-2720 ¹⁾ |
| Полная масса, приходящаяся: | | | | | | | | | | |
| - на переднюю ось, кг | 990 ¹⁾ -1045 | 1000 ¹⁾ -1055 | 1060 ¹⁾ -1115 | 1080 ¹⁾ -1135 | 1075 ¹⁾ -1130 | 1095 ¹⁾ -1150 | 1190 ¹⁾ -1245 | 1215 ¹⁾ -1270 | 1065 ¹⁾ -1120 | 1165 ¹⁾ -1220 |
| - на заднюю ось, кг | 1340-1495 ¹⁾ | 1360-1515 ¹⁾ | 1360-1515 ¹⁾ | 1380-1535 ¹⁾ | 1360-1515 ¹⁾ | 1380-1535 ¹⁾ | 1400-1555 ¹⁾ | 1410-1565 ¹⁾ | 1360-1515 ¹⁾ | 1400-1555 ¹⁾ |
| Допустимая полная масса прицепа, кг | | | | | | | | | | |
| - прицеп без тормозов | 750 | | | | | | | | | |
| - прицеп с тормозами | 2000 | | 2100 | | | | | | | |

¹⁾ – включая массу сцепного устройства

| для модификаций: | 730i, 730Li | 740i, 740Li | 750i, 750Li |
|---|--|---------------|-------------|
| Двигатель (марка, тип) | N52B30A* | N62B40A* | N62B48B* |
| | BMW, с принудительным зажиганием, четырехтактный | | |
| - количество и расположение цилиндров | 6, рядное | 8, V-образное | |
| - рабочий объем, см ³ | 2996 | 4000 | 4799 |
| - степень сжатия | 10.7 | 10.5 | 10.5 |
| Максимальная мощность, кВт (мин ⁻¹) | 190 (6600) | 225 (6300) | 270 (6300) |
| Максимальный крутящий момент, Нм (мин ⁻¹) | 300 (2500-4000) | 390 (3500) | 490 (3400) |
| Топливо | бензин с октановым числом не менее 92 | | |

* – восьмой разряд обозначения двигателя содержит букву латинского алфавита, обозначающую версии двигателя, не имеющие конструктивных отличий, влияющих на сертифицируемые параметры

РОСС RU.АЯ04.Е00500

| для модификаций: | 730i, 730Li | 740i, 740Li | 750i, 750Li |
|---|---|---|---------------------------------|
| Система питания | электронный многоточечный впрыск топлива, Siemens | | |
| Блок управления (марка, тип) | 7 532 087 | 7 551 661 | 7 539 138 |
| Воздушный фильтр (марка, тип) | BMW, с сухим бумажным элементом | | |
| | 7 526 008 | 7 514 832 | 7 526 008 |
| Система зажигания | Siemens, электронная | Bosch, электронная | |
| Катушка зажигания (марка, тип) | Bosch: 0221504462 Bremi: 11933 | Bosch: 0221504100 | |
| Свечи зажигания (марка, тип) | NGK R5, Bosch R6 | | |
| Система выпуска и нейтрализации отработавших газов | три глушителя и система нейтрализации отработавших газов | | |
| Передний глушитель (марка, тип) | BMW, 7 505 795 (x2) | BMW, 7 505 795 (x2) | BMW, 7 545 062 (x2) |
| Средний глушитель (марка, тип) | BMW, 7 505 797 | BMW, 7 505 797 | BMW, 7 540 643 |
| Задний глушитель (марка, тип) | BMW, 7 522 518, 7 522 511 | BMW, 7 505 798 / 7 505 799 | BMW, 7 540 644/ 7 540 645 |
| Нейтрализатор (марка, тип) | BMW, 7 530 587, 7 506 085, 7 506 083, 7 530 585, 7 550 559, 7 550 560 | BMW, 7 505 784, 7 510 971, 7 512 532, 7 510 973, 7 547 430, 7 547 431 | |

РОСС RU.АЯ04.Е00500

| для модификаций: | 730d | 745d | 760i, 760Li |
|---|--|------------------|--|
| Двигатель (марка, тип) | 306D3 | 448D1 | N73B60A* |
| | BMW, с воспламенением от сжатия | | BMW, с принудительным зажиганием, четырехтактный |
| - количество и расположение цилиндров | 6, рядное | 8, V-образное | 12, V-образное |
| - рабочий объем, см ³ | 2993 | 4423 | 5972 |
| - степень сжатия | 17.0 | 17.0 | 11.3 |
| Максимальная мощность, кВт (мин ⁻¹) | 150 - 170 (4000) | 220 (4000) | 327 (6000) |
| Максимальный крутящий момент, Нм (мин ⁻¹) | 520 (2000) | 700 (2000) | 600 (3950) |
| Топливо | дизельное | | бензин с октановым числом не менее 92 |
| Система питания | впрыск топлива под давлением | | электронный много-точечный впрыск топлива |
| Блок управления (марка, тип) | Bosch, 7 793 498 7 796 728, 796 729 | Bosch, 7 794 616 | Bosch, 7 520 212 |
| Воздушный фильтр (марка, тип) | с сухим бумажным элементом | | |
| | BMW, 2 247 444 | Mahle, 7 505 007 | Mahle, 7 526 008, BMW, 7 505 007 |
| ТНВД (марка, тип) | Bosch, 7 795 713 | Bosch, 7 788 798 | - |
| Турбокомпрессор (марка, тип) | GT22 60V | GT17 52V | - |
| Форсунки (марка, тип) | Bosch, 7 792 721 | Bosch, 7 792 097 | - |
| Система зажигания | - | - | Bosch, электронная |
| Катушка зажигания (марка, тип) | - | - | Bremi, 11903 Bosch, 0221504100 |
| Свечи зажигания (марка, тип) | - | - | NGK R5 (BKR6EQUP), Bosch R3 (FGR7DQP) |

* – восьмой разряд обозначения двигателя содержит букву латинского алфавита, обозначающую версии двигателя, не имеющие конструктивных отличий, влияющих на сертифицируемые параметры

РОСС RU.АЯ04.Е00500

| для модификаций: | 730d | 745d | 760i, 760Li |
|---|---|--|--|
| Система выпуска и нейтрализации отработавших газов | два глушителя и система нейтрализации отработавших газов | | три глушителя и система нейтрализации отработавших газов |
| Передний глушитель (марка, тип) | - | - | BMW, 7 519 012 (x2) |
| Средний глушитель (марка, тип) | BMW, 7 792 041, 7 789 823 | BMW, 7 505 797 | BMW, 7 519 013 |
| Задний глушитель (марка, тип) | BMW, 7 794 361, 7 796 619, 7 789 700 | BMW, 7 794 427 | BMW, 7 519 014 (внутр.), 7 519 015 (внешн.) |
| Нейтрализатор (марка, тип) | BMW, 7 795 631, 7 795 632, 7 798 190, 7 798 206 7 792 041, 7 792 065 | BMW, 7 794 432, 7 794 433, 7 797 940, 7 797 941 7 795 068, 7 795 069, 7 797 937, 7 797 938 | BMW, 7 521 570, 7 519 008, 7 523 902, 7 915 009 |

| для модификаций: | 730i, 730Li | 740i, 740Li | 750i, 750Li | 760i, 760Li | 730d | 745d |
|-------------------------------|-------------------|-------------|-------------|-------------|-----------|------|
| Трансмиссия | гидромеханическая | | | | | |
| Коробка передач (марка, тип) | ZF, 6HP19 | | ZF, 6HP26 | | ZF, 6HP32 | |
| | автоматическая | | | | | |
| - число передач | вперед-6, назад-1 | | | | | |
| - передаточные числа | I – | | 4.17 | | | |
| | II – | | 2.34 | | | |
| | III – | | 1.52 | | | |
| | IV – | | 1.14 | | | |
| | V – | | 0.87 | | | |
| | VI – | | 0.69 | | | |
| | 3.X. – | | 3.40 | | | |
| Главная передача (марка, тип) | BMW | | | | | |
| - передаточное число | 4.10 | 3.64 | 3.38 | 3.15 | 2.81 | 2.92 |

Подвеска

| | |
|------------|---|
| - передняя | независимая, рычажная, с пружинной амортизаторной стойкой и стабилизатором поперечной устойчивости |
| - задняя | независимая, рычажная, с пружинными или пневматическими упругими элементами, с гидравлическими амортизаторами, стабилизатором поперечной устойчивости и регулятором положения высоты кузова |

Рулевое управление (марка, тип)

рулевой механизм типа «шестерня-рейка», с гидроусилителем

РОСС RU.АЯ04.Е00500

Тормозные системы

- рабочая (марка, тип)

привод гидравлический с вакуумным усилителем, двухконтурный, с разделением на контуры по осям; ABS, ASC, DSC, DBC; тормозные механизмы всех колес - дисковые

- запасная (марка, тип)

один из контуров рабочей тормозной системы

- стояночная (марка, тип)

электромеханический привод к тормозным механизмам задних колес

Шины

| модификации | размер передних шин | размер задних шин | индекс несущей способности передних/задних шин | категория скорости |
|--------------------------------------|---------------------|-------------------|--|--------------------|
| 730i, 730Li, 740i, 740Li, 730d | 225/60 R17 | 225/60 R17 | 99 | Q M+S |
| | 245/35 ZR21 | 285/30 ZR21 | 96/100 | Y |
| | 245/40 R20 | 275/35 R20 | 95/98 | Y |
| | 245/45 R19 | 275/40 R19 | 98/101 | Y |
| | 245/50 R18 | 245/50 R18 | 100 | W |
| | 245/55 R17 | 245/55 R17 | 102 | W |
| 750i, 750Li | 245/35 ZR21 | 285/30 ZR21 | 96/100 | Y |
| | 245/40 R20 | 275/35 R20 | 95/98 | Y |
| | 245/45 R19 | 275/40 R19 | 98/101 | Y |
| | 245/50 R18 | 245/50 R18 | 100 | W |
| | 245/55 R17 | 245/55 R17 | 102 | W |
| 760i, 760Li, 745d | 245/35 ZR21 | 285/30 ZR21 | 96/100 | Y |
| | 245/40 R20 | 275/35 R20 | 95/98 | Y |
| | 245/45 R19 | 275/40 R19 | 98/101 | Y |
| | 245/50 R18 | 245/50 R18 | 100 | W |

РОСС RU.АЯ04.Е00500

**Дополнительное оборудование
транспортного средства**

электронная регулировка жесткости амортизаторов, устройство динамического контроля тягового усилия, подушки безопасности, аэродинамические колеса облегченной конструкции, обогрев рулевого колеса, система RDC, автоматический привод крышки багажника, люк в крыше с электроприводом, сигнализация аварийного сближения при парковке (PDC) с визуальной индикацией, бортовой компьютер с мультиинформационным жидкокристаллическим дисплеем, радио, HiFi аудиосистема, CD ченжер, видеосистема

BMW 765 (730i, 730Li, 740i, 740Li, 750i, 750Li, 760i, 760Li, 730d, 745d)

Описание маркировки транспортного средства приведено в приложении 2.
Общие виды транспортного средства на 1 листе приведены в приложении 3.

Заместитель руководителя органа
по сертификации

А.В. Куликов

подпись

инициалы, фамилия

С.В. Пугачев

Действует с " 21 " июля 2005 г.

20

июля

2005 г.

РОСС RU.АЯ04.Е00500

Приложение № 2 к "одобрению типа транспортного средства"

ОПИСАНИЕ МАРКИРОВКИ ТРАНСПОРТНОГО СРЕДСТВА

1. Место расположения и форма знака соответствия:
На наклейке, расположенной в моторном отсеке с правой стороны, на брызговике правого крыла. Наклейка содержит знак соответствия, выполненный по ГОСТ Р 50460 и номер данного "одобрения типа транспортного средства".
2. Место расположения таблички изготовителя:
В моторном отсеке с правой стороны на брызговике правого крыла.
3. Место расположения идентификационного номера (код VIN):
 - 3.1. На табличке изготовителя.
 - 3.2. В моторном отсеке с правой стороны у верхней опоры амортизатора.
 - 3.3. В верхней центральной части панели, отделяющей салон от багажного отделения.
4. Структура и содержание идентификационного номера (номеров) транспортных средств:

| | | | | | | | | | | | | | | | | |
|---|---|---|---|---|---|---|---|---|----|----|----|----|----|----|----|----|
| 1 | 2 | 3 | 4 | 5 | 6 | 7 | 8 | 9 | 10 | 11 | 12 | 13 | 14 | 15 | 16 | 17 |
| X | 4 | X | H | ? | ? | ? | 1 | ? | ? | ? | ? | ? | ? | ? | ? | ? |

Поз. 1-3: международный идентификационный код изготовителя (WMI):
X4X – ЗАО "Автотор", Российская Федерация

Поз. 4-7: код модели:
HL21 (730i), HN21 (730Li), HL61 (740i), HN61 (740Li), HL81 (750i), HN81 (750Li),
HL01 (760i), HN01 (760Li), HM21 (730d), HM61 (745d)

Поз. 8: состав комплекта SKD: 1

Поз. 9: постоянный символ: 0-9, X

Поз. 10: код года выпуска согласно OCT 37.001.269

Поз. 11-17: порядковый номер транспортного средства (11, 12 знаки - буквы латинского алфавита или цифры)

РОСС RU.АЯ04.Е00500

Приложение № 3 к "одобрению типа транспортного средства"

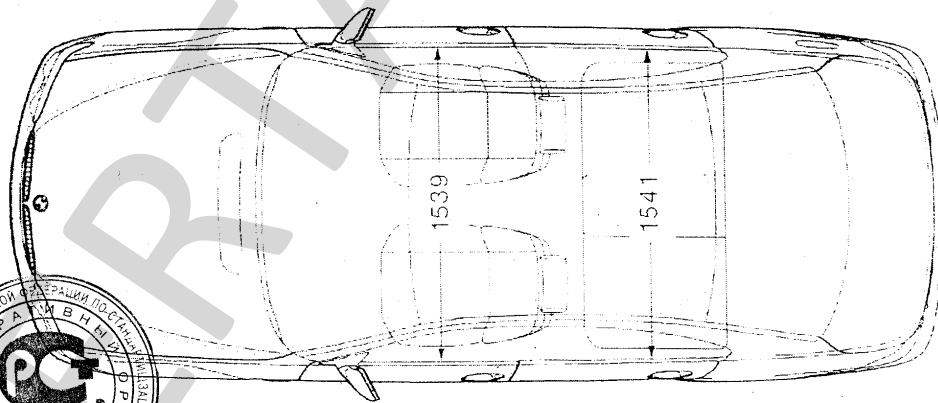
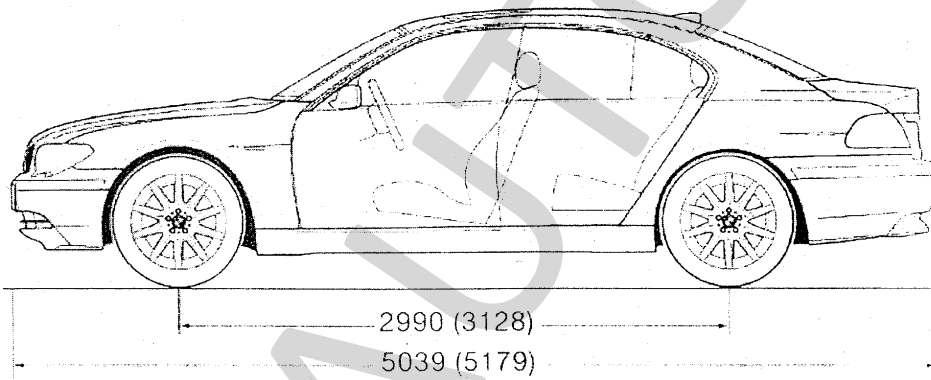
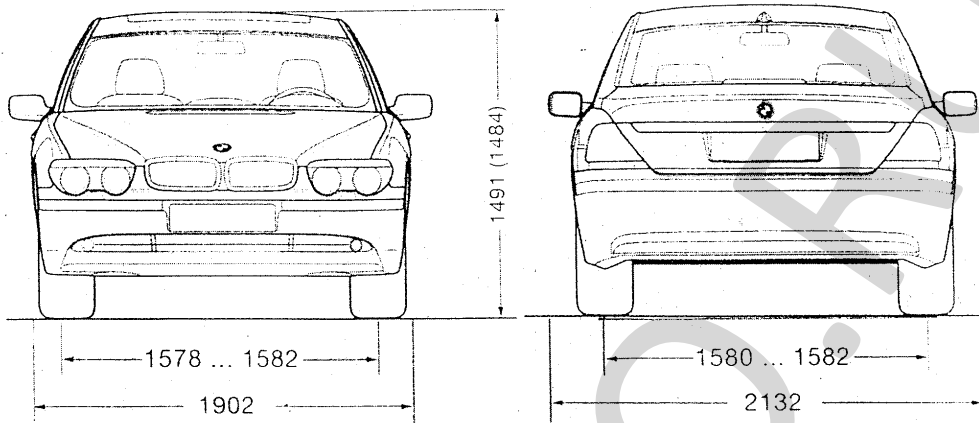

Автомобиль BMW 765 (730i, 730Li, 740i, 740Li, 750i, 750Li, 760i, 760Li, 730d, 745d)