

ОРГАН ПО СЕРТИФИКАЦИИ
продукции машиностроения ВНИИНМАШ (ОС «ПРОММАШ»)
№ РОСС RU.0001.11АЯ04 от 28.04.2003 г.
123007, г. Москва, ул. Шеногина, д. 4, тел. (495) 256-14-77

РОСС RU.АЯ04.Е00861

28 марта 8

Марка транспортного средства	BMW
Тип транспортного средства (Коммерческое обозначение)	X83 (X3 2.5si; X3 3.0si)
Категория транспортного средства	M₁G
Код ОКП	45 1481
Код VIN	X4XPC784?... (для мод. X3 2.5si), X4XPC984?... (для мод. X3 3.0si)
Экологический класс	4
Заявитель, изготовитель и его адрес	ЗАО «Автотор», 236013, г. Калининград, ул. Магнитогорская, 4, Российская Федерация
Поставщик комплектов для сборки и его адрес	Bayerische Motoren Werke Aktiengesellschaft, D-80788, München, Petuelring 130, Germany

ОБЩИЕ ХАРАКТЕРИСТИКИ ТРАНСПОРТНОГО СРЕДСТВА

Колесная формула / ведущие колеса	4 x 4 / все
Схема компоновки транспортного средства	полноприводная, расположение двигателя – переднее продольное
Тип кузова / количество дверей	несущий, универсал / 5
Количество мест спереди / сзади	2 / 3

РОСС RU.АЯ04.Е00861

для модификаций:	X3 2.5si	X3 3.0si
Габаритные размеры, мм		
- длина	4569	
- ширина	1853	
- высота	1674	
База, мм	2795	
Колея передних / задних колес, мм	1524...1538 / 1532...1556	
Масса снаряженного транспортного средства, кг (по ГОСТ Р 52051)	1830	1840
Полная масса транспортного средства, кг	2300-2350 ¹⁾	2300-2365 ¹⁾
Полная масса, приходящаяся:		
- на переднюю ось, кг	985 ¹⁾ -1040	1000 ¹⁾ -1040
- на заднюю ось, кг	1260-1365 ¹⁾	1260-1365 ¹⁾
Допустимая полная масса прицепа, кг		
- прицеп без тормозов	720	
- прицеп с тормозами	1800	2000

¹⁾ – включая массу сцепного устройства

для модификаций:	X3 2.5si	X3 3.0si
Двигатель (марка, тип)	N52B25A*	N52B30A*
	BMW, с принудительным зажиганием, четырехтактный	
- количество и расположение цилиндров	6, рядное	
- рабочий объем, см ³	2497	2996
- степень сжатия	11.0	10.7
Максимальная мощность, кВт (мин ⁻¹)	160 (6500)	200 (6650)
Максимальный крутящий момент, Нм (мин ⁻¹)	250 (2750-4250)	315 (2750)
Топливо	бензин с октановым числом не менее 92	

* – восьмой разряд обозначения двигателя содержит букву латинского алфавита, обозначающую версии двигателя, не имеющие конструктивных отличий, влияющих на сертифицируемые параметры

для модификаций:	X3 2.5si	X3 3.0si
Система питания	распределенный впрыск топлива с электронным управлением	
Блок управления (марка, тип)	Siemens, 7 527 750, 7 548 926	Siemens, 7 561 922
Воздушный фильтр (марка, тип)	BMW 3 446 307, 7 542 545, с сухим бумажным элементом	
Система зажигания	Siemens, электронная	
Катушка зажигания (марка, тип)	Bosch: 0221504462, 0221504463, 021141832, 0221504467, 0221504470; Bremi: 11933; ERA Powertrain: 12144; Delphi 19005293	
Свечи зажигания (марка, тип)	NGK R5, Bosch R6, R7	

РОСС RU.АЯ04.Е00861

для модификаций:	X3 2.5si	X3 3.0si
Система выпуска и нейтрализации отработавших газов	два глушителя и система нейтрализации отработавших газов	
Средний глушитель (марка, тип)	BMW, 3 428 014	
Задний глушитель (марка, тип)	BMW, 3 422 631, 3 422 632, 0 418 630	BMW, 3 422 631, 0 418 630
Нейтрализатор (марка, тип)	BMW, 7 530 587, 7 530 585, 7 550 560, 7 506 085, 7 506 083, 7 550 559	BMW, 7 530 587, 7 530 585, 7 550 560
Трансмиссия	гидромеханическая	
Сцепление (марка, тип)	гидротрансформатор с блокирующей муфтой	
Коробка передач (марка, тип)	GM6, автоматическая	
- число передач	вперед-6, назад-1	
- передаточные числа	I –	4.07
	II –	2.37
	III –	1.55
	IV –	1.16
	V –	0.85
	VI –	0.67
	3.X. –	3.20
Главная передача (марка, тип)	BMW	
- передаточное число	4.44	
Подвеска		
- передняя	независимая, рычажно – пружинная, типа Макферсон, со стабилизатором поперечной устойчивости	
- задняя	независимая, рычажно – пружинная, с газонаполненными телескопическими амортизаторами, со стабилизатором поперечной устойчивости	
Рулевое управление (марка, тип)	ZF, рулевой механизм типа «шестерня-рейка», с гидроусилителем (ZFLS FP4 (7692), 7617, LF30)	
Тормозные системы		
- рабочая (марка, тип)	привод гидравлический с вакуумным усилителем, двухконтурный, с разделением на контуры по осям; ABS, ASC, MSR, CBC, HBA; тормозные механизмы всех колес - дисковые	
- запасная (марка, тип)	один из контуров рабочей тормозной системы	
- стояночная (марка, тип)	механический привод к тормозным механизмам задних колес	

РОСС RU.АЯ04.Е00861

Шины

модификации	размер передних шин	размер задних шин	индекс несущей способности передних/задних шин	категория скорости
X3 2.5si	215/60 R17	215/60 R17	96	H
	235/45 R19	255/40 R19	95/96	W
	235/50 R18	255/45 R18	97/99	V
	235/55 R17	235/55 R17	99	H
X3 3.0si	215/60 R17	215/60 R17	96	Q M+S
	235/50 R18	235/50 R18	97	H
	235/50 R18	255/45 R18	97/99	V
	235/55 R17	235/55 R17	99	H

Дополнительное оборудование транспортного средства

усилитель руля Servotronic, многофункциональное спортивное кожаное рулевое колесо, сигнализация аварийного сближения при парковке (PDC), охранная сигнализация с дистанционным управлением, подушки безопасности, адаптивное освещение поворотов (ALC), активный круиз-контроль (ACC), электропривод регулировки передних сидений, сиденье водителя с функцией «Память», спортивные сиденья для передних пассажиров, подогрев передних сидений, лобовое стекло climate comfort (инфракрасное отражение), панорамная стеклянная крыша, неослепляющее внутреннее зеркало заднего вида, омыватели фар высокого давления, датчик дождя, противотуманные фары, биксеноновые фары, легкосплавные колесные диски, автоматический климат-контроль (хладагент R134a), кондиционер (хладагент R134a), устройство для подключения мобильного телефона (Bluetooth), автомобильный телефон, встроенный универсальный пульт дистанционного управления, система голосового управления, аудиосистема, видеосистема, навигационная система

BMW X83 (X3 2.5si; X3 3.0si)

Описание маркировки транспортного средства приведено в приложении 2.
Общие виды транспортного средства на 1 листе приведены в приложении 3.

Зам.

А.В. Куликов

С.В. Пугачев

Действует с "28" марта 2007 г.

РОСС RU.АЯ04.Е00861

Приложение № 2 к "одобрению типа транспортного средства"

ОПИСАНИЕ МАРКИРОВКИ ТРАНСПОРТНОГО СРЕДСТВА

1. Место расположения и форма знака соответствия:
На наклейке, расположенной в моторном отсеке с правой стороны, на брызговике правого крыла. Наклейка содержит знак соответствия, выполненный по ГОСТ Р 50460-92 и номер данного "одобрения типа транспортного средства".
2. Место расположения таблички изготовителя:
С правой стороны в моторном отсеке на брызговике.
3. Место расположения идентификационного номера (код VIN):
 - 3.1. На табличке изготовителя.
 - 3.2. В моторном отсеке с правой стороны у верхней опоры амортизатора.
 - 3.3. В багажном отделении на полу на поперечном усилителе кузова.
4. Структура и содержание идентификационного номера (номеров) транспортных средств:

1	2	3	4	5	6	7	8	9	10	11	12	13	14	15	16	17
X	4	X	P	C	?	8	4	?	?	?	?	?	?	?	?	?

Поз. 1-3: международный идентификационный код изготовителя (WMI):
X4X – ЗАО "Автотор", Российская Федерация

Поз. 4-7: код модели:
PC78 – для мод. X3 2.5si,
PC98 – для мод. X3 3.0si

Поз. 8: состав комплекта SKD: 4

Поз. 9: постоянный символ: 0-9, X

Поз. 10: код года выпуска согласно ОСТ 37.001.269-96

Поз. 11-17: порядковый номер транспортного средства (11, 12 знаки - буквы латинского алфавита или цифры)

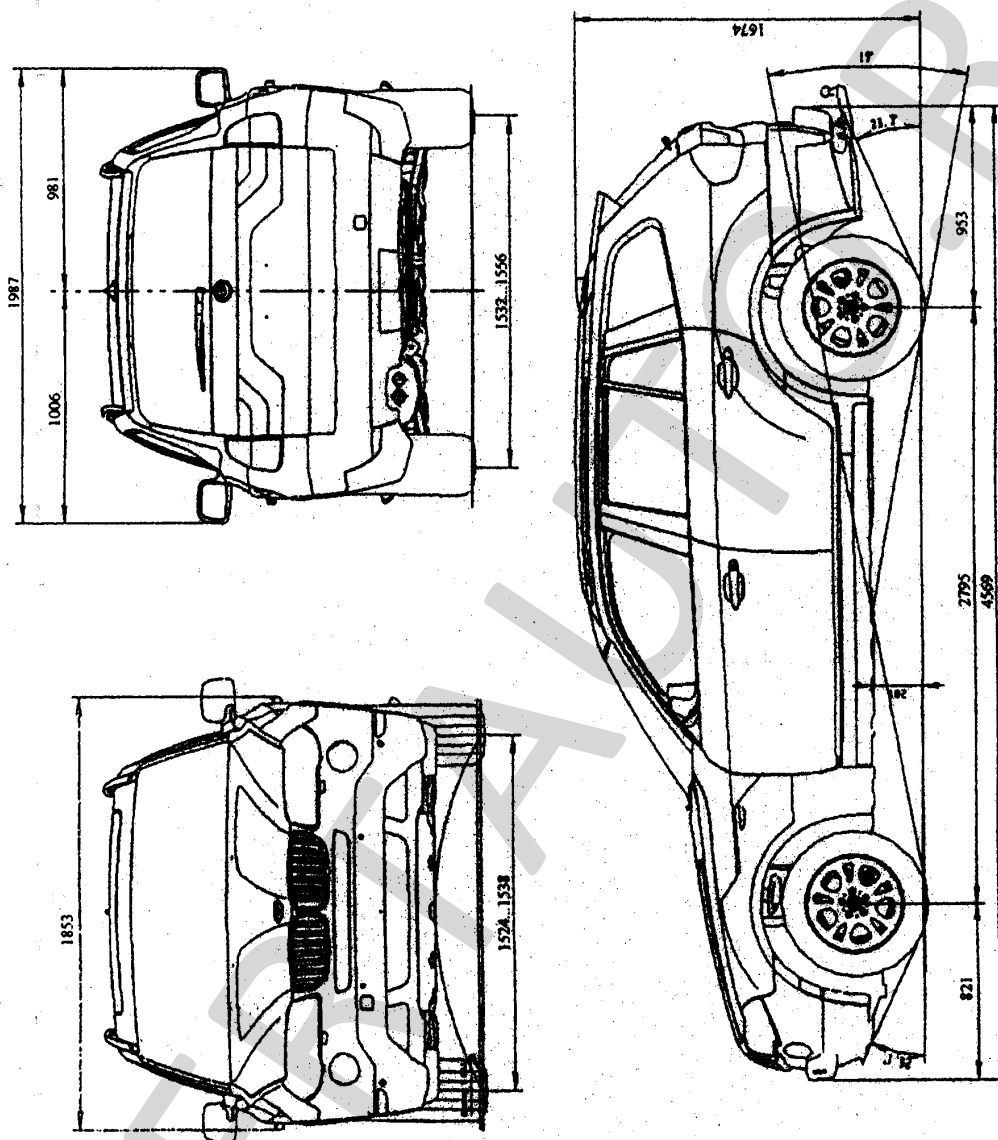

Автомобиль BMW X33 (X3 2.5si, X3 3.0si)

