

**ОРГАН ПО СЕРТИФИКАЦИИ**  
**продукции машиностроения ВНИИНМАШ (ОС «ПРОММАШ»)**  
№ РОСС RU.0001.11АЯ04 от 28.04.2003 г.  
123007, г. Москва, ул. Шеногина, 4, тел. (495) 256-14-77

**РОСС RU.АЯ04.Е00646**

**19 ноября 6**

Марка транспортного средства	<b>КІА</b>
Тип транспортного средства	<b>Sportage JA (5535, 5533, 5635, 5633)</b>
Категория транспортного средства	<b>М<sub>1</sub></b>
Код ОКП	<b>45 1481</b>
Код VIN	<b>X4XJA55356..., X4XJA55336..., X4XJA56356..., X4XJA56336...</b>
Экологический класс	<b>3</b>
Заявитель, изготовитель и его адрес	<b>ЗАО «Автотор», 236013, г. Калининград, ул. Магнитогорская, 4 Российская Федерация</b>
Поставщик комплектов для сборки и его адрес	<b>Kia Motors Corporation, 231, Yangjae-Dong, Seocho-Gu, Seoul, 137-938, Korea</b>

**ОБЩИЕ ХАРАКТЕРИСТИКИ ТРАНСПОРТНОГО СРЕДСТВА**

Колесная формула / ведущие колеса	<b>4 x 4 / все</b>
Схема компоновки транспортного средства	<b>полноприводная; расположение двигателя - переднее продольное</b>
Тип кузова / количество дверей	<b>универсал / 5</b>
Количество мест спереди / сзади	<b>2 / 3</b>

РОСС RU.АЯ04.Е00646

для модификаций:	5535	5533	5633	5635
<b>Габаритные размеры, мм</b>				
– длина	4120...4405		4435...4525	
– ширина	1764			
– высота	1650...1695			
База, мм	2650			
Колея колес, мм	1440			
Масса снаряженного транспортного средства (по ГОСТ Р 52051), кг	1513-1569	1543-1599	1596-1654	1576-1634
Полная масса транспортного средства, кг	1928		2060	
Полная масса, приходящаяся:				
– на переднюю ось, кг	910-959	934-983	980-1011	973-1005
– на заднюю ось, кг	969-1018	945-994	1049-1080	1055-1087
Допустимая полная масса прицепа, кг				
– прицеп без тормозов	465			
– прицеп с тормозами	1800			

**Двигатель** (марка, тип)

KIA Motors Corp., FE (DOHC)

четырёхтактный, с принудительным зажиганием

– количество и расположение цилиндров	4, рядное
– рабочий объем, см <sup>3</sup>	1998
– степень сжатия	9.2
– максимальная мощность, кВт (мин <sup>-1</sup> )	94 (5300)
– максимальный крутящий момент, Нм (мин <sup>-1</sup> )	175 (4700)

## Топливо

бензин с октановым числом не менее 92

**Система питания**

электронный многоточечный впрыск топлива

## Система впрыска (марка, тип)

KIA Motors, EGI

## Воздушный фильтр (марка, тип)

Dae Ki, с сухим бумажным элементом

**Система зажигания**

электронная бесконтактная

## Катушка зажигания (марка, тип)

Poong Sung, K013

## Свечи зажигания (марка, тип)

Woo Jin или NGK, BPR6E-11

**Система выпуска и нейтрализации отработавших газов**

глушитель и нейтрализатор отработавших газов

## Глушитель (марка, тип)

Chang Heung, K01C или BC-ЭКО 41.1201004

## Нейтрализатор (марка, тип)

Dae Ki, K07K или K7AE

РОСС RU.АЯ04.Е00646

для модификаций:		5535, 5635	5533	5633
<b>Трансмиссия</b>		механическая	гидромеханическая	
Сцепление (марка, тип)		сухое, однодисковое, с диафрагменной пружиной		
Коробка передач (марка, тип)		механическая, с ручным управлением, трехвальная, полностью синхронизированная		автоматическая
– число передач		вперед - 5, назад - 1		вперед - 4, назад - 1
– передаточные числа		I - 3.717	2.826	2.826
		II - 2.019 или 1.995	1.493	1.493
		III - 1.363	1.000	1.000
		IV - 1.000	0.730	0.689
		V - 0.804	—	—
3.X. -		3.445	2.703	2.703
Раздаточная коробка (марка, тип)		KIA Motors, механическая		
– число передач		2		
– передаточные числа		высшее - 1.000		
		низшее - 1.981		
Главная передача (марка, тип)		KIA Motors, гипоидная		
– передаточное число		4.778 или 4.625		
<b>Подвеска</b>		– передняя независимая, пружинная, рычажная, со стабилизатором поперечной устойчивости		
		– задняя зависимая, пружинная, рычажная, со стабилизатором поперечной устойчивости		
<b>Рулевое управление</b> (марка, тип)		Atsugiunisia, с гидроусилителем; рулевой механизм типа “винт-шариковая гайка-рейка-сектор”		
<b>Тормозные системы</b>		– рабочая (марка, тип) гидравлический, двухконтурный привод с разделением на контуры по осям, с вакуумным усилителем; тормозные механизмы передних колес – дисковые, задних – барабанные, с АБС или без нее		
		– запасная (марка, тип) один из контуров рабочей тормозной системы		
		– стояночная (марка, тип) механический привод к тормозным механизмам задних колес		

РОСС RU.АЯ04.Е00646

**Шины**

– размер	205/70 R15,	205/75 R15
– индекс несущей способности	95	97
– категория скорости	T	S

**Дополнительное оборудование транспортного средства**

обогрев заднего стекла, кондиционер (хладагент R134A), защитные дуги на переднем и заднем бампере, дуги для крепления груза на крыше, устройство для буксировки прицепа, люк в крыше, противотуманные фары, диски алюминиевые "КРИСТА" Z15.01-01

KIA Sportage JA (5535, 5533, 5635, 5633)

Описание маркировки транспортного средства приведено в приложении 2.  
Общие виды транспортного средства на 2 листах приведены в приложении 3.

Зам.

**А.В. Куликов**

**С.В. Пугачев**

Действует с " 19 " мая 2006 г.

РОСС RU.AЯ04.E00646

Приложение № 2 к "одобрению типа транспортного средства"

**ОПИСАНИЕ МАРКИРОВКИ ТРАНСПОРТНОГО СРЕДСТВА**

## 1. Место расположения и форма знака соответствия:

На наклейке, расположенной в моторном отсеке на щите передка с левой стороны.  
Знак соответствия выполнен по ГОСТ Р 50460-92 с указанием номера данного "одобрения типа транспортного средства".

## 2. Место расположения таблички изготовителя:

В моторном отсеке на щите передка с левой стороны.

## 3. Место расположения идентификационного номера (код VIN):

3.1. На табличке изготовителя.

3.2. В багажном отделении, на вертикальной стенке в нише крепления домкрата.

3.3. На передней части рамы с правой стороны.

## 4. Структура и содержание идентификационного номера (номеров) транспортных средств:

1	2	3	4	5	6	7	8	9	10	11	12	13	14	15	16	17
X	4	X	J	A	5	?	3	?	6	?	?	?	?	?	?	?

поз. 1 - 3: "X4X" – международный код изготовителя (WMI): ЗАО "Автотор"

поз. 4 - 5: "JA" – тип транспортного средства: KIA Sportage

поз. 6 - 7: "55", "56" – пятидверный универсал

поз. 8: тип двигателя "3" – FE

поз. 9: тип трансмиссии "3" – автоматическая, "5" – механическая

поз. 10: "6" – код года выпуска согласно ОСТ 37.001.269

поз. 11 - 17: производственный номер транспортного средства

РОСС RU.АЯ04.Е00646

Приложение № 3 к "одобрению типа транспортного средства"

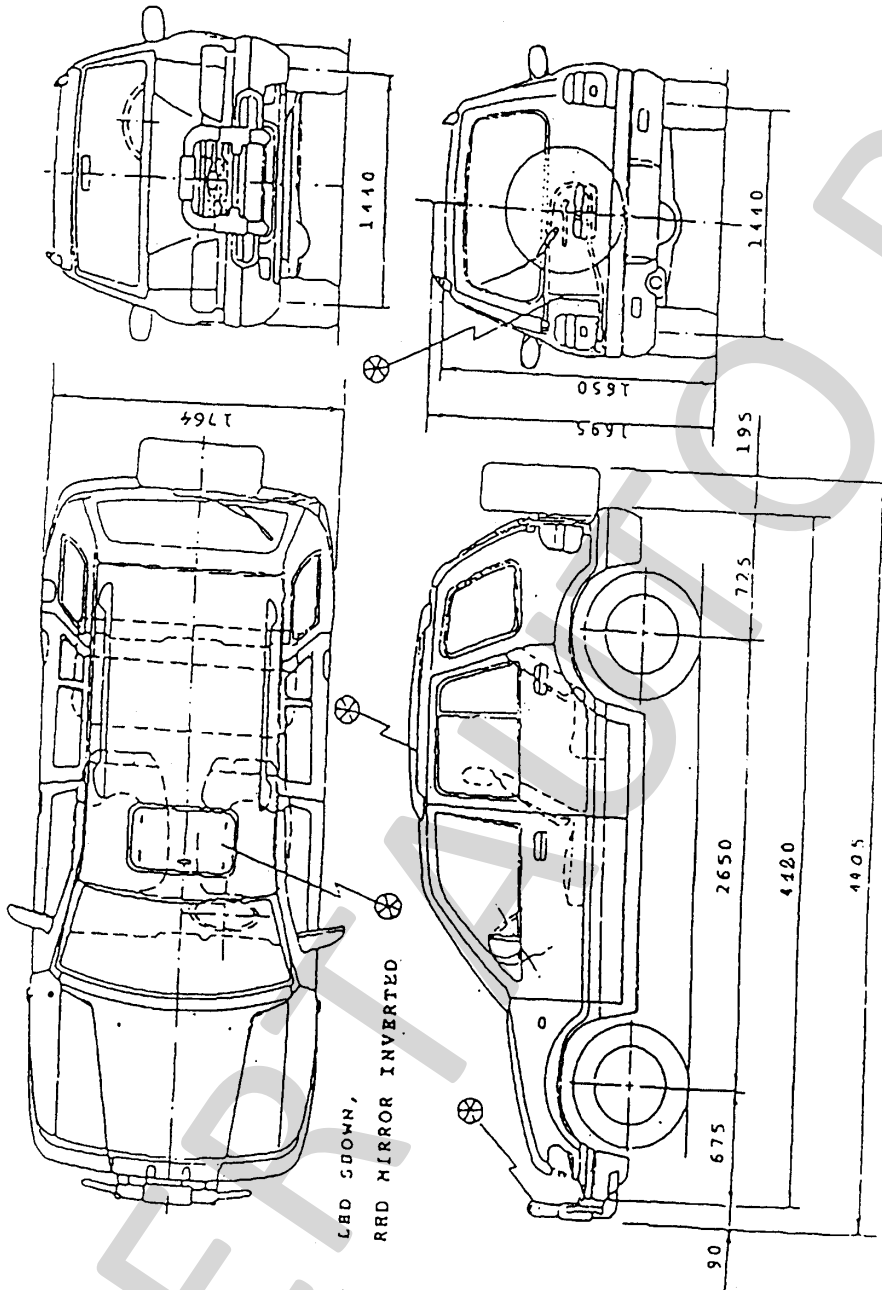

Автомобиль KIA Sportage JA (5535, 5533)

POCC RU.AЯ04.E00646

Приложение № 3 к "одобрению типа транспортного средства"

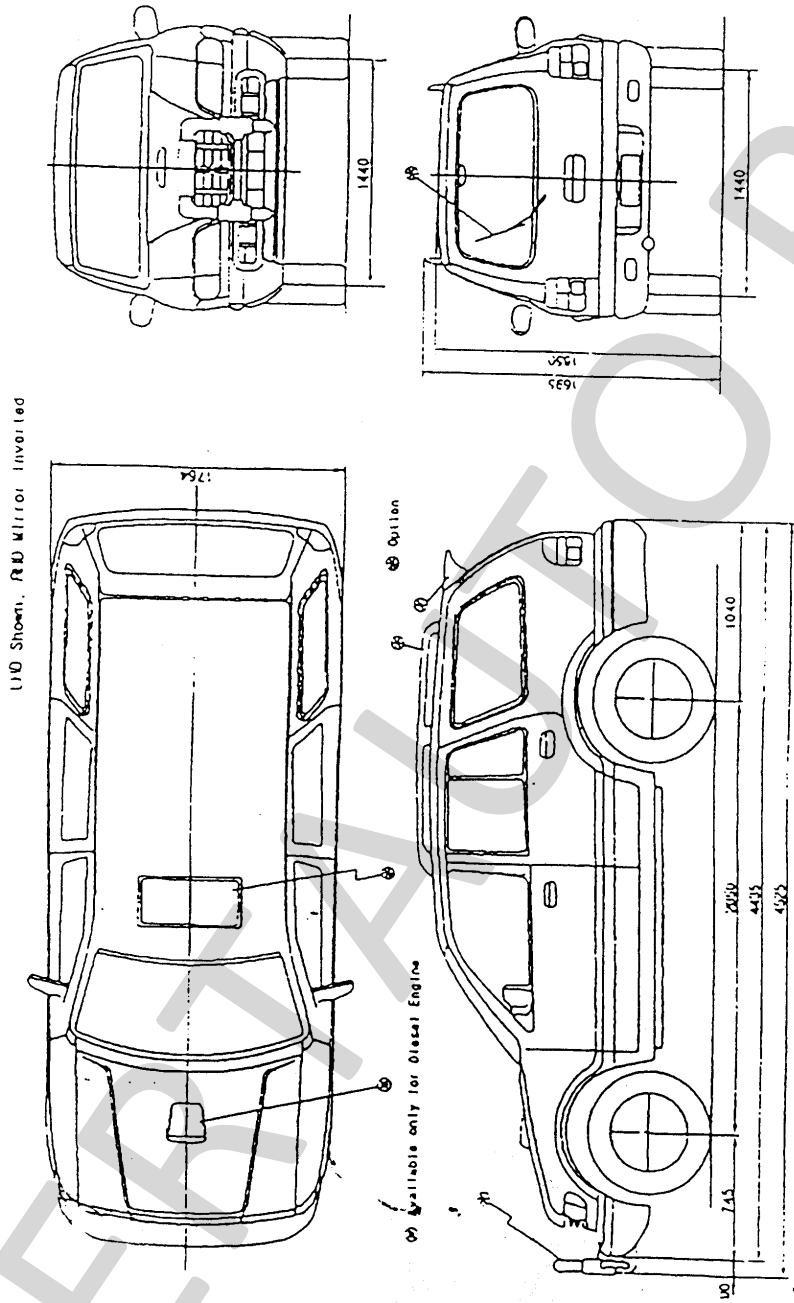

Автомобиль KIA Sportage JA (5635, 5633)