

ОРГАН ПО СЕРТИФИКАЦИИ
продукции машиностроения ВНИИНАМШ (ОС «ПРОММАШ»)
№ РОСС RU.0001.11АЯ04 от 28.04.2003 г.
123007, г. Москва, ул. Шеногина, д. 4, тел. (495) 256-14-77

РОСС RU.АЯ04.E00638P1

20 апреля 7

Марка транспортного средства	CHEVROLET
Тип транспортного средства (коммерческое название)	KLAN (J200 / Chevrolet Lacetti)
Категория транспортного средства	M₁
Код ОКП	45 1481
Код VIN	XUUN?????... (ЗАО «Автотор-менеджмент») X4XN?????... (ЗАО «Автотор»)
Экологический класс	3 – для X??N?????1, 4 - для X??N?????J
Заявитель и его адрес	ЗАО «Автотор-менеджмент», 236013, г. Калининград, ул. Магнитогорская, 4, Российская Федерация
Изготовитель и его адрес	ЗАО «Автотор-менеджмент», 236013, г. Калининград, ул. Магнитогорская, 4, Российская Федерация ЗАО «Автотор», 236013, г. Калининград, ул. Магнитогорская, 4, Российская Федерация
Поставщик комплектов для сборки и его адрес	GM Daewoo Auto & Technology Company, 199-1 Cheongcheon 2-dong, Buryung-gu, Incheon, Korea

ОБЩИЕ ХАРАКТЕРИСТИКИ ТРАНСПОРТНОГО СРЕДСТВА

Колесная формула / ведущие колеса	4 x 2 / передние
Схема компоновки транспортного средства	переднеприводная; расположение двигателя – переднее поперечное
Тип кузова / количество дверей	цельнометаллический, несущий, седан / 4 (X??N?19?...) хэтчбек / 5 (X??N?48?...) универсал / 5 (X??N?35?...)
Количество мест спереди / сзади	2 / 3

РОСС RU.АЯ04.E00638P1

для модификаций:	X??N?19?...	X??N?48?...	X??N?35?...
Габаритные размеры, мм			
- длина	4515	4295	4580
- ширина	1725	1725	1725
- высота	1445	1445	1460 (1500 со стойками багажника)
База, мм	2600		
Колея передних / задних колес, мм	1480 / 1480		

для модификаций:	X??NF1 961, X??NF1 96J	X??NA 1961, X??NA 196J	X??XN F197L, X??N F197J	X??NF4 861, X??NF4 86J	X??NA4 861, X??NA4 86J	X??N F4871, X??N F487J	X??NF35 61, X??NF35 6J	X??NF1 931, X??NF1 9BJ
Масса снаряженного транспортного средства (по ГОСТ Р 52051-2003), кг	1255-1305	1265-1315	1250-1300		1260-1310	1245-1295	1325-1375	1285-1335
Полная масса транспортного средства, кг	1665	1675	1660	1650	1660	1645	1765	1695
Полная масса транспортного средства, приходящаяся:								
- на переднюю ось, кг	855	865	865	860	865	895	870	880
- на заднюю ось, кг	810	810	795	790	795	750	895	815
Допустимая полная масса прицепа, кг								
- прицеп без тормозов	610							
- прицеп с тормозами	1200							

для модификаций:	X??NA1931, X??NA19BJ	X??NF4831, X??NF48BJ	X??NA4831, X??NA48BJ	X??NF3531, X??NF35BJ	X??NA3531, X??NA35BJ
Масса снаряженного транспортного средства (по ГОСТ Р 52051-2003), кг	1310-1360	1280-1330	1305-1355	1355-1405	1380-1430
Полная масса транспортного средства, кг	1720	1680	1705	1795	1820
Полная масса транспортного средства, приходящаяся:					
- на переднюю ось, кг	905	875	885	885	897
- на заднюю ось, кг	815	805	820	910	923
Допустимая полная масса прицепа, кг					
- прицеп без тормозов	610				
- прицеп с тормозами	1200				

РОСС RU.АЯ04.Е00638Р1

для модификаций:	X??N??71	X??N??7J	X??N??61	X??N??6J	X??N??31	X??N??BJ
Двигатель (марка, тип)	четырёхтактный, с принудительным зажиганием					
	GM Daewoo, F14D3 (Euro III)	GM Daewoo, F14D3 (Euro IV)	GM Daewoo, F16D3 (Euro III)	GM Daewoo, F16D3 (Euro IV)	Holden's Engine Co., T18SED (Euro III)	GM Daewoo, F18D3 (Euro IV)
– количество и расположение цилиндров	4, рядное					
– рабочий объем, см ³	1399	1399	1598	1598	1799	1796
– степень сжатия	9.5	9.5	9.5	9.5	9.8	9.7
Максимальная мощность, кВт (мин ⁻¹)	69.5 (6300)	70 (6200)	80 (5800)	80 (5800)	90 (5800)	89 (5800)
Максимальный крутящий момент, Нм (мин ⁻¹)	131 (4400)	131 (4400)	150 (4000)	150 (3600)	165 (4000)	169 (3600)
Топливо	бензин с октановым числом не менее 92					
Система питания	многоточечный впрыск топлива					
Система впрыска (марка, тип)	Siemens или Kemsco		Siemens	Siemens или Kemsco	Delphi	Delphi (МКПП), KDAC (АКПП)
Управляющий электронный модуль двигателя (марка, тип)	96395445, 96395447 (с АБС) 96395446, 96395448 (без АБС)	96435547, 96435549 (с АБС) 96435548, 96435558 (без АБС)	96394699, 96458680 (с АБС, МКПП) 96394700, 96458681 (без АБС, МКПП) 96394701, 96458682 (с АБС, АКПП) 96394702, 96458683 (без АБС, АКПП)	96422396, 96422398 (с АБС, МКПП) 96422397, 96422399 (без АБС, МКПП) 96422412, 96422414 (с АБС, АКПП) 96422413, 96422415 (без АБС, АКПП)	94580123 (МКПП), 94580121 (АКПП)	96419331 (МКПП), 96419332 (АКПП)
Воздушный фильтр (марка, тип)	GM Daewoo 96553445, с сухим бумажным элементом, GM Daewoo 96553450					

РОСС RU.АЯ04.E00638P1

для модификаций:	X??N??71	X??N??7J	X??N??61	X??N??6J	X??N??31	X??N??BJ
Система зажигания	PoongSung				KDAC	BERU
Катушка зажигания (марка, тип)	PoongSung 96453420				KDAC 96253555	BERU 96415010
Свечи зажигания (марка, тип)	NGK BKR6E-11				Bosch FLR8 LDCU	NGK BKUR6 ETB
Система выпуска и нейтрализации от- работавших газов	три глушителя и нейтрализатор отработавших газов					
Передний глушитель (марка, тип)	Daewoo или Dongwon WA, WB	Dongwon WB	Daewoo или Dongwon WA, WB	Dongwon WB	Daewoo или Dongwon WA, WB, WJ, WD	Dongwon WD

для модификаций:	X??N??71	X??N??7J	X??N??61	X??N??6J	X??N??31	X4XN??BJ
Задний глушитель (марка, тип)	Daewoo или Dongwon XA или XB (X??N?19?...) XQ (X??N?48?...) XP или XQ (X??N?48?...)	Dongwon XB (X??N?19?...) XQ (X??N?48?...)	Daewoo или Dongwon XA, XB (X??N?19?...) XP, XQ (X??N?48?...) WE, WF (X??N?35?...)	Dongwon XB (X??N?19?...) XQ (X??N?48?...) WF (X??N?35?...)	Daewoo или Dongwon XR, XT (X??N?19?...) HA, HF (X??N?48?...) WG, WH (X??N?35?...)	Dongwon LR, LQ (X??N? 19?...) HF, HA (X??N? 48?...) LV, LT (X??N? 35?...)
Дополнительный глушитель (марка, тип)	Daewoo или Dongwon XM, XN, XW, XY	Dongwon XN	Daewoo или Dongwon XM, XN, XW, XY	Dongwon XN	Daewoo или Dongwon XM, XN, XW, XY	Dongwon XY
Нейтрализатор (марка, тип)	Delphi 96471611 или KDAC 96427688	KDAC 96418351	Delphi 96471611 или KDAC 96427688	KDAC 96418351	Delphi 96453166	KDAC 96424449

РОСС RU.АЯ04.Е00638Р1

для модификаций:	X??NF??71	X??NF??7J	X??N??61	X??N??6J	X??N??31	X??N??BJ	
Трансмиссия	механическая		механическая или гидромеханическая				
Сцепление (марка, тип)	фрикционное, однодисковое, сухое, с центральной диафрагменной пружиной (с механической трансмиссией) или отсутствует (при автоматической трансмиссии)						
Коробка передач (марка, тип)	механическая		автоматическая	механическая	автоматическая	механическая	
- число передач	вперед – 5, назад – 1		вперед – 4, назад – 1	вперед – 5, назад – 1	вперед - 4, назад– 1	вперед- 5, назад– 1	
- передаточные числа							
I -	3.818	3.818	3.545 или 3.818	2.875	3.545	2.719	3.545
II -	2.158	2.158	2.158	1.568	2.158	1.487	2.158
III -	1.478	1.481	1.478	1.000	1.481	1.000	1.481
IV -	1.129	1.121	1.129	0.697	1.121	0.717	1.121
V -	0.886	0.886	0.886	-	0.866	-	0.886
З.Х. -	3.333	3.333	3.333	2.300	3.333	2.529	3.333
Главная передача (марка, тип)	цилиндрическая, косозубая						
- передаточное число	3.722	3.722	3.722	3.836	3.722	3.945	3.722

Подвеска

- передняя независимая, пружинная, типа Макферсон, со стабилизатором поперечной устойчивости
- задняя независимая, пружинная, рычажная, с гидравлическими телескопическими амортизаторами

Рулевое управление (марка, тип)

KDAC, рулевой механизм типа «шестерня-рейка», рулевой привод с гидроусилителем

Тормозные системы

- рабочая (марка, тип) гидравлическая, двухконтурная, привод с диагональным разделением на контуры, с вакуумным усилителем, с АБС; тормозные механизмы всех колес – дисковые
- запасная (марка, тип) любой из контуров рабочей тормозной системы
- стояночная (марка, тип) механический привод к тормозным механизмам задних колес

РОСС RU.АЯ04.Е00638Р1

Шины

– размер	175/70R14	185/65R14	195/55R15
– индекс несущей способности	84	86	84
– скоростная категория	H, T	H	V

Дополнительное оборудование транспортного средства

фронтальные и боковые подушки безопасности для водителя и переднего пассажира, кондиционер (хладагент R-134a)

CHEVROLET KLAN (J200 / Chevrolet Lacetti)

Описание маркировки транспортного средства приведено в приложении 2.
Общие виды транспортного средства на 3 листах приведены в приложении 3.

Зам.

А.В. Куликов**С.В. Пугачев**

Действует с " 12 " декабря 2006 г.

РОСС RU.АЯ04.E00638P1

Приложение № 2 к "одобрению типа транспортного средства"

ОПИСАНИЕ МАРКИРОВКИ ТРАНСПОРТНОГО СРЕДСТВА

1. Место расположения и форма знака соответствия:

На наклейке, расположенной в моторном отсеке на перегородке..

Знак соответствия выполнен по ГОСТ Р 50460 с указанием номера данного "одобрения типа транспортного средства".

2. Место расположения таблички изготовителя:

В моторном отсеке, в центральной части перегородки сверху.

3. Место расположения идентификационного номера (код VIN):

3.1 На табличке изготовителя.

3.2 В моторном отсеке, на правом лонжероне.

3.3 В багажном отделении на задней поперечине, справа от замка пятой двери или крышки багажника.

4. Структура и содержание идентификационного номера (номеров) транспортных средств:

1	2	3	4	5	6	7	8	9	10	11	12	13	14	15	16	17
X	?	?	N	?	?	?	?	?	?	?	?	?	?	?	?	?

поз. 1-3: «XUU» - WMI (международный код изготовителя): ЗАО «Автотор-менеджмент»

«X4X» - WMI (международный код изготовителя) : ЗАО «Автотор»

поз. 4: тип транспортного средства:

«N» – KLAN (J200Chevrolet Lacetti)

поз. 5: коробка передач и тип привода:

«F» – передний привод, механическая коробка передач

«A» – передний привод, автоматическая коробка передач

поз. 6-7: тип кузова:

«48» – 5-дверный хэтчбек

«19» – 4-дверный седан

«35» – 5-дверный универсал

поз. 8: тип двигателя:

«7» - с рабочим объемом 1399 см³ (F14D3)

«6» – с рабочим объемом 1598 см³ (F16D3)

«3» - с рабочим объемом 1799 см³ (T18SED)

«B» – с рабочим объемом 1796 см³ (F18D3)

поз. 9: «1» - соответствует требованиям по выбросу загрязняющих веществ –Евро III

«J» - соответствует требованиям по выбросу загрязняющих веществ Евро-IV

поз. 10: код года выпуска согласно ОСТ 37.001.269

поз. 11-17: производственный номер транспортного средства

РОСС RU.АЯ04.Е00638Р1

Приложение № 3 к «одобрению типа транспортного средства»

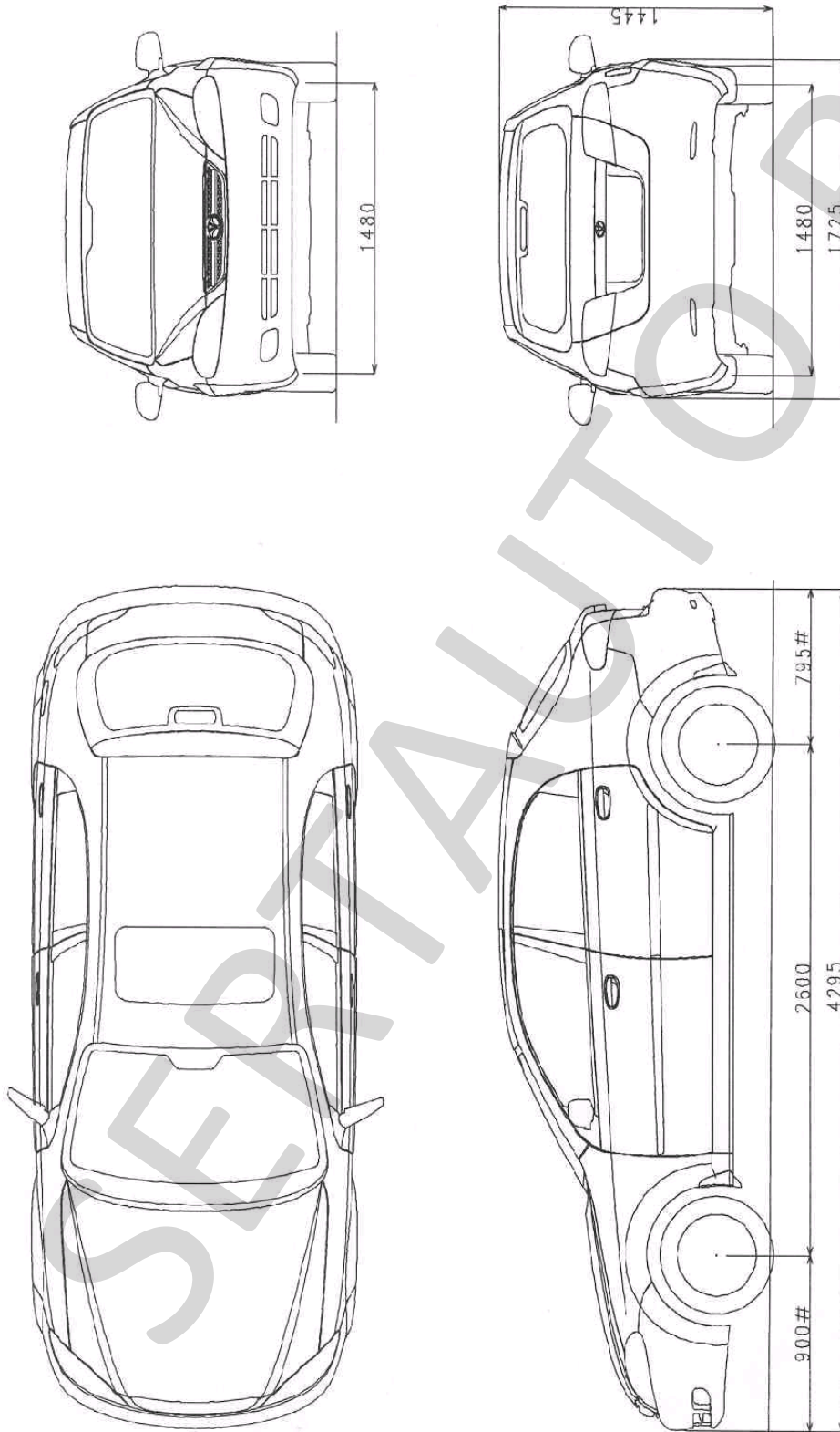

Автомобиль CHEVROLET KLAN (J200 / Chevrolet Lacetti)
(X?N?48?...)

РОСС RU.АЯ04.Е00638Р1

Приложение № 3 к "одобрению типа транспортного средства"

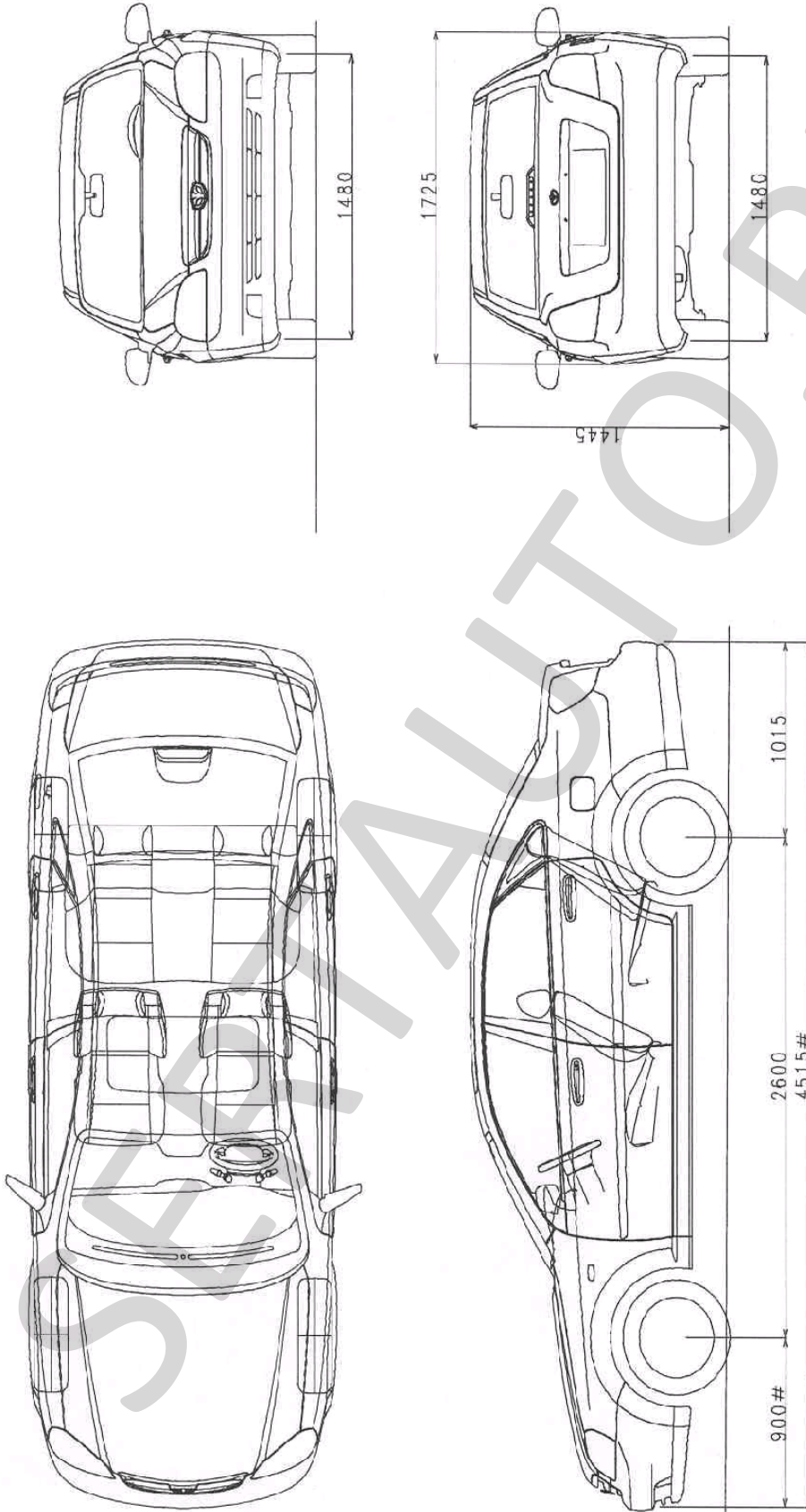

Автомобиль CHEVROLET KLAN (J200 / Chevrolet Lacetti)
(X??N?19?...)

РОСС RU.АЯ04.Е00638Р1

Приложение № 3 к "одобрению типа транспортного средства"

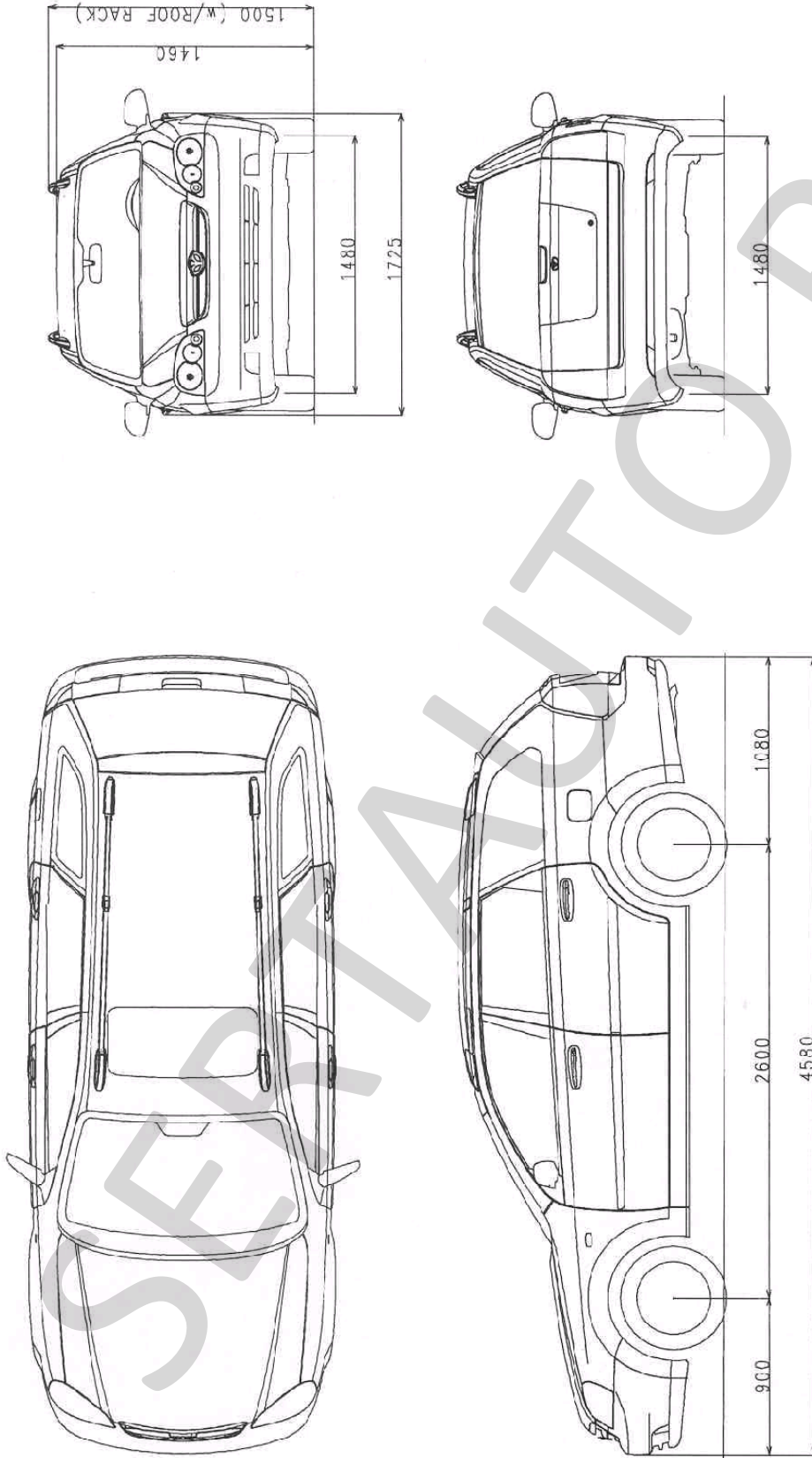

Автомобиль CHEVROLET KLAN (J200 / Chevrolet Lacetti)
(X??N?35?...