

ТАМОЖЕННЫЙ СОЮЗ

ОДОБРЕНИЕ ТИПА ТРАНСПОРТНОГО СРЕДСТВА



Серия RU № 0001357

№ TC RU E-DE.MT02.00112.И1

Срок действия с 23 июня 2015 г. по —

ОРГАН ПО СЕРТИФИКАЦИИ

механических транспортных средств и прицепов, их составных частей и предметов оборудования
“САТР-ФОНД” Межотраслевого Фонда “Сертификация автотранспорта САТР” (ОС “САТР-ФОНД”)
юридический адрес: 125480, г. Москва, ул. Героев Панфиловцев, 24; фактические адреса: 125480,
г. Москва, ул. Героев Панфиловцев, 24; 125438, г. Москва, ул. Автомоторная, 2;
тел.: (495) 454-42-27, (495) 456-62-51, (495) 496-82-44 / факс: (495) 454-72-12, (495) 496-82-44;
электронная почта: mail@satrfond.ru. Аттестат аккредитации № РОСС RU.0001.11MT02 по 03 июня 2019 г.

ТРАНСПОРТНЫЕ СРЕДСТВА

| | |
|---|--|
| МАРКА | Mercedes-Benz |
| КОММЕРЧЕСКОЕ НАИМЕНОВАНИЕ | Mercedes-Benz Zetros |
| ТИП | Zetros |
| МОДИФИКАЦИИ | 2733A |
| КАТЕГОРИЯ | N3G |
| ЭКОЛОГИЧЕСКИЙ КЛАСС | 5 |
| ЗАЯВИТЕЛЬ И ЕГО АДРЕС | Общество с ограниченной ответственностью "Мерседес-Бенц Тракс Восток", юридический и фактический адрес: 423800, Республика Татарстан, г. Набережные Челны, Промышленно-коммунальная зона, Промзона, Производственный проезд, д. 47, Российская Федерация, ОГРН 1097746596353, телефон +7 (495) 797-53-70, факс +7 (495) 745-26-41, электронная почта: product.management.mbtv@daimler.com |
| ИЗГОТОВИТЕЛЬ И ЕГО АДРЕС | Daimler AG, DE-70546, Stuttgart, Германия |
| ПРЕДСТАВИТЕЛЬ ИЗГОТОВИТЕЛЯ И ЕГО АДРЕС | Представитель в Российской Федерации: Общество с ограниченной ответственностью "Мерседес-Бенц Тракс Восток", юридический и фактический адрес: 423800, Республика Татарстан, г. Набережные Челны, Промышленно-коммунальная зона, Промзона, Производственный проезд, д. 47, Российская Федерация, ОГРН 1097746596353, телефон +7 (495) 797-53-70, факс +7 (495) 745-26-41, электронная почта: product.management.mbtv@daimler.com Представитель в Республике Беларусь: Общество с ограниченной ответственностью «Автомобильный дом «Энергия ГмбХ», юридический и фактический адрес: 220035, г. Минск, ул. Тимирязева, 68, Республика Беларусь, УНН 100364357, телефон/факс + 7 375 17 309-9999 электронная почта: info@mercedes-benz.by |



| | |
|---|--|
| ПРЕДСТАВИТЕЛЬ ИЗГОТОВИТЕЛЯ И ЕГО АДРЕС | Представитель в Республике Казахстан: Товарищество с ограниченной ответственностью «Автокапитал», юридический и фактический адрес: 050054, г. Алматы, ул. Стасова 102, Республика Казахстан, Свидетельство о государственной регистрации № 080240015356, регистрационный № 90673-1910-ТОО (ИУ), телефон +7 727 250 64 24, факс +7 727 250 90 81 электронная почта: info@autokapital.com |
| СБОРОЧНЫЙ ЗАВОД И ЕГО АДРЕС | Daimler AG, DE-76742, Wörth, Германия |
| ПОСТАВЩИК СБОРОЧНЫХ КОМПЛЕКТОВ И ЕГО АДРЕС | — |

соответствуют требованиям технического регламента Таможенного союза "О безопасности колесных транспортных средств".

Действие данного ОДОБРЕНИЯ ТИПА ТРАНСПОРТНОГО СРЕДСТВА распространяется на партию транспортных средств в количестве 91 (девяносто одной) шт.

Данное ОДОБРЕНИЕ ТИПА ТРАНСПОРТНОГО СРЕДСТВА без приложений недействительно.

Приложение № 1. Общие характеристики транспортного средства

Приложение № 2. Перечень документов, явившихся основанием для оформления ОДОБРЕНИЯ ТИПА ТРАНСПОРТНОГО СРЕДСТВА

Приложение № 3. Описание маркировки транспортного средства

Приложение № 4. Общий вид транспортного средства на двух страницах

ДОПОЛНИТЕЛЬНАЯ ИНФОРМАЦИЯ

Данное одобрение типа транспортного средства является распространением одобрения типа транспортного средства № E-DE.MT02.A.00078.P2, выданного до вступления в силу технического регламента Таможенного союза "О безопасности колесных транспортных средств".

В случае превышения параметров, указанных в пунктах 2.1 и 2.2 Приложения № 5 к Техническому регламенту Таможенного союза о безопасности колесных транспортных средств, для передвижения транспортных средств по территории государств – членов Таможенного союза необходимо оформление специального разрешения.

Грузовой фургон в исполнении "Автодом" не предназначен для перевозки людей.

Руководитель органа по сертификации



Подпись

Б.В. Кисуленко

инициалы, фамилия

Дата оформления « 23 » июня 2015 г.

ОДОБРЕНИЕ ТИПА ТРАНСПОРТНОГО СРЕДСТВА УТВЕРЖДЕНО.

Внесена запись в реестр за № TC RU E-DE.MT02.00112.И1 от « 23 » июня 2015 г.

Руководитель
(заместитель руководителя)

РОССТАНДАРТА

наименование уполномоченного
органа государственного управления



Подпись

А.В. Зажигалкин

инициалы, фамилия

к одобрению типа транспортного средства № TC RU E-DE.MT02.00112.И1

ОБЩИЕ ХАРАКТЕРИСТИКИ ТРАНСПОРТНОГО СРЕДСТВА

| | |
|---|--|
| Колесная формула / ведущие колеса | 6×6 / все |
| Схема компоновки транспортного средства | капотная |
| Расположение двигателя | переднее продольное |
| Исполнение грузозачного пространства | бортовая платформа с тентом или без него, платформа для навесного оборудования, грузовой фургон общего назначения, грузовой фургон исполнения "Автодом" оборудованный для проживания, с дверью с левой и/или правой стороны или без них, с окнами с левой и/или правой стороны или без них |
| Кабина | двухдверная, одно-, двух- или трехместная |
| Габаритные размеры, мм | |
| – длина | 8650...12000 |
| – ширина | 2450...2550 |
| – высота | 2800...4000 |
| База, мм | 4750 + 1450, 5350+1450* |
| Колея передних / задних колес, мм | 2050...2100 / 2050...2100 |
| Масса транспортного средства в снаряженном состоянии, кг | 10340...19700 |
| Технически допустимая максимальная масса транспортного средства, кг | 25000...27000 |
| Технически допустимая максимальная масса, приходящаяся на каждую из осей транспортного средства, начиная с передней оси, кг | 7500...9000 9000 9000 |
| Технически допустимая максимальная масса автопоезда, кг | 40000 |
| Максимальная масса прицепа, кг | |
| – прицеп без тормозной системы | 750 |
| – прицеп с тормозной системой | 11000...14500 |

* - для транспортного средства с фургоном в исполнении "Автодом"

| | |
|--|---|
| Двигатель внутреннего сгорания (марка, тип) | Daimler AG, Mercedes-Benz OM 926 LA.V/3 (926.947) четырёхтактный дизель |
| – количество и расположение цилиндров | 6, рядное |
| – рабочий объем цилиндров, см ³ | 7201 |
| – степень сжатия | 17.5 ± 0.5 |
| – максимальная мощность, кВт (мин ⁻¹) по Правилам ЕЭК ООН № 85 | 240 (2200) |
| – максимальный крутящий момент, Н·м (мин ⁻¹) | 1300 (1200...1600) |
| Топливо | дизельное |
| Система питания (тип) | непосредственное впрыскивание топлива, электронная система регулирования подачи топлива |
| Блок управления (маркировка) | Temic, MB, OM 926LA.V/3-00 или OM 926LA.V/3-01 или OM 926LA.V/3-02 |
| ЭВВД (тип, маркировка) | DTC или Bosch, SE 9401 или SE 9402 или A 028 074 91 02 |

Приложение № 1

| | |
|--|--|
| Форсунки (тип, маркировка) | Bosch, DSLA 160 P 1786 (x6), DSLA 160 PV 3 390 305 (x6), DSLA 160 PV 3 390 650 (x6) |
| Нагнетатель воздуха (тип, маркировка) | KKK, 3K Warner или Borg Warner, K 27-926-3 или K 27.2-906-2, K 27.2-906-7, A 926 096 8899, A 926 096 9899 |
| Воздушный фильтр (тип, маркировка) | Mercedes-Benz, Donaldson или Mann & Hummel или Knecht, A 949 520 00 53, A 949 315 00 90, A 000 090 75 01, 45 880 92 402 с фильтрующим элементом A 003 094 50 04, A 004 094 61 04, A 437 000 05 52 |
| Система выпуска и нейтрализации отработавших газов | глушитель с нейтрализатором |
| Нейтрализатор (маркировка) | в едином корпусе с глушителем |
| Глушитель (маркировка) | Mercedes-Benz, SC 2019, SC 2020, SC 2024, A ??? 490 ?? 14 |

| Трансмиссия | механическая | гидромеханическая |
|------------------------------|--|--|
| Сцепление (марка, тип) | GF 395 Kerasinter, сухое, однодисковое | — |
| Коробка передач (марка, тип) | Mercedes-Benz, G131-9/14.57-1,00, с ручным управлением | Allison 3000 SP P, 3200 P, 3000 SP PR, 3200PR / 3.49- 0.65, автоматическая |
| — число передач | вперед - 9, назад - 1 | вперед - 5, назад - 1 |
| — передаточные числа | | |
| дополнительная передача- | 14.573 | — |
| I - | 9.478 | 3.490 |
| II - | 6.635 | 1.860 |
| III - | 4.821 | 1.410 |
| IV - | 3.667 | 1.000 |
| V - | 2.585 | 0.750 |
| VI - | 1.810 | — |
| VII - | 1.315 | — |
| VIII - | 1.000 | — |
| 3.X. - | 13.862 | 5.030 |

| | |
|---------------------------|---|
| Раздаточная коробка (тип) | Mercedes-Benz, VG 1700-3W / 1,6, механическая, двухступенчатая |
| — число передач | 2 |
| — передаточные числа | |
| | высшее - 1.00 |
| | низшее - 1.69 |

| | |
|------------------------|---|
| Главная передача (тип) | AL 7 / 56 D(S)-9, HD 7/56 DGS-13, HL 7 / 56DS-13, гипоидная |
| — передаточное число | 5.333 / 7.733 / 4.833 / 6.824 |

| | |
|---------------------|--|
| Подвеска | |
| Передняя (описание) | зависимая, рессорная, с телескопическими амортизаторами |
| Задняя (описание) | зависимая, рессорная, с телескопическими амортизаторами и стабилизатором поперечной устойчивости |

| | |
|-------------------------------|---|
| Рулевое управление (описание) | Mercedes-Benz, LS 8 или ZS 8 BK с гидроусилителем |
| — рулевой механизм (тип) | "винт - шариковая гайка - рейка - сектор" |

Приложение № 1

Тормозные системы

Рабочая (описание)

пневматическая, двухконтурная, тормозные механизмы всех колес – барабанные, с АБС, с электронным распределителем тормозных сил ALB

Запасная (описание)

каждый контур рабочей тормозной системы

Стояночная (описание)

привод от пружинных энергоаккумуляторов к тормозным механизмам задних или всех колес

Вспомогательная (износостойкая)
(описание)

гидравлический тормоз-замедлитель (только для гидромеханической трансмиссии) или моторный тормоз-замедлитель

Шины

| | | | |
|--|-----------|-----|--------------|
| – обозначение размера | 14.00 R20 | | 395 / 85 R20 |
| – индекс несущей способности для максимально допустимой нагрузки | 164 | 166 | 161 или 168 |
| – обозначение категории скорости | G или J | G | G |

Оборудование транспортного средства

отопитель, иммобилайзер;
по заказу: кондиционер или климат-контроль, круиз-контроль, система навигации, тахограф, PARKTRONIC, система контроля давления в шинах, индикатор сервисных интервалов, подготовка под установку телефона, дополнительные фары, аудио- или видео-система, интегрированная с переносным компьютером, камера заднего вида, двойной горн, переднее защитное устройство, защитные дуги на крыше кабины, лебедки (спереди и/или сзади, в кузове), багажник на крыше кабины, лестница в фургон и на крышу кабины;
по заказу для фургона с исполнением ТС «Автодом»:
наружный складной механизированный или с электроприводом навес для защиты от солнца и ветра с несущей сборно-разборной конструкцией с тентом в качестве крыши и перегородок;
оборудование для освещения наружной территории в темное время суток: прожекторы и фары;
стационарное и переносное оборудование для обеспечения электроэнергией: солнечные батареи, контроллеры к ним, аккумуляторные батареи, зарядное и зарядно-пусковое устройства, дизельная или бензиновая генераторная установка или электростанция;
оборудование внутреннего освещения: лампы, светильники;
розетки и пульта управления; аудио / видеосистема со штатными и переносными видекамерами с телевизорами и/или мониторами;
кухонное оборудование: шкафы, стол, стулья, холодильник, микроволновая печь или СВЧ, кухонная плита, газовая плита гриль с газовыми баллонами, водонагреватель, раковина со смесителем, баки для воды, мусорное ведро, посуда;
оборудование бытовое: кровати, встроенные шкафы и сейфы, дополнительные кондиционер и отопитель фургона, вентиляционный люк в крыше, туалет, душ/душевая кабина, умывальник, система водоснабжения: насосы для закачки и подачи воды;
бортовой инструмент и инвентарь: бензопила или электропила, топор, лопата;



Приложение № 1

Оборудование транспортного средства (продолжение)

система автоматического выравнивания пола фургона по горизонтали, верхнее защитное устройство крыши фургона, телескопическая мачта

Руководитель органа по сертификации



подпись

Б.В. Кисуленко

инициалы, фамилия

SERTAUTO.RU



к одобрению типа транспортного средства № TC RU E-DE.MT02.00112.И1

**Перечень документов, явившихся основанием для оформления
ОДОБРЕНИЯ ТИПА ТРАНСПОРТНОГО СРЕДСТВА**

| Элементы объектов технического регулирования, в отношении которых установлены требования безопасности | Наименование и происхождение документа, подтверждающего соответствие | Номер документа и дата выпуска |
|--|--|--|
| 1 | 2 | 3 |
| Кондиционеры и холодильное оборудование, пункт 12 TP TC 018/2011 | Декларация о соответствии, Общество с ограниченной ответственностью "Мерседес-Бенц Тракс Восток", Российская Федерация | Д-DE.MT02.B.00709 от 17.12.2014 г. до 17.12.2018 г. |
| Возможность оснащения аппаратурой спутниковой навигации, пункт 13 TP TC 018/2011 | — " — | — " — |
| Возможность оснащения тахографами, пункт 14 TP TC 018/2011 | — " — | — " — |
| Интерфейс, пункт 15 TP C 018/2011 | — " — | — " — |
| Световозвращатели, Правила ЕЭК ООН № 3-02 | Сообщение, Kraftfahrt-Bundesamt, Germany | E1 48R-04 0800 Ext. 01 от 07.08.2014 г. |
| Устройства для освещения заднего регистрационного знака, Правила ЕЭК ООН № 4-00 | — " — | — " — |
| Указатели поворота, Правила ЕЭК ООН № 6-01 | — " — | — " — |
| Габаритные огни, сигналы торможения, Правила ЕЭК ООН № 7-02 | — " — | — " — |
| Устойчивость к воздействию внешних источников электромагнитного излучения и электромагнитная совместимость, Правила ЕЭК ООН № 10-03 | — " — | E1 10R-03 6733 Ext. 02 от 08.08.2014 г. |
| Эффективность тормозных систем, Правила ЕЭК ООН № 13-11 | — " — | E1 13R-11 5143 Ext. 05 от 06.05.2014 г. |
| Места крепления ремней безопасности, Правила ЕЭК ООН № 14-07 | — " — | E1 14R-07 0740 от 14.04.2014 г. |
| Оснащение транспортных средств удерживающими системами, Правила ЕЭК ООН № 16-06 | — " — | E1 16R-06 1609 от 14.04.2014 г. |
| Прочность сидений и их креплений, Правила ЕЭК ООН № 17-08 | — " — | E1 17R-08 0906 от 14.04.2014 г. |

Приложение № 2

| 1 | 2 | 3 |
|--|--|--|
| Защита транспортного средства от несанкционированного использования, Правила ЕЭК ООН № 18-03 | Сообщение, Kraftfahrt-Bundesamt, Germany | E1 18R-03 0577 Ext.02 от 05.08.2014 г. |
| Передние противотуманные фары, Правила ЕЭК ООН № 19-03 | — " — | E1 48R-04 0800 Ext. 01 от 07.08.2014 г. |
| Фонари заднего хода, Правила ЕЭК ООН № 23-00 | — " — | — " — |
| Выбросы, Правила ЕЭК ООН № 24-03 | Сертификат соответствия, Орган по сертификации механических транспортных средств и прицепов, их составных частей и предметов оборудования "САТР-ФОНД" Межотраслевого Фонда "Сертификация автотранспорта САТР", РОСС RU.0001.11MT02, Российская Федерация | C-DE.MT02.B.01055 с 19.12.2014 г. по 19.12.2018 г. |
| Оснащение звуковыми сигнальными приборами, Правила ЕЭК ООН № 28-00 | Сообщение, Kraftfahrt-Bundesamt, Germany | E1 28R-00 0603 Ext.02 от 05.08.2014 г. |
| Защитные свойства кабин, Правила ЕЭК ООН № 29-02 | — " — | E1 29R-02 0018 Ext.02 от 13.12.2012 г. |
| Пожарная безопасность, Правила ЕЭК ООН № 34-02 | — " — | E1 34R-02 0145 Ext. 01 от 08.08.2014 г. |
| Лампы накаливания, Правила ЕЭК ООН № 37-03 | — " — | E1 48R-04 0800 Ext. 01 от 07.08.2014 г. |
| Задние противотуманные огни, Правила ЕЭК ООН № 38-00 | — " — | — " — |
| Механизмы измерения скорости, Правила ЕЭК ООН № 39-00 | — " — | E1 39R-00 1166 Ext. 02 от 06.08.2014 г. |
| Оснащение безопасными стёклами, Правила ЕЭК ООН № 43-00 | — " — | E1 43R-00 2073 Ext. 04 от 04.08.2014 г. E1 43R-00 1195 Ext. 06 от 13.03.2002 г. |
| | Декларация о соответствии, Общество с ограниченной ответственностью "Мерседес-Бенц Тракс Восток", Российская Федерация | ТС № RU Д-DE.MT02.B.00062 от 01.06.2015 г. до 31.05.2019 г. |
| Оснащение устройствами непрямого обзора, Правила ЕЭК ООН № 46-03 | Сообщение, Kraftfahrt-Bundesamt, Germany | E1 46-03 1273 Ext. 03 от 08.08.2014 г. |
| Оснащение устройствами освещения и световой сигнализации, Правила ЕЭК ООН № 48-04 | — " — | E1 48R-04 0800 Ext. 01 от 07.08.2014 г. |

Приложение № 2

| 1 | 2 | 3 |
|---|---|---|
| Выбросы, Правила ЕЭК ООН № 49-04 (уровень выбросов В2, экологический класс 5) | Сертификат соответствия, Орган по сертификации механических транспортных средств и прицепов, их составных частей и предметов оборудования "САТР-ФОНД" Межотраслевого Фонда "Сертификация автотранспорта САТР", РОСС RU.0001.11MT02, Российская Федерация | C-DE.MT02.B.01055 с 19.12.2014 г. по 19.12.2018 г. |
| Внешний шум, Правила ЕЭК ООН № 51-02 | Сообщение, Kraftfahrt-Bundesamt, Germany | E1 51R-02 10708 Ext. 07 от 09.04.2014 г. E1 51R-02 10710 Ext. 08 от 05.08.2014 г. |
| Оснащение шинами,* Правила ЕЭК ООН № 54-00 | Сертификат соответствия, Орган по сертификации пневматических шин и резинотехнических изделий, Ассоциация организаций «Росшина», РОСС RU.0001.11HX12, Российская Федерация | TC RU C-JP.HX12.B.00464 с 11.03.2015 г. по 11.03.2016 г. TC RU C-FR.HX12.B.00124 с 01.04.2014 г. по 01.04.2018 г. TC RU C-FR.HX12.B.00125 с 01.04.2014 г. по 01.04.2018 г. |
| Оснащение сцепными устройствами, Правила ЕЭК ООН № 55-01 | Сообщение, Kraftfahrt-Bundesamt, Germany | E1 55R-01 2227 Ext. 03 от 05.08.2014 г. |
| Оснащение задними защитными устройствами транспортных средств для перевозки грузов, Правила ЕЭК ООН № 58-02 | — " — | E1 58R-02 0017 Ext. 06 от 04.08.2014 г. |
| Травмобезопасность наружных выступов, Правила ЕЭК ООН № 61-00 | — " — | E1 61R-00 0092 Ext. 02 от 25.07.2013 г.; |
| Оснащение боковыми защитными устройствами транспортных средств для перевозки грузов, Правила ЕЭК ООН № 73-01 | — " — | E1 73R-01 0035 Ext.03 от 05.08.2014 г. |
| Рулевое управление, Правила ЕЭК ООН № 79-01 | — " — | E1 79R-01 0977 Ext. 04 от 24.04.2014 г. |
| Дневные ходовые огни, Правила ЕЭК ООН № 87-00 | — " — | E1 48R-04 0800 Ext. 01 от 07.08.2014 г. |
| Оснащение устройствами ограничения максимальной скорости, Правила ЕЭК ООН № 89-00 | — " — | E1 89R-00 0293 от 05.08.2014 г |
| Боковые габаритные фонари, Правила ЕЭК ООН № 91-00 | — " — | E1 48R-04 0800 Ext. 01 от 07.08.2014 г. |

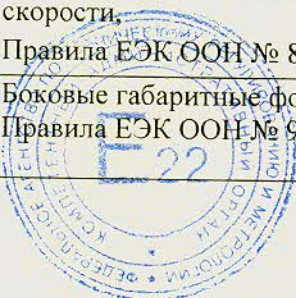

Приложение № 2

| 1 | 2 | 3 |
|--|---|--|
| Оснащение передними защитными устройствами транспортных средств для перевозки грузов, Правила ЕЭК ООН № 93-00 | Сообщение, Kraftfahrt-Bundesamt, Germany | E1 93R-00 0041 Ext.03 от 06.08.2014 г. |
| Светоотражающая маркировка, Правила ЕЭК ООН № 104-00 | — " — | E1 48R-04 0800 Ext. 01 от 07.08.2014 г. |
| Фары ближнего и дальнего света, Правила ЕЭК ООН № 112-00 | — " — | — " — |
| Уровень шума от качения шин,* Правила ЕЭК ООН № 117-00, 117-02 | Сертификат соответствия, Орган по сертификации пневматических шин и резинотехнических изделий, Ассоциация организаций «Росшина», РОСС RU.0001.11HX12, Российская Федерация | TC RU C-JP.HX12.B.00464 с 11.03.2015 г. по 11.03.2016 г. TC RU C-FR.HX12.B.00124 с 01.04.2014 г. по 01.04.2018 г. TC RU C-FR.HX12.B.00125 с 01.04.2014 г. по 01.04.2018 г. |
| Органы управления транспортных средств - идентификация, Правила ЕЭК ООН № 121-00 | Сообщение, Kraftfahrt-Bundesamt, Germany | E1 121R-00 0375 от 03.05.2013 г. |
| Системы отопления, Правила ЕЭК ООН № 122-00 | — " — | E1 122R-00 0412 от 24.04.2013 г. |
| Внутренний шум, пункт 2 приложения № 3 к ТР ТС 018/2011 | Одобрение типа, Орган по сертификации механических транспортных средств и прицепов, их составных частей и предметов оборудования "САТР-ФОНД" Межотраслевого Фонда "Сертификация автотранспорта САТР", РОСС RU.0001.11MT02, Российская Федерация | E-RU.MT02.A.00078.P2 с 29.12.2014 г. |
| Содержание вредных (загрязняющих) веществ в воздухе обитаемого помещения транспортного средства, пункт 3 приложения № 3 к ТР ТС 018/2011 | — " — | — " — |
| Устойчивость, пункт 4 приложения № 3 к ТР ТС 018/2011 | — " — | — " — |
| Передняя обзорность, пункт 5 приложения № 3 к ТР ТС 018/2011 | — " — | — " — |



Приложение № 2

| 1 | 2 | 3 |
|---|---|---|
| Вентиляция, отопление и кондиционирование, пункт 6 приложения № 3 к ТР ТС 018/2011 | Одобрение типа, Орган по сертификации механических транспортных средств и прицепов, их составных частей и предметов оборудования "САТР-ФОНД" Межотраслевого Фонда "Сертификация автотранспорта САТР", РОСС RU.0001.11MT02, Российская Федерация | E-RU.MT02.A.00078.P2 с 29.12.2014 г. |
| Габаритные и весовые ограничения, действующие в отношении транспортных средств, пункт 14 приложения № 3, к ТР ТС 018/2011 приложение № 5 к ТР ТС 018/2011 | — " — | — " — |
| Маркировка и возможность идентификации, приложение № 7 к ТР ТС 018/2011 | Декларация о соответствии, Общество с ограниченной ответственностью "Мерседес-Бенц Тракс Восток", Российская Федерация | Д-DE.MT02.B.00709 от 17.12.2014 г. до 17.12.2018 г. |

*Допускается установка шин, соответствующих критериям размерности, минимально допустимого индекса нагрузки, минимальной скоростной категории и имеющих отличные от указанных подтверждающие соответствие документы, при наличии на шинах маркировки по Правилам ЕЭК ООН № 54, а также по Правилам ООН № 117 при условии предоставления в орган по сертификации информации об указанной маркировке.

Руководитель органа по сертификации



Подпись

Б.В. Кисуленко

инициалы, фамилия



к одобрению типа транспортного средства № TC RU E-DE.MT02.00112.И1

ОПИСАНИЕ МАРКИРОВКИ ТРАНСПОРТНОГО СРЕДСТВА

1. Место расположения и форма единого знака обращения продукции на рынке государств-членов Таможенного союза:
рядом с табличкой изготовителя или на табличке изготовителя;
единый знак обращения продукции на рынке государств-членов Таможенного союза выполнен в соответствии с Решением Комиссии Таможенного союза от 15 июля 2011 г. № 711.
2. Место расположения таблички изготовителя:
На передней поверхности задней стойки кабины, в дверном проеме или на передней поверхности основания сидения, с правой стороны.
3. Место расположения идентификационного номера:
 - 3.1. На табличке изготовителя
 - 3.2. На наружной поверхности лонжерона рамы вблизи переднего моста, с правой стороны (VIN может наносится в две строки).
4. Структура и содержание идентификационного номера (номеров) транспортных средств:

| 1 | 2 | 3 | 4 | 5 | 6 | 7 | 8 | 9 | 10 | 11 | 12 | 13 | 14 | 15 | 16 | 17 |
|---|---|---|---|---|---|---|---|---|----|----|----|----|----|----|----|----|
| W | D | B | 9 | 4 | 9 | ? | 6 | ? | 1 | ? | ? | ? | ? | ? | ? | ? |

- поз. 1 - 3: Международный идентификационный код изготовителя (WMI):
WDB – Daimler AG, Германия.
- поз. 4 - 6: Обозначение семейства транспортных средств:
949 – Mercedes-Benz Zetros.
- поз. 7 - 9: Обозначение колесной формулы, колесной базы и полной массы, где:
- поз. 8: Обозначение колесной формулы: **6** - 6 x 6.
- поз. 10: Обозначение типа рулевого привода: **1** - левостороннее рулевое управление.
- поз. 11: Обозначение сборочного завода.
- поз. 12 - 17: Производственный номер транспортного средства.

Руководитель органа по сертификации

подпись

Б.В. Кисуленко

инициалы, фамилия



к одобрению типа транспортного средства № TC RU E-DE.MT02.00112.И1

ОБЩИЙ ВИД ТРАНСПОРТНОГО СРЕДСТВА
Mercedes-Benz типа Zetros модификации 2733A
коммерческое наименование Mercedes-Benz Zetros

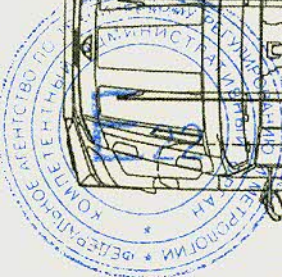
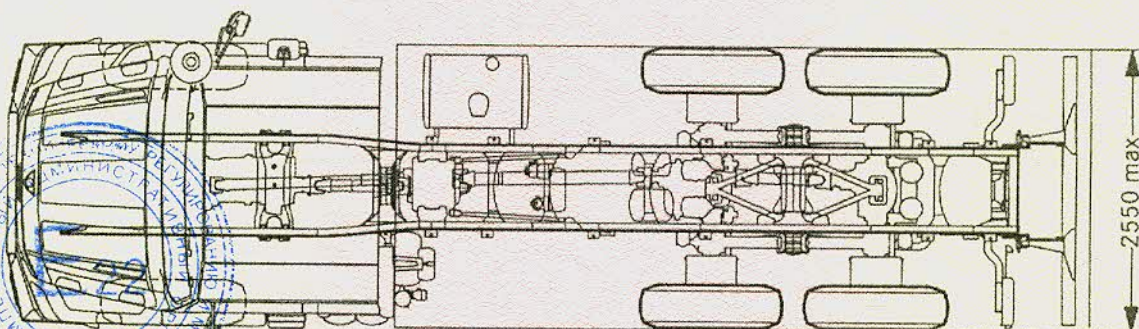
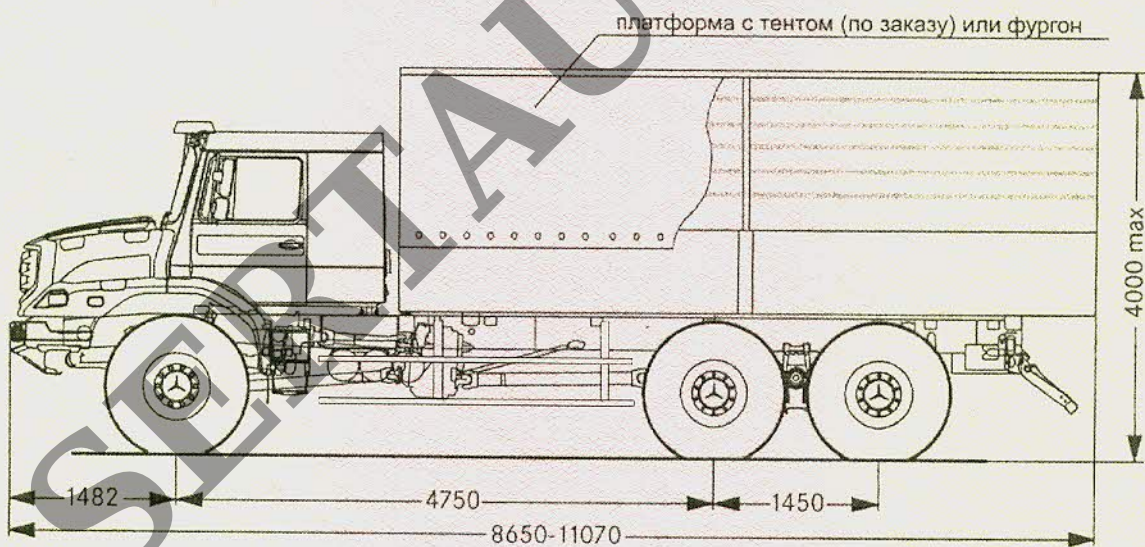
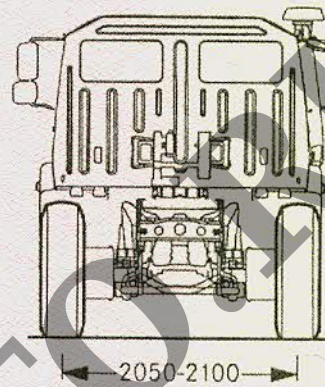
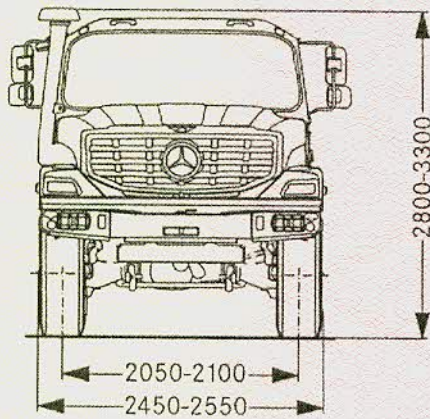

Приложение № 4

ОБЩИЙ ВИД ТРАНСПОРТНОГО СРЕДСТВА
Mercedes-Benz типа Zetros модификации 2733A
коммерческое наименование Mercedes-Benz Zetros
(исполнение "Автодом")

