

ОРГАН ПО СЕРТИФИКАЦИИ
Межотраслевой фонд "Сертификация автотранспорта САТР" ("САТР-ФОНД")
№ РОСС RU.0001.11MT02 от 10.06.2003 г.
125480, г. Москва, ул. Героев Панфиловцев, 24 (тел. 454-42-27)

РОСС RU.MT02.E04567

31 декабря 7

Марка транспортного средства	RENAULT
Тип транспортного средства	SR (LSR4AH, LSR4BH, LSR4CH, LSR4DH, LSR4GH, LSR4HH, LSRAAH, LSRABH, LSRACH, LSRADH, LSRAGH, LSRAHH) (Logan)
Категория транспортного средства	M1
Код ОКП	45 1481
Код VIN	X7LLSR??H...
Изготовитель и его адрес	ОАО "АВТОФРАМОС", 109147, г. Москва, ул. Воронцовская, 35, Российская Федерация
Сборочный завод и его адрес	109316, г. Москва, Волгоградский проспект, д. 42, корп. 36, Российская Федерация

ОБЩИЕ ХАРАКТЕРИСТИКИ ТРАНСПОРТНОГО СРЕДСТВА

Колесная формула/ ведущие колеса	4x2 / передние
Схема компоновки транспортного средства	переднеприводная, расположение двигателя - переднее поперечное
Тип кузова / количество дверей	цельнометаллический, несущий, седан / 4
Количество мест спереди / сзади	2 / 3
Габаритные размеры, мм	
- длина	4247
- ширина	1740
- высота	1534
База, мм	2630
Колея передних / задних колес, мм	1480 / 1470

POCC RU.MT02.E04567

Для модификаций:	LSR?AH, LSR?CH, LSR?GH	LSR?BH, LSR?DH, LSR?HH
Масса снаряженного транспортного средства (по ГОСТ Р 52051-2003), кг	1050...1145	1055...1150
Полная масса транспортного средства, кг	1535	1540
Максимальная допустимая масса, приходящаяся:		
- на переднюю ось, кг	830	830
- на заднюю ось, кг	880	880
Полная масса буксируемого прицепа, кг		
- прицеп без тормозов	525	
- прицеп с тормозами	1100	
Для модификаций:	LSR?AH, LSR?CH, LSR?GH	LSR?BH, LSR?DH, LSR?HH
Двигатель (марка, тип)	Renault, K7J	Renault, K7M
	четырёхтактный, бензиновый	
- количество и расположение цилиндров	4, рядное	
- рабочий объем цилиндров, см ³	1390	1598
- степень сжатия	9.5	10
- максимальная мощность, кВт (мин ⁻¹)	55 (5500)	64 (5500)
- максимальный крутящий момент, Нм (мин ⁻¹)	112 (4250)	128 (3000)
Топливо	бензин с октановым числом не менее 95	
Система питания	распределенный впрыск топлива с электронным управлением	
Блок управления системой впрыска (марка, тип)	Siemens, 82 00 328 780, 82 00 369 545, 82 00 369 560, 82 00 369 538	
Форсунки (марка, тип)	Renault, 224 124, 82 227 124, 82 00 227 124	
Воздушный фильтр (марка, тип)	Renault, 77 00 274 013	
Система зажигания	электронная, бесконтактная	
Катушка зажигания (марка, тип)	Sagem, 2526151A	
Свечи зажигания (марка, тип)	Euyquem, FC52LS, RFC52LS, RFC50LZ2E, RFN58LZ, REN58LZ; Euyquem/Renault, RFC58LZ2E Champion, RC10YC, RC10YCL, RC10YCC; NGK, BCP5ES	
Система выпуска и нейтрализации отработавших газов	два глушителя и нейтрализатор	
Основной глушитель (марка, тип)	Renault, 367	Renault, 367
Дополнительный глушитель (марка, тип)	Renault, 366	Renault, 365
Каталитический нейтрализатор (марка, тип)	Renault, C167/(82 00 366 180)	

Трансмиссия

Сцепление (марка, тип)	механическая Renault, сухое, однодисковое
Коробка передач (марка, тип)	Renault, с ручным управлением
- число передач	вперед - 5, назад - 1
- передаточные числа	I - 3.727 II - 2.047 III - 1.392 IV - 1.029 V - 0.794 3.X. - 3.544

РОСС RU.MT02.E04567

Главная передача (марка, тип) Renault, цилиндрическая косозубая
 - передаточное число главной передачи 4.214

Подвеска

- передняя независимая, пружинная, типа "McPherson", со стабилизатором поперечной устойчивости или без него
 - задняя полузависимая, пружинная, с гидравлическими телескопическими амортизаторами и стабилизатором поперечной устойчивости

Рулевое управление (марка, тип) Renault, рулевой механизм - "шестерня - рейка"; рулевой привод с гидроусилителем или без него

Тормозные системы

- рабочая двухконтурный гидравлический привод с диагональным разделением контуров; тормозные механизмы передних колес дисковые, задних – барабанные или дисковые; с АБС или без нее
 - запасная каждый из контуров рабочей тормозной системы
 - стояночная механический тросовый привод на тормозные механизмы задних колес

Шины

- марка	—	
- размер	165/80 R14	185/65 R15
- индекс несущей способности	85	88
- категория скорости	T	T

Дополнительное оборудование

кондиционер (хладагент R-134a), автомагнитола, электростеклоподъемники, дистанционное управление замками дверей, противоугонное устройство (иммобилайзер), зеркала с электроприводом, зеркала с подогревом, противотуманные фары, подушки безопасности

RENAULT SR (LSR4AH, LSR4BH, LSR4CH, LSR4DH, LSR4GH, LSR4HH, LSRAAH, LSRABH, LSRACH, LSRADH, LSRAGH, LSRAHH) (Logan)

Описание маркировки транспортного средства приведено в приложении №2.
 Общие виды транспортного средства на одном листе приведены в приложении №3.

Б.В. Кисуленко

С.В. Пугачев

Действует с " 24 " апреля 2006 г.

РОСС RU.MT02.E04567

Приложение № 2 к "одобрению типа транспортного средства"

ОПИСАНИЕ МАРКИРОВКИ ТРАНСПОРТНОГО СРЕДСТВА

1. Место расположения и форма знака соответствия:
На табличке изготовителя.
Знак соответствия выполнен по ГОСТ Р 50460-92 и содержит номер "одобрения типа транспортного средства".
2. Место расположения таблички изготовителя:
С правой стороны, на центральной стойке кузова, в проеме правой передней двери.
3. Место расположения идентификационного номера (VIN):
 - 3.1. На табличке изготовителя.
 - 3.2. В моторном отсеке на панели перегородки с правой стороны или на правой опорной чашке стойки передней подвески или на полу багажника с правой стороны, рядом с аркой правого заднего колеса.
4. Структура и содержание идентификационного номера (номеров) транспортных средств:

1	2	3	4	5	6	7	8	9	10	11	12	13	14	15	16	17
X	7	L	L	S	R	?	?	H	?	?	?	?	?	?	?	?

- поз. 1 - 3: Международный идентификационный код изготовителя (WMI):
"X7L" – ОАО "АВТОФРАМОС", Российская Федерация
- поз. 4: Обозначение типа кузова: "L" – седан.
- поз. 5-6: Обозначение модели: "SR" – Logan.
- поз. 7: Обозначение варианта комплектации: "A", "4".
- поз. 8: Обозначение типа двигателя:
"A", "C", "G" – K7J;
"B", "D", "H" – K7M.
- поз. 9: Обозначение типа коробки передач:
"H" - механическая пятиступенчатая коробка передач, с ручным управлением.
- поз. 10: Обозначение года выпуска (согласно ГОСТ Р 51980).
- поз. 11 - 17: Производственный номер транспортного средства.

Общий вид автомобиля RENAULT Logan (SR)

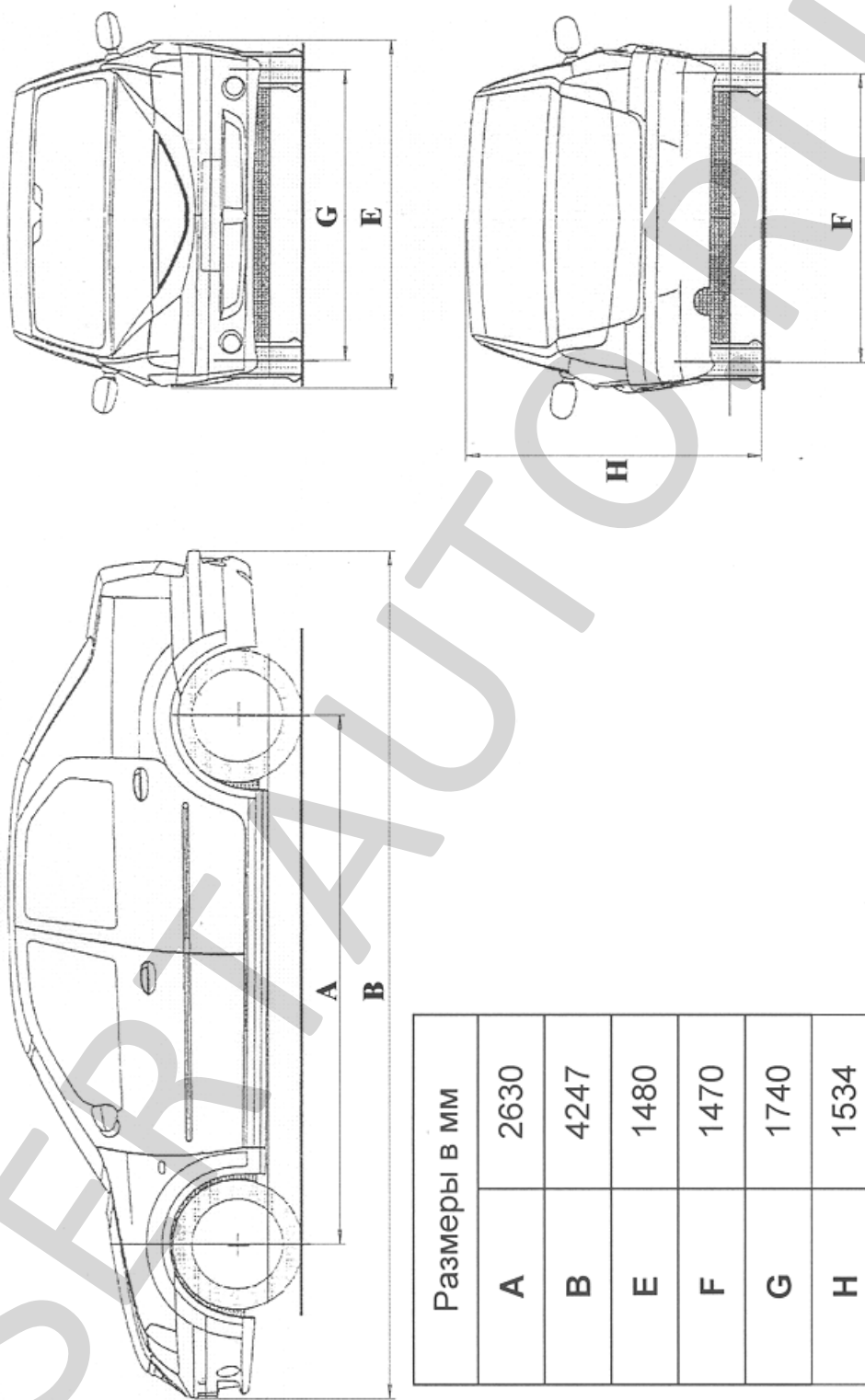

Размеры в мм	
A	2630
B	4247
E	1480
F	1470
G	1740
H	1534