

Орган по сертификации
“Фонд поддержки потребителей” - ОС “МАДИ-ФОНД”
РОСС RU.0001.11MT20 от 15.07.2003 г.
125829, г. Москва, Ленинградский пр-т, д.64, т. 155-04-45, 155-07-78

РОСС JP.MT20.E01282

18 марта 2006

Марка транспортного средства	YAMAHA
Тип транспортного средства	CG (WR 250F), CJ (WR 450F)
Категория транспортного средства	L ₃
Код ТН ВЭД	8711 30 - для CJ 8711 20 - для CG
Код VIN	JYA...
Заявитель, изготовитель и его адрес	YAMAHA Motor Co., Ltd., 2500 Shingai, Iwata-city, Japan

ОБЩИЕ ХАРАКТЕРИСТИКИ ТРАНСПОРТНОГО СРЕДСТВА

Количество и расположение колес	2 в ряд
Колесная формула / ведущие колеса	2×1 / заднее
Схема компоновки транспортного средства	двигатель в базе, коленчатый вал расположен поперек мотоцикла
Рама	трубчатая, объемная
Количество мест	1

POCC JP.MT20.E01282

	CG (WR 250F)	CJ (WR 450F)
Габаритные размеры, мм		
- длина	2260	2270
- ширина	820	830
- высота	1210	1215
База, мм	1470	1485
Масса снаряженного транспортного средства, кг (по ОСТ 37.001.408-85)		
	122	130
Полная масса транспортного средства, кг		
- на переднюю ось	106	230
- на заднюю ось	124	
Двигатель (марка, тип)		
	Yamaha, G343E	Yamaha, J321E
	4-тактный, бензиновый, охлаждение жидкостное	
	1, наклонное	
- количество и расположение цилиндров		
- рабочий объем, см ³	249,6	449,0
- степень сжатия	12,5	12,3
Максимальная мощность, кВт (мин ⁻¹)	21,0 (10500)	38,6 (9000)
Максимальный крутящий момент, Нм (мин ⁻¹)	19,5 (10000)	49,0 (7500)
Топливо	бензин с октановым числом не менее 95	
Система питания		
	карбюраторная, подача топлива самотеком	
Карбюратор (марка, тип)	KEIHIN, FCR-MX37	KEIHIN, FCR-MX39
Воздушный фильтр (марка, тип)	Yamaha, 5TJ	
Система зажигания		
	бесконтактная, транзисторная	
Коммутатор (марка, тип)	MORIC, 5UM	MORIC, 5TJ
Катушка зажигания (марка, тип)	DENSO, J0476	DENSO, J0474
Свечи зажигания (марка, тип)	NGK, CR8E	

POCC JP.MT20.E01282

	CG (WR 250F)	CJ (WR 450F)															
Система выпуска и нейтрализации отработавших газов	отражательно-абсорбционный глушитель, система нейтрализации отсутствует																
Глушитель (марка, тип)	Yamaha, 5UM-80	Yamaha, 5TJ-80															
Трансмиссия	механическая																
Сцепление (марка, тип)	многодисковое в масляной ванне																
Коробка передач (марка, тип)	механическая, с ножным управлением																
- число передач	5- вперёд																
- передаточные числа	<table border="0"> <tr><td>I</td><td>2,385</td></tr> <tr><td>II</td><td>1,750</td></tr> <tr><td>III</td><td>1,333</td></tr> <tr><td>IV</td><td>1,042</td></tr> <tr><td>V</td><td>0,815</td></tr> </table>	I	2,385	II	1,750	III	1,333	IV	1,042	V	0,815	<table border="0"> <tr><td>2,417</td></tr> <tr><td>1,733</td></tr> <tr><td>1,313</td></tr> <tr><td>1,050</td></tr> <tr><td>0,840</td></tr> </table>	2,417	1,733	1,313	1,050	0,840
I	2,385																
II	1,750																
III	1,333																
IV	1,042																
V	0,815																
2,417																	
1,733																	
1,313																	
1,050																	
0,840																	
Главная передача (марка, тип)	цепная																
- передаточное число главной передачи	4,000	3,571															
- передаточное число промежуточной передачи	3,353	2,818															
Подвеска																	
- передняя	телескопическая подпружиненная вилка с двумя гидравлическими телескопическими амортизаторами																
- задняя	пружинная, рычажная с одним телескопическим амортизатором																
Рулевое управление (марка, тип)	мотоциклетного типа																
Тормозные системы																	
- рабочая (марка, тип)	с гидравлическим приводом, с разделением на контур переднего колеса с приводом от рычага на руле и на контур заднего колеса с приводом от педали																
- переднее колесо	тормозной механизм - однодисковый																
- заднее колесо	тормозной механизм - однодисковый																
- стояночная (марка, тип)	нет																

РОСС JP.MT20.E01282

CG (WR 250F)

CJ (WR 450F)

Шины (переднее колесо, заднее колесо)

- марка	—	
- размер	90/90-21, 130/90-18 или 120/90-18 или 140/80-18	
- индекс несущей способности	54, 65	54, 69 или 65 или 70
- категория скорости	M, M	R, R

**Дополнительное оборудование
транспортного средства**

зеркала заднего вида

YAMAHA CG (WR 250F), CJ (WR 450F)

Описание маркировки транспортных средств приведено в приложении № 2
Общие виды транспортных средств на 2 стр. приведены в приложении № 3

Руководитель органа по
сертификации «МАДИ-ФОНД»

..... А.М. Иванов
подпись

С.В. Пугачев

Действует с 18 марта 2005 г.

РОСС JP.MT20.E01282

Приложение №2 к Одобрению типа
транспортного средства

ОПИСАНИЕ МАРКИРОВКИ ТРАНСПОРТНОГО СРЕДСТВА

1. Место расположения и форма знака соответствия: на специальной табличке, рядом с табличкой изготовителя. Знак соответствия выполнен по ГОСТ Р 50460-92 с указанием номера данного «Одобрения типа транспортного средства».
2. Место расположения таблички изготовителя: на рулевой колонке с правой стороны.
3. Место расположения идентификационного номера (VIN):
 - 3.1. На табличке изготовителя.
 - 3.2. На рулевой колонке, с правой стороны.
4. Структура и содержание идентификационного номера транспортных средств:

1	2	3	4	5	6	7	8	9	10	11	12	13	14	15	16	17
J	Y	A	C	?	?	?	?	?	?	?	?	?	?	?	?	?

Поз. 1-3: международный идентификационный код изготовителя (JYA - для YAMAHA Motor Co., Ltd.).

Поз. 4-9: описательная часть - тип транспортного средства (CG???? - для мотоцикла YAMAHA типа CG (WR 250F), CJ???? - для мотоцикла YAMAHA типа CJ (WR 450F)).

Поз. 10-17: ? - производственный номер транспортного средства.

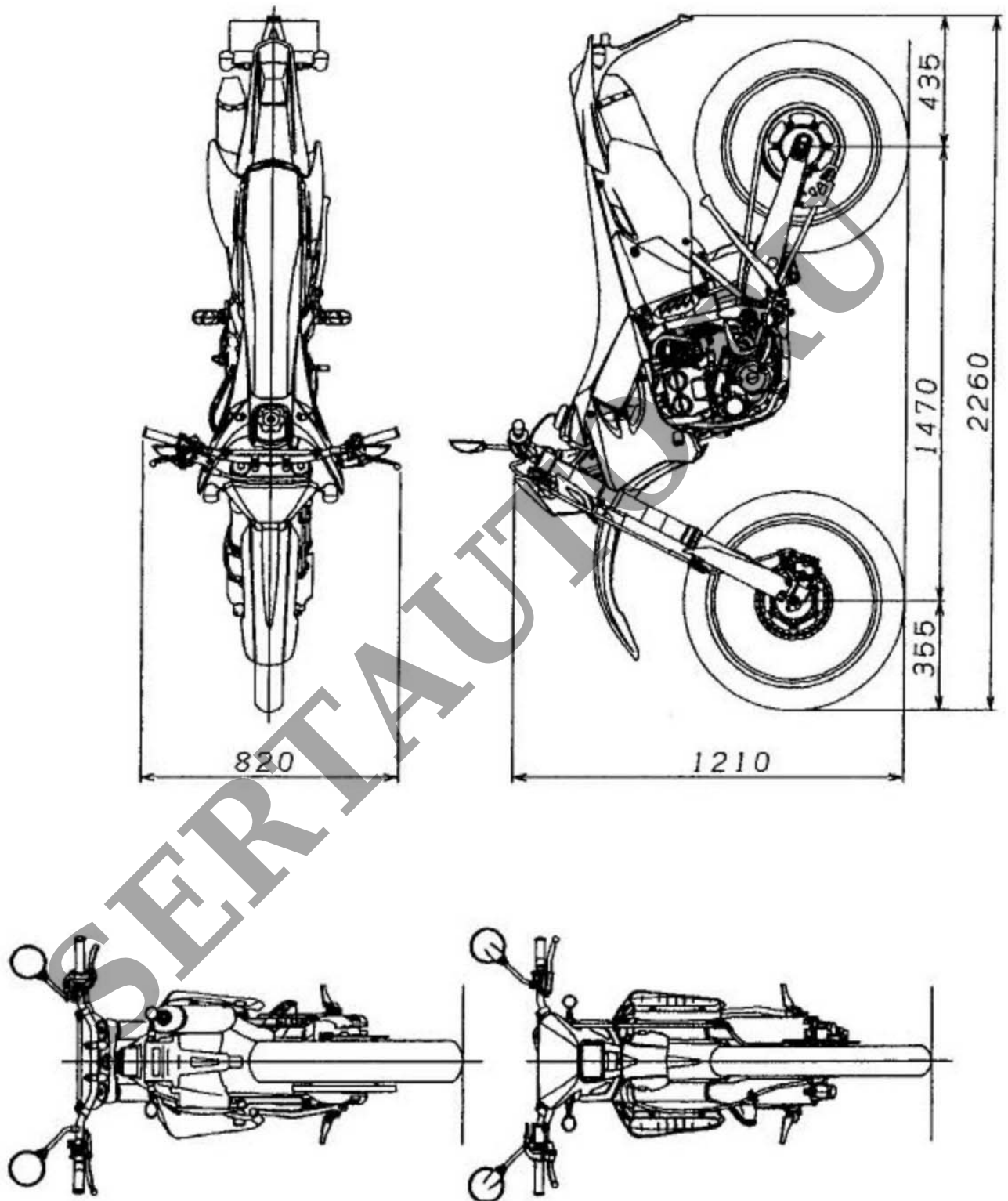

Рис. 1. Мотоцикл YAMAHA модели CG (WR 250F).

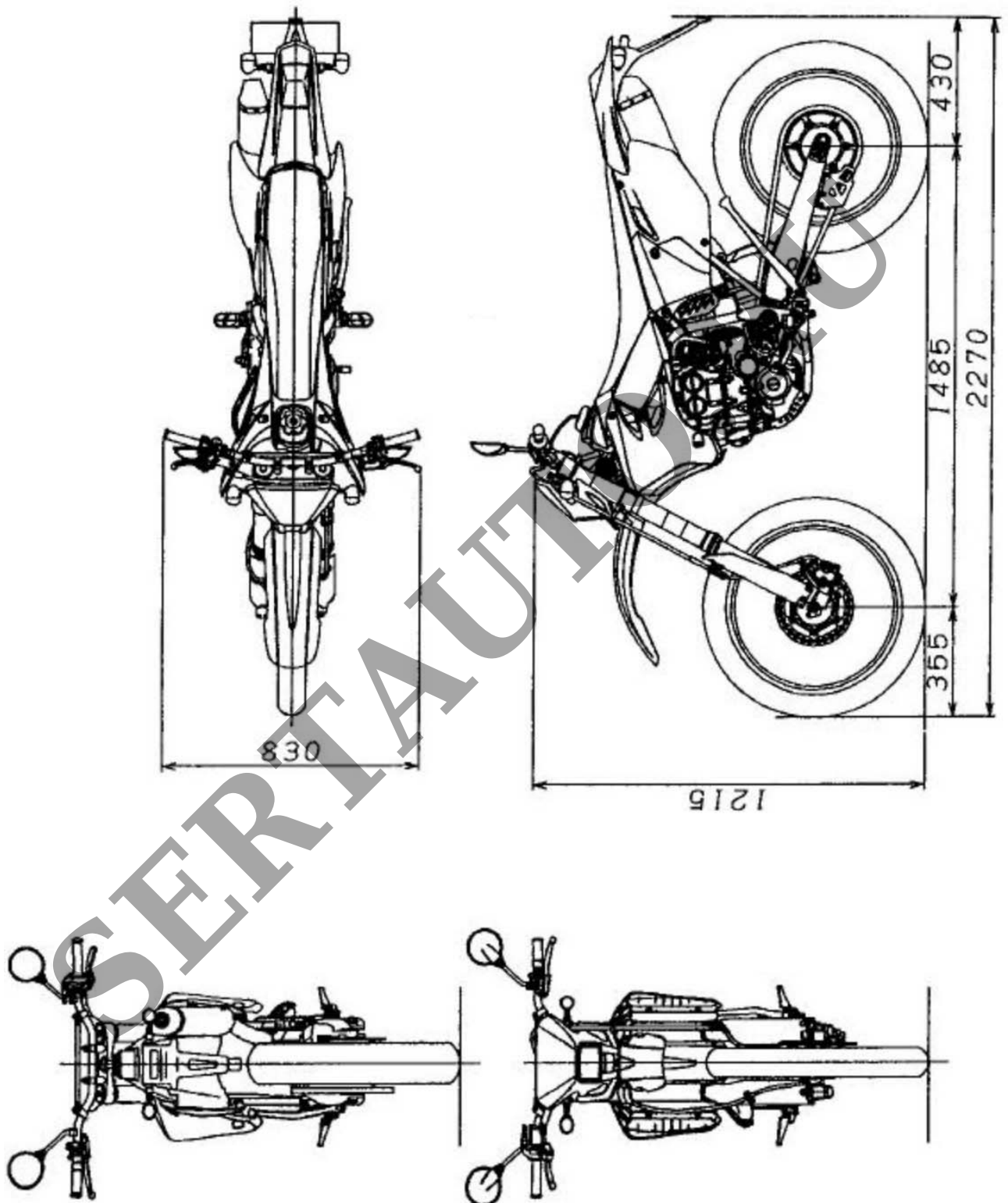

Рис. 2. Мотоцикл YAMAHA модели CJ (WR 450F).