

ОРГАН ПО СЕРТИФИКАЦИИ
Межотраслевой фонд "Сертификация автотранспорта САТР" ("САТР-ФОНД")
№ РОСС RU.0001.11MT02 от 06.06.2006 г.
125480, г. Москва, ул. Героев Панфиловцев, 24 (тел. 454-42-27)

РОСС RU.MT02.E05205

11 мая 8

Марка транспортного средства	Ssangyong
Тип транспортного средства	DJ (Kyron)
Категория транспортного средства	M₁G
Код ОКП	45 1430
Код VIN	XU3S0?1?S...
Экологический класс	3
Заявитель, изготовитель и его адрес	ОАО "ЗМА", 423815, Республика Татарстан, проспект Вахитова, 20, а/я 68, Российская Федерация
Поставщик комплектов для сборки и его адрес	Ssangyong Motor Company, 150-3, Chilkoi-dong, Pyungtaek-si, Kyungki-do, Korea

ОБЩИЕ ХАРАКТЕРИСТИКИ ТРАНСПОРТНОГО СРЕДСТВА

Колесная формула / ведущие колеса	4 x 4 / все
Схема компоновки транспортного средства	полноприводная; расположение двигателя - переднее продольное
Тип кузова / количество дверей	универсал, установлен на раме / 5
Количество мест спереди / сзади	2 / 3
Габаритные размеры, мм	
– длина	4660
– ширина	1880
– высота	1740 (1755 – со стойками багажника)
База, мм	2740
Колея передних / задних колес, мм	1570 / 1570

РОСС RU.MT02.E05205

для модификаций с двигателем: с трансмиссией:	G23D (161951)		D20DT (664950)	
	гидромех.	механ.	гидромех.	механ.
Масса снаряженного транспортного средства, кг (по ГОСТ Р 52051-2003)	2010...2069	1987...2046	2031...2103	2004...2076
Полная масса транспортного средства, кг	2530		2530	
Полная масса, приходящаяся – на переднюю ось, кг – на заднюю ось, кг	1202	1179	1241	1216
	1328	1351	1289	1314
Допустимая полная масса прицепа, кг – прицеп без тормозов – прицеп с тормозами	750		750	
	2300	2100	2300	
Двигатель (марка, тип)	Ssangyong Motor Company			
– количество и расположение цилиндров – рабочий объем, см ³ – степень сжатия Максимальная мощность, кВт (мин ⁻¹) Максимальный крутящий момент, Нм (мин ⁻¹) Топливо	G23D (161951)		D20DT (664950)	
	четырехтактный, бензиновый		четырехтактный дизель	
	4, рядное			
	2295		1998	
	10.4		17.5	
Максимальная мощность, кВт (мин ⁻¹)	110 (5500)		104 (4000)	
Максимальный крутящий момент, Нм (мин ⁻¹)	214 (3500...4600)		310 (1800...2700)	
Топливо	бензин с октановым числом не менее 95		дизельное	
Система питания	распределенный впрыск топлива с электронным управлением		впрыск топлива под давлением	
Блок управления впрыском (марка, тип)	Kefico / Siemens, 161 545 87 32		Delphi, 664 540 65 32 или 664 540 80 32	
ТНВД (марка, тип)	—		Delphi, 665 070 01 01 или 665 070 02 01 или 665 070 03 01	
Форсунки (марка, тип)	—		Delphi, 665 017 01 21 или 664 017 00 21	
Турбокомпрессор (марка, тип)	—		Honeywell Korea Ltd., GT20 (665 090 ?? 80) или VGT (664 090 ?? 80)	
Воздушный фильтр (марка, тип)	Sewon, 23190-0900?, с бумажным элементом			

POCC RU.MT02.E05205

для двигателей:	G23D (161951)		D20DT (664950)	
Система зажигания	микропроцессорная		—	
Блок управления зажиганием (марка, тип)	Bosch, DLI (161 158 31 03)		—	
Катушка зажигания (марка, тип)	Denso, DLI (161 158 31 03)		—	
Свечи зажигания (марка, тип)	Bosch, F8DC4 (003 159 67 03)		—	
Система выпуска и нейтрализации отработавших газов	три глушителя; нейтрализатор отработавших газов		два глушителя; нейтрализатор отработавших газов	
Первый глушитель (марка, тип)	Yung-Jin, 24320-31220		—	
Второй глушитель (марка, тип)	Yung-Jin, 24420-08120		Yung-Jin, 24420-09160	
Третий глушитель (марка, тип)	Yung-Jin, 24620-08420		Yung-Jin, 24620-08420	
Нейтрализатор (марка, тип)	KDAC, 24210-09320; KDAC, 24221-31420		Dae-ki, 24320-09460; Dae-ki, 24320-09660 (мод. с механ. трансмиссией); Dae-ki, 24320-09760 (мод. с гидромех. трансмиссией)	
для модификаций с двигателем:	G23D (161951)	D20DT (664950)	G23D (161951)	D20DT (664950)
Трансмиссия	механическая		гидромеханическая	
Сцепление (марка, тип)	сухое, однодисковое, с гидравлическим приводом		—	
Коробка передач (марка, тип)	с ручным управлением		автоматическая	
– число передач	вперед - 5, назад - 1		вперед - 4, назад - 1	вперед - 5, назад - 2
– передаточные числа				
I -	4.315		2.742	3.951
II -	2.475		1.508	2.423
III -	1.536		1.000	1.486
IV -	1.000		0.708	1.000
V -	0.807		—	0.833
3.X.I -	3.919		2.429	3.147
3.X.II -	—		—	1.930
Раздаточная коробка (марка, тип)	механическая			
– число передач	2			
– передаточные числа				
высшее -	1.000			
низшее -	2.480			
Главная передача (марка, тип)	гипоидная			
– передаточное число	4.270		5.380	3.540

РОСС RU.MT02.E05205

Подвеска

- передняя независимая, пружинная, рычажная, с гидравлическими телескопическими амортизаторами, со стабилизатором поперечной устойчивости
- задняя зависимая, пружинная, с гидравлическими телескопическими амортизаторами, со стабилизатором поперечной устойчивости

Рулевое управление (марка, тип)

Ssangyong, рулевой механизм типа “шестерня - рейка”, рулевой привод с гидроусилителем

Тормозные системы

Ssangyong

- рабочая (марка, тип) гидравлический двухконтурный привод с разделением на контуры по осям, с вакуумным усилителем, с АБС; тормозные механизмы всех колес - дисковые
- запасная (марка, тип) каждый контур рабочей тормозной системы
- стояночная (марка, тип) механический (тросовый) привод к тормозным механизмам задних колес

Шины

– марка	—	—	—
– размер	225/75 R16	235/75 R16	255/60 R18
– индекс несущей способности	104	108	108
– категория скорости	H	H	H

Дополнительное оборудование транспортного средства

электрообогреватель наружных зеркал заднего вида, кондиционер (хладагент R134a)

Ssangyong DJ (Kyron)

Описание маркировки транспортного средства приведено в приложении № 2.
Общий вид транспортного средства на 1 листе приведен в приложении № 3.

Б.В. Кисуленко**С.В. Пугачев**

Действует с " 11 " мая 2007 г.

РОСС RU.MT02.E05205

Приложение № 2 к "одобрению типа транспортного средства"

ОПИСАНИЕ МАРКИРОВКИ ТРАНСПОРТНОГО СРЕДСТВА

1. Место расположения и форма знака соответствия:

На табличке изготовителя.

Знак соответствия выполнен по ГОСТ Р 50460-92 с указанием номера данного "одобрения типа транспортного средства".

2. Место расположения таблички изготовителя:

На перегородке моторного отсека, слева.

3. Место расположения идентификационного номера (VIN):

3.1. На табличке изготовителя.

3.2. В моторном отсеке, на правом лонжероне кузова.

4. Структура и содержание идентификационного номера (номеров) транспортных средств:

1	2	3	4	5	6	7	8	9	10	11	12	13	14	15	16	17
X	U	3	S	0	?	1	?	S	?	?	?	?	?	?	?	?

поз. 1 - 3: Международный идентификационный код изготовителя (WMI):
XU3 – ОАО "ЗМА" (Российская Федерация).

поз. 4: Обозначение типа транспортного средства:
S – DJ (Кугон).

поз. 5: Обозначение типа кузова:
0 – пятидверный универсал.

поз. 6: Обозначение комплектации:
A – Standart;
B – Deluxe;
C – Super Deluxe.

поз. 7: Обозначение типа удерживающей системы:
1 – трехточечные ремни безопасности.

поз. 8: Обозначение типа двигателя:
K – D20DT (664950);
6 – G23D (161951).

поз. 9: S – постоянный символ.

поз. 10: Обозначение модельного года согласно ГОСТ Р 51980.

поз. 11 - 17: Производственный номер транспортного средства.

Ssangyong DJ (Kyron)

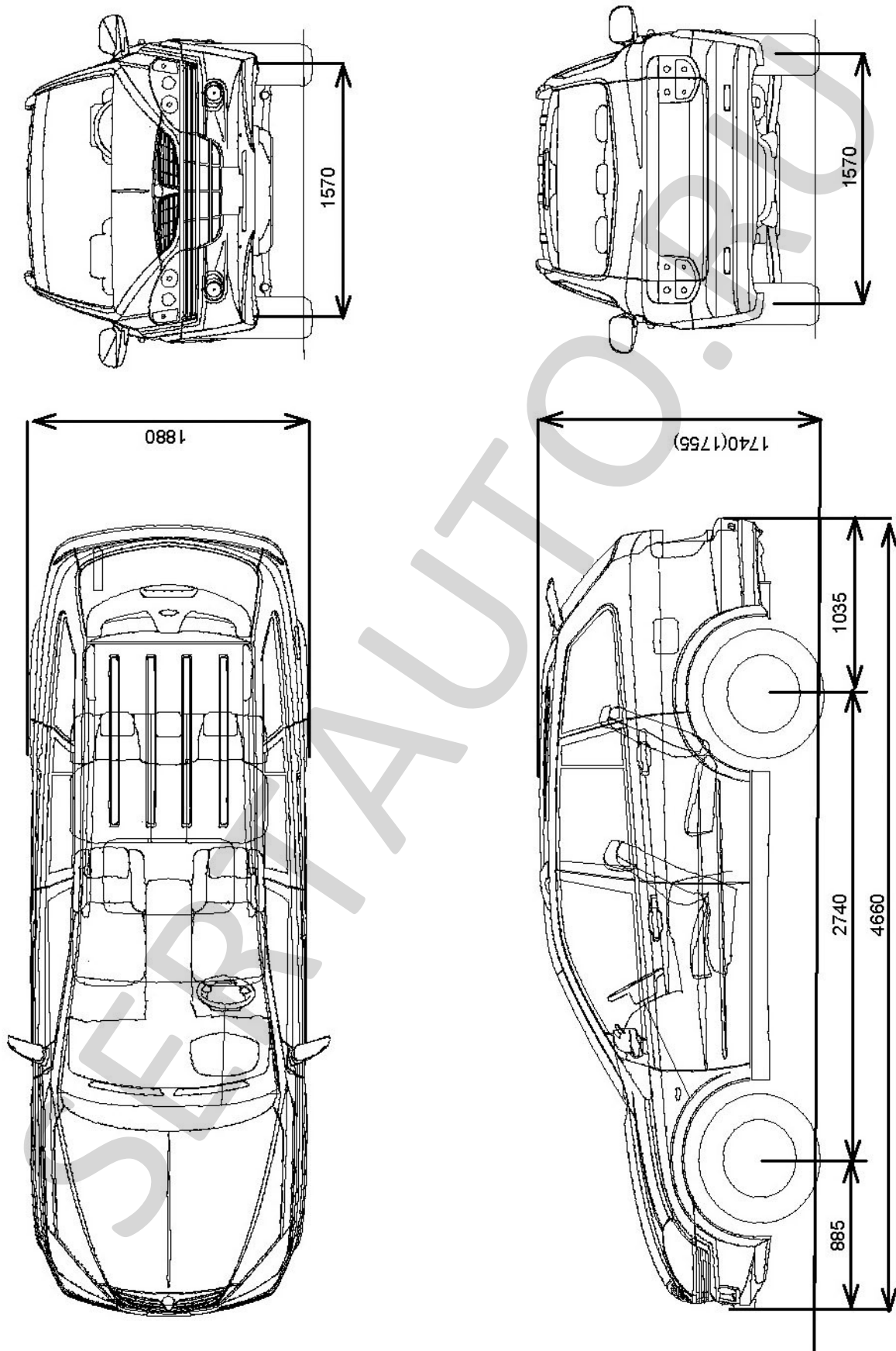

Страница для заполнения полей данных:

ОТТС № **РОСС RU.MT02.E05205**
Бланк № 0028335

SERTAUTO.RU