

**ОРГАН ПО СЕРТИФИКАЦИИ**  
**Межотраслевой фонд "Сертификация автотранспорта САТР" ("САТР-ФОНД")**  
 № РОСС RU.0001.11MT02 от 06.06.2006 г.  
 125480, г. Москва, ул. Героев Панфиловцев, 24 (тел. 454-42-27)

**РОСС RU.MT02.E04870**

25      апреля      7

Марка транспортного средства	<b>Ssangyong</b>
Тип транспортного средства	<b>CJ (Actyon)</b>
Категория транспортного средства	<b>M<sub>1</sub>G</b>
Код ОКП	<b>45 1430</b>
Код VIN	<b>XU3C0???S???????</b>
Экологический класс	<b>3</b> (для мод. с дв. D20DT), <b>4</b> (для мод. с дв. G23D)
Заявитель, изготовитель и его адрес	<b>ОАО "ЗМА", 423815, г. Набережные Челны, пр. Вахитова, д. 20, а/я 68, Республика Татарстан, РФ</b>
Поставщик комплектов для сборки и его адрес	<b>Ssangyong Motor Company, 150-3, Chilko-dong, Pyungtaek-si, Kyungki-do, Korea</b>

**ОБЩИЕ ХАРАКТЕРИСТИКИ ТРАНСПОРТНОГО СРЕДСТВА**

Колесная формула / ведущие колеса	<b>4 × 4 / все</b>
Схема компоновки транспортного средства	<b>расположение двигателя – переднее продольное</b>
Тип кузова / количество дверей	<b>универсал, цельнометаллический, установлен на раме / 5</b>
Количество мест спереди / сзади	<b>2 / 3</b>

## РОСС RU.MT02.E04870

Габаритные размеры, мм				
- длина	4455			
- ширина	1880			
- высота	1735			
База, мм	2740			
Колея передних / задних колес, мм	1570 / 1570			
Для мод. с двигателем:	G23D		D20DT	
С трансмиссией:	АТ	МТ	АТ	МТ
Масса снаряженного транспортного средства (по ГОСТ Р 52051-2003), кг	1967...2032	1945...2010	1978...2049	1956...2027
Полная масса транспортного средства, кг	2520			
- на переднюю ось	1184	1204	1220	1200
- на заднюю ось	1336	1316	1300	1320
Допустимая полная масса прицепа, кг				
- прицеп без тормозов	750			
- прицеп с тормозами	2300			
Двигатель (марка, тип)	Ssangyong, G23D (161 951), бензиновый		Ssangyong, D20DT (664 951), дизель	
- количество и расположение цилиндров	4, рядное			
- рабочий объем цилиндров, см <sup>3</sup>	2295		1998	
- степень сжатия	10.4		17.5	
Максимальная мощность, кВт (мин <sup>-1</sup> )	110 (5500)		104 (4000)	
Максимальный крутящий момент, Нм (мин <sup>-1</sup> )	214 (3500...4600)		310 (1800...2700)	
Топливо	бензин с октановым числом не менее 95		дизельное	
Система питания	распределенный впрыск топлива		впрыск топлива под давлением	
Блок управления системой впрыска (марка, тип)	Kefico / Siemens, 161 545 81 32		Delphi, 664 540 65 32, 664 540 80 32	
ТНВД (марка, тип)	-		Delphi, 665 070 01 01, 665 070 02 01	
Турбокомпрессор (марка, тип)	-		Honeywell, GT20 (665 090 ?? 80), VGT (664 090 ?? 80)	
Форсунки (марка, тип)	-		Delphi, 665 017 01 21, 664 017 00 21	
Воздушный фильтр (марка, тип)	Sewon, 23190-0900?, с бумажным фильтрующим элементом			

## РОСС RU.MT02.E04870

Для двигателей:	G23D	D20DT		
<b>Система зажигания</b>	микропроцессорная	-		
Блок управления (марка, тип)	Bosch, DLI (161 158 31 03)	-		
Катушка зажигания (марка, тип)	Denso, DLI (161 158 31 03)	-		
Свечи зажигания (марка, тип)	Bosch, F8DC4 (003 159 67 03)	-		
<b>Система выпуска и нейтрализации отработавших газов</b>	три глушителя, нейтрализатор отработавших газов	два глушителя, нейтрализатор отработавших газов		
Первый глушитель (марка, тип)	Yung-Jin, 24320-31220	Yung-Jin, 24420-09160		
Второй глушитель (марка, тип)	Yung-Jin, 24420-08120	Yung-Jin, 24620-08420		
Третий глушитель (марка, тип)	Yung-Jin, 24620-08420	-		
Нейтрализатор (марка, тип)	KDAC, 24221-31520	Dae-ki, 24320-09660 (MT) Dae-ki, 24320-09760 (AT)		
Для мод. с двигателем:	G23D	D20DT	G23D	D20DT
<b>Трансмиссия</b>	механическая		гидромеханическая	
Сцепление (марка, тип)	Ssangyong, однодисковое, сухое, с гидравлическим приводом		-	
Коробка передач (марка, тип)	Ssangyong, с ручным управлением		автоматическая	
- число передач	вперед – 5; назад - 1		вперед – 4; назад - 1	
- передаточные числа коробки передач:				
I -	4.315		2.741	
II -	2.475		1.508	
III -	1.536		1.000	
IV –	1.000		0.708	
V –	0.807		-	
3.X. –	3.919		2.429	
Раздаточная коробка (марка, тип)	Ssangyong, двухступенчатая			
- передаточное число раздаточной коробки	высшее - 1.000; низшее – 2.480			
Главная передача (марка, тип)	Ssangyong, гипоидная			
- передаточное число главной передачи	4.550	4.270	5.380	4.550
<b>Подвеска</b>				
- передняя	независимая, на поперечных рычагах, со спиральными пружинами, с телескопическими амортизаторами и стабилизатором поперечной устойчивости			
- задняя	зависимая, рычажная, со спиральными пружинами, с телескопическими амортизаторами и стабилизатором поперечной устойчивости			

## РОСС RU.MT02.E04870

<b>Рулевое управление</b> (марка, тип)	Ssangyong, рулевой механизм - “шестерня-рейка”, рулевой привод с гидроусилителем			
<b>Тормозные системы</b>	гидравлическая, двухконтурная, с разделением на контуры по осям, с вакуумным усилителем, тормозные механизмы всех колес – дисковые, АБС			
- рабочая	каждый из контуров рабочей тормозной системы			
- запасная	механический (тросовый) привод к тормозным механизмам задних колес			
- стояночная				
<b>Шины</b>	марка	размер	индекс несущей способности	категория скорости
	-	225/75 R16	104	H
		235/75 R16	108	H
		255/60 R18	108	H
<b>Дополнительное оборудование транспортного средства</b>	кондиционер (хладагент R134a), электрообогреватель наружных зеркал заднего вида			

**Ssangyong CJ (Actyon)**

Описание маркировки транспортного средства приведено в приложении № 2.  
Общие виды транспортного средства на одной странице приведены в приложении № 3.

Б.В. Кисуленко

С.В. Пугачев

Действует с "25" октября 2006 г.

**РОСС RU.MT02.E04870**

Приложение № 2 к "одобрению типа транспортного средства"

**ОПИСАНИЕ МАРКИРОВКИ ТРАНСПОРТНОГО СРЕДСТВА**

1. Место расположения и форма знака соответствия:  
На табличке изготовителя.  
Знак соответствия выполнен по ГОСТ Р 50460-92 с указанием номера данного "одобрения типа транспортного средства".
2. Место расположения таблички изготовителя:  
На перегородке моторного отсека слева.
3. Место расположения идентификационного номера (VIN):
  - 3.1. На табличке изготовителя.
  - 3.2. В моторном отсеке на правом лонжероне кузова.
4. Структура и содержание идентификационного номера (номеров) транспортных средств:

1	2	3	4	5	6	7	8	9	10	11	12	13	14	15	16	17
X	U	3	C	0	?	?	?	S	?	?	?	?	?	?	?	?

- поз. 1 - 3: международный идентификационный код изготовителя (WMI):  
XU3 – ОАО "ЗМА", г. Набережные Челны, Республика Татарстан, РФ.
- поз. 4: тип транспортного средства: C - CJ (Actyon).
- поз. 5: тип кузова: 0 – пятидверный универсал.
- поз. 6: уровень комплектации: A – Standart, B – Deluxe, C – Super Deluxe.
- поз. 7: удерживающие системы: 1 – ремни безопасности с трехточечным креплением,  
2 – ремни безопасности с двухточечным креплением.
- поз. 8: тип двигателя: K – D20DT, 6 – G23D.
- поз. 9: постоянный символ – S.
- поз. 10: код модельного года согласно ГОСТ Р 51980-2002.
- поз. 11- 17: производственный номер транспортного средства.

ОБЩИЙ ВИД АВТОМОБИЛЯ SSANGYONG CJ (ACTYON)

ВИД СПЕРЕДИ

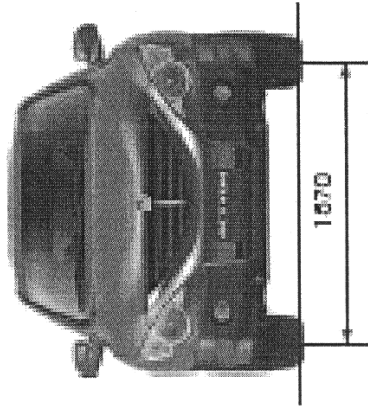

ВИД СЗАДИ

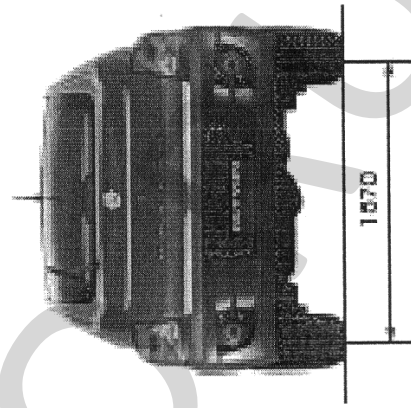

ВИД СВЕРХУ

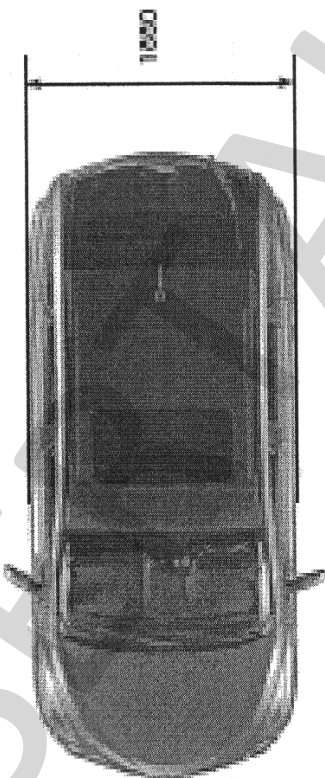

ВИД СБОКУ

