

Орган по сертификации
“Фонд поддержки потребителей” –ОС “МАДИ-ФОНД”
РОСС RU.0001.11MT20 от 15.07.03 г.
125829,г.Москва, Ленинградский пр-т,д.64, т. 155-07-78, 155-08-03

РОСС IT.MT20.E01257

15 апреля 2006

Марка транспортного средства	DUCATI
Тип транспортного средства	A1 (MTS 1000 (MTS 1000 DS), MTS 1000S (MTS 1000 SDS), MTS 620 Dark SD, MTS 620 - MULTISTRADA)
Категория транспортного средства	L ₃
Код ТН ВЭД	8711 40 - MTS 620 Dark SD, MTS 620 8711 50 - MTS 1000 (MTS 1000 DS), MTS 1000S (MTS 1000 SDS)
Код VIN	ZDMA1?????B??????
Заявитель, представитель изготовителя и его адрес	ООО "Гран Мото", 115035, г. Москва, Софийская набережная, д.30, стр. 1, Российская Федерация
Изготовитель и его адрес:	DUCATI Motor Holding S.p.A., Via A.C. Ducati 3, 40132, Bologna, Italy

ОБЩИЕ ХАРАКТЕРИСТИКИ ТРАНСПОРТНОГО СРЕДСТВА

Количество и расположение колес	2 в ряд
Колесная формула / ведущие колеса	2x1 / заднее
Схема компоновки транспортного средства	двигатель в базе, расположение коленчатого вала двигателя – поперечное
Рама	стальная, трубчатая, объемная
Количество мест	2

POCC IT.MT20.E01257

	00 - AA, AB	02 - AA	03 - AA	04 - AA
Габаритные размеры, мм				
- длина	2110			2090
- ширина	850 (980*)			830 (980*)
- высота	1290			1320
База, мм			1460	
Масса снаряженного транспортного средства, кг (по ОСТ 37.001.408-85)	213(223*)- для AA 219(239*)- для AB	249*		202 (209*)
Полная масса транспортного средства, кг	410			390
- на переднюю ось	145			140
- на заднюю ось	265			250
Двигатель (марка, тип)				
	DUCATI, 992A2		DUCATI, 620A2B	
	бензиновый, 4-хтактный, с впрыском топлива, охлаждение воздушное			
	2, L – образное			
- количество и расположение цилиндров				
- рабочий объем, см ³	992			618
- степень сжатия	10,0			10,5
Максимальная мощность, кВт (мин ⁻¹)	62 (8000)		45 (8500)	24,5 (8500)
Максимальный крутящий момент, Нм (мин ⁻¹)	84 (5000)		55 (6500)	46 (4000)
Топливо	бензин с октановым числом не менее 95			
Система питания				
Форсунки (марка, тип)	многоточечный электронный впрыск топлива Weber / Marelli, IWP043			
Воздушный фильтр (марка, тип)	FIAAM, PA 7394 или ZDM-C03			
Система зажигания				
Коммутатор (марка, тип)	Magneti Marelli , транзисторная, тип I.A.W. 5AM Ducati 031 Ducati 047			
Катушка зажигания (марка, тип)	Magneti Marelli, I.A.W.59M , Ducati 012 Beru, 0 040 100 053			
Свечи зажигания (марка, тип)	Champion, RA6HC или NGK, DCPR8E		Champion, RA4HC	

*) - с кофрами

РОСС IT.MT20.E01257

00 - AA, AB, 02 - AA	03 - AA, 04 - AA
----------------------	------------------

Система выпуска и нейтрализации отработавших газов

один отражательно-абсорбционный глушитель, каталитический нейтрализатор

Глушитель (марка, тип)

ZDM – A35

Нейтрализатор (марка, тип)

ZDM – E02

ZDM – E07

Трансмиссия

механическая

Сцепление (марка, тип)

многодисковое, сухое или в масляной ванне

Коробка передач (марка, тип)

механическая, с ножным управлением

- передаточное число промежуточной передачи

1,845

1,848

- число передач и передаточные числа

6 - вперед

I

2,469

2,463

II

1,764

1,666

III

1,350

1,333

IV

1,091

1,130

V

0,959

1,000

VI

0,857

0,923

Главная передача (марка, тип)

цепная

- передаточное число главной передачи

2,801

3,205

Подвеска

- передняя

пружинная телескопическая вилка с двумя гидравлическими телескопическими амортизаторами

- задняя

пружинная, рычажная с одним телескопическим амортизатором

Рулевое управление (марка, тип)

мотоциклетного типа

Тормозные системы

- рабочая (марка, тип):

с отдельным гидравлическим приводом от рычага на руле на переднее и от педали на заднее колеса, тормозной механизм переднего колеса – двухдисковый или однодисковый, заднего колеса – однодисковый

- стояночная (марка, тип)

нет

РОСС ИТ.МТ20.Е01257

00 - АА, АВ 02 - АА	03 - АА 04 - АА
------------------------	--------------------

Шины (переднее колесо, заднее колесо)

марка	Pirelli	
размер	120/70ZR17, 180/55ZR17	120/60ZR17 или 120/70ZR17, 160/60ZR17
индекс несущей способности	58, 73	55 (58), 69
категория скорости	W, W	W, W

Дополнительное оборудование транспортного средства

зеркала заднего вида, по заказу- кофры

Действие данного «одобрения типа транспортного средства» распространяется на партию транспортных средств в количестве 10 (десять) шт.

Декларации о ввозимых на территорию Российской Федерации транспортных средствах данного типа (размер и отличительные признаки отдельных партий) передаются изготовителем или его официальным дилером ежемесячно (вне зависимости от факта поставки) в орган по сертификации, на основании чего выдаются заверенные копии "Одобрения типа транспортного средства".

DUCATI A1 (MTS 1000 (MTS 1000 DS), MTS 1000S (MTS 1000 SDS), MTS 620 Dark SD, MTS 620 - MULTISTRADA)

Описание маркировки транспортного средства приведено в приложении № 2
Общие виды транспортных средств на 4 стр. приведены в приложении № 3

Руководитель органа по сертификации «МАДИ-ФОНД»

..... А.М. Иванов
подпись

С.В.Пугачев

Действует с 15 апреля 2005г.

РОСС IT.MT20.E01257

Приложение № 2 к Одобрению типа транспортного средства

ОПИСАНИЕ МАРКИРОВКИ ТРАНСПОРТНОГО СРЕДСТВА

1. Место расположения и форма знака соответствия - на специальной наклейке, рядом с табличкой изготовителя на раме мотоцикла, с правой стороны.
Знак соответствия выполнен по ГОСТ Р 50460-92 с указанием номера данного Одобрения типа транспортного средства
2. Место расположения таблички изготовителя: на раме мотоцикла справа в районе сиденья
3. Место расположения идентификационного номера (код VIN):
 - 3.1. На табличке изготовителя
 - 3.2. С правой стороны на рулевой колонке
4. Структура и содержание идентификационного номера транспортных средств:

1	2	3	4	5	6	7	8	9	10	11	12	13	14	15	16	17
Z	D	M	A	1	?	?	?	?	?	B	?	?	?	?	?	?

Поз. 1-3: международный идентификационный код изготовителя (ZDM – для DUCATI MOTOR S.p.A., Bologna, Italy)

Поз. 4-9: A1????- описательная часть - тип транспортного средства, где

Поз. 4-5: A1 – тип мотоцикла

Поз. 6-7: ? – модель (вариант) исполнения (00 или 02 - для MTS 1000 (MTS 1000 DS), MTS 1000S (MTS 1000 SDS), 03 или 04 - для MTS 620 Dark SD, MTS 620)

Поз. 8-9: ? – модификация (версия) исполнения (AA или AB)

Поз. 10: ? - год выпуска по ГОСТ Р 51980-2002

Поз. 11: B – сборочный завод (г. Болонья, Италия)

Поз. 12-17: ? – производственный номер транспортного средства



Рис. 1. Мотоцикл DUCATI моделей MTS 1000 (MTS 1000 DS), MTS 1000S (MTS 1000 SDS) без кофров



Рис. 2. Мотоцикл DUCATI моделей MTS 1000 (MTS 1000 DS), MTS 1000S (MTS 1000 SDS) с кофрами

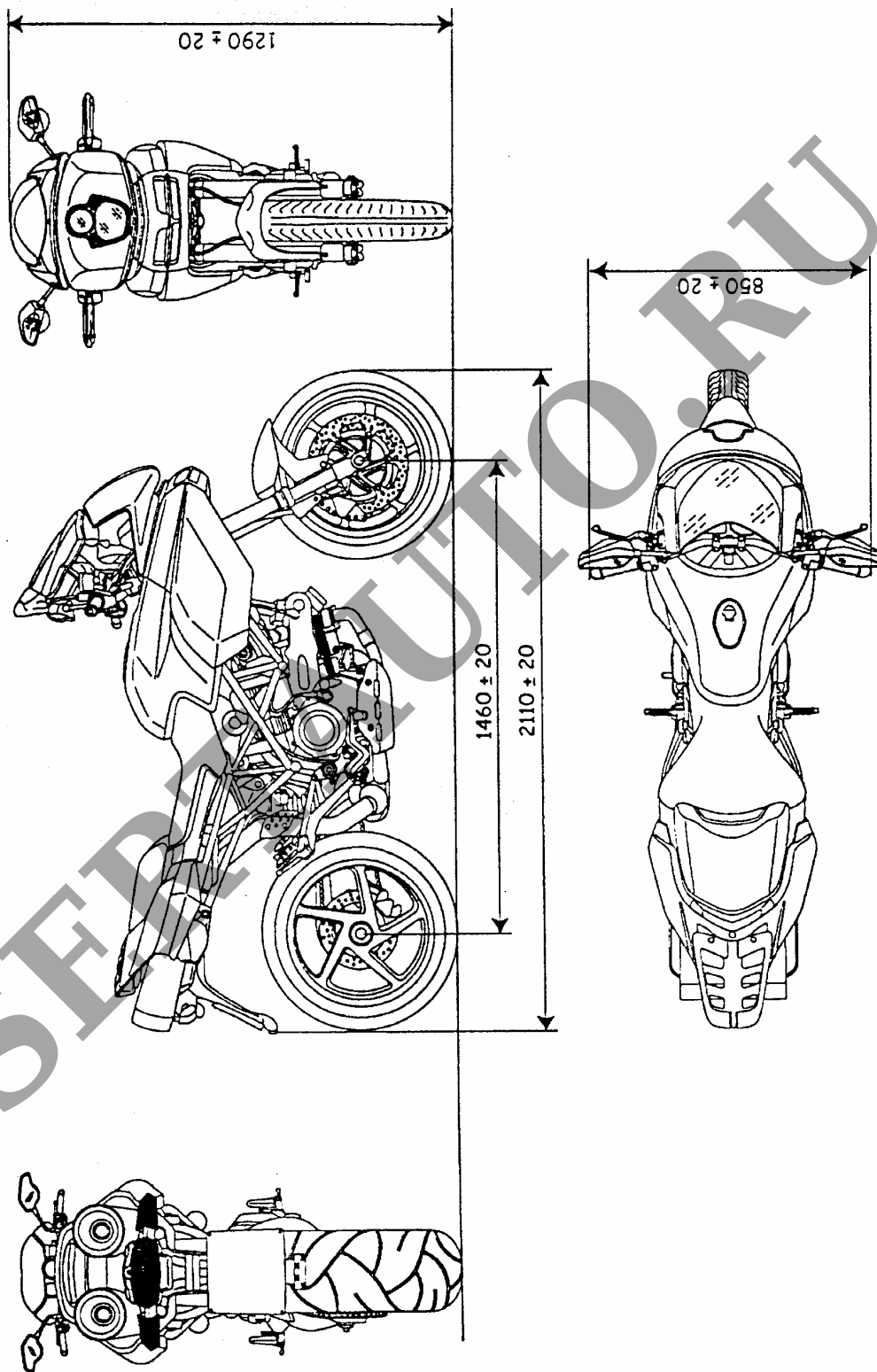

Рис. 3. Мотоцикл DUCATI моделей MTS 620 Dark SD, MTS 620 без кофров.

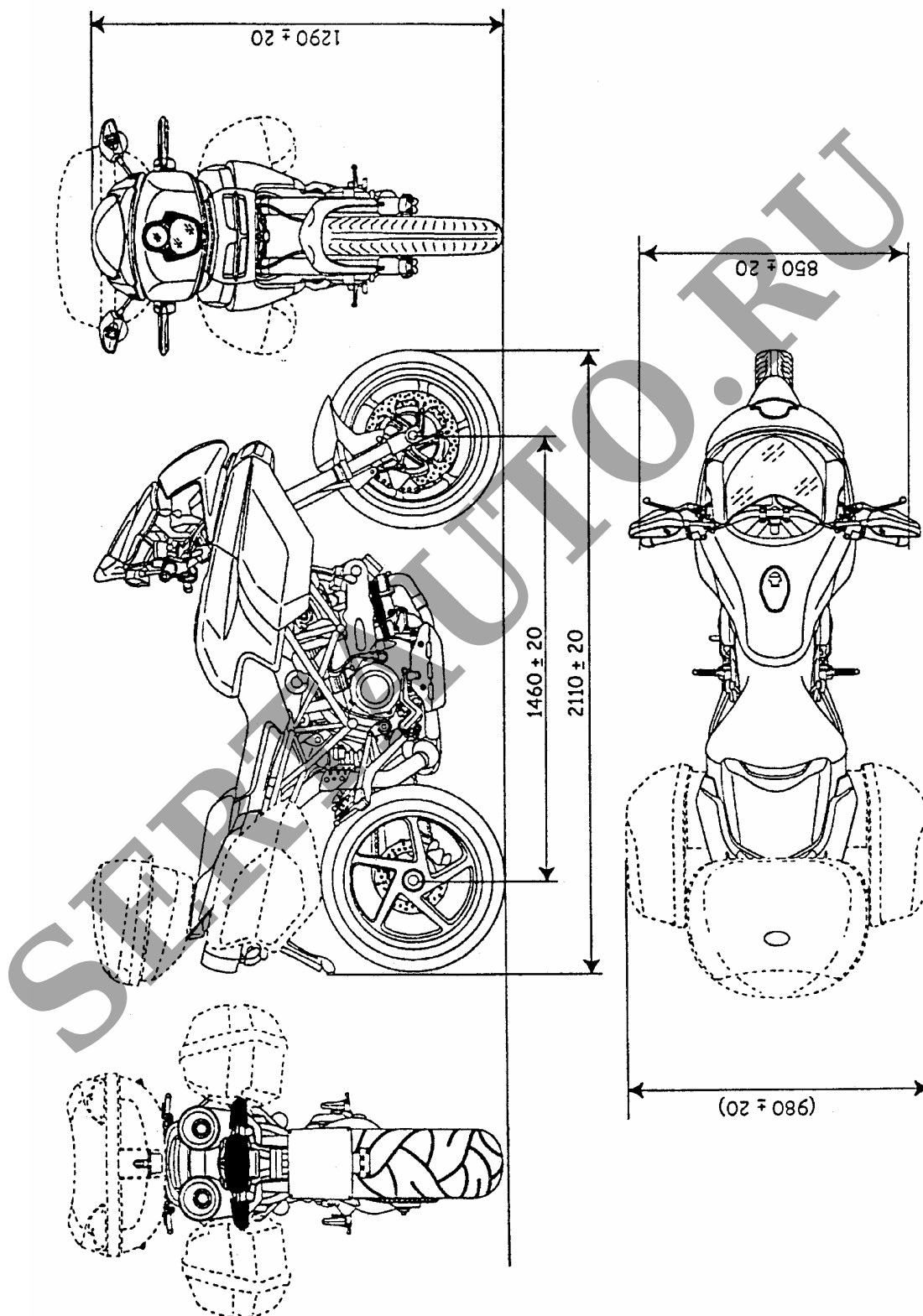
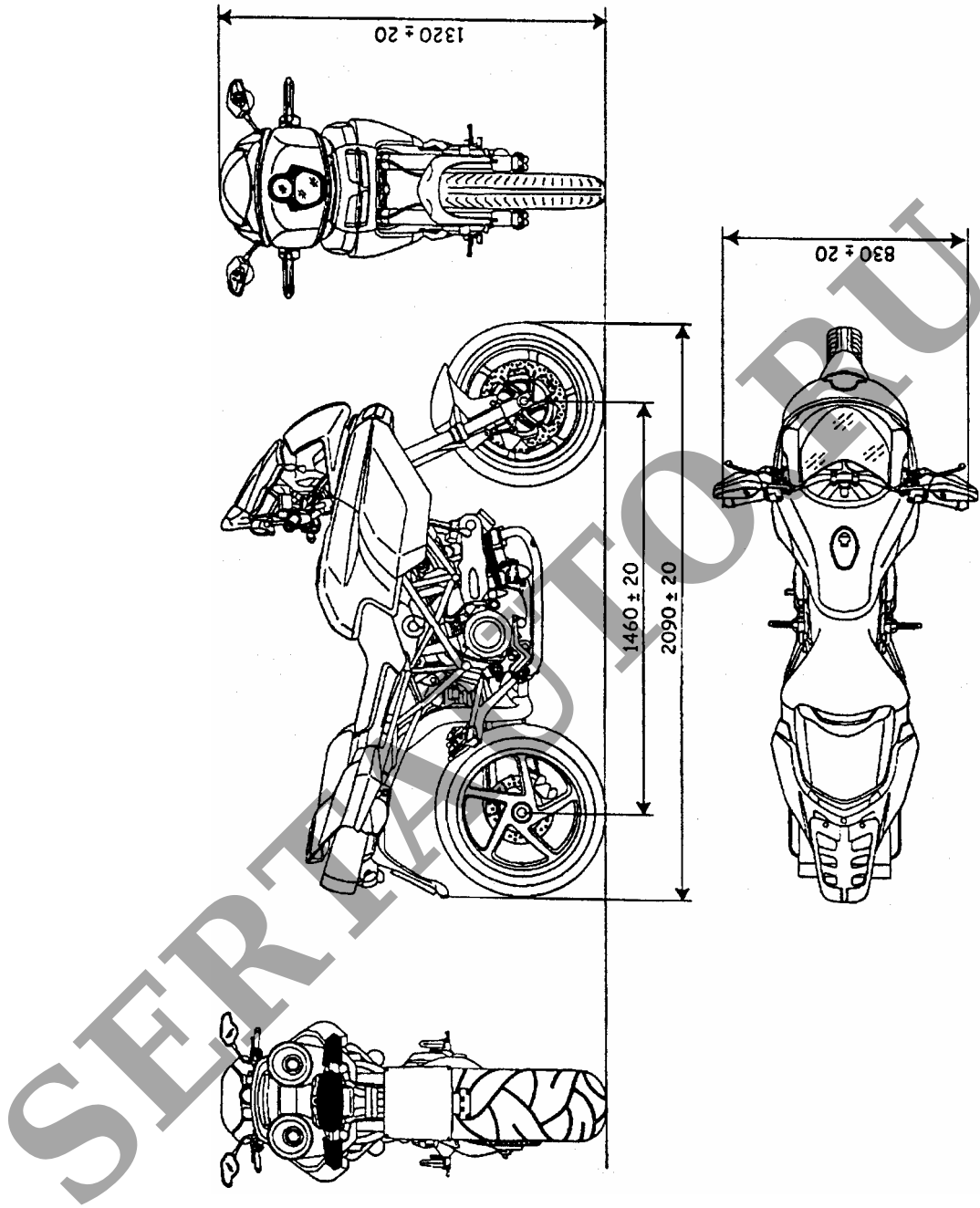
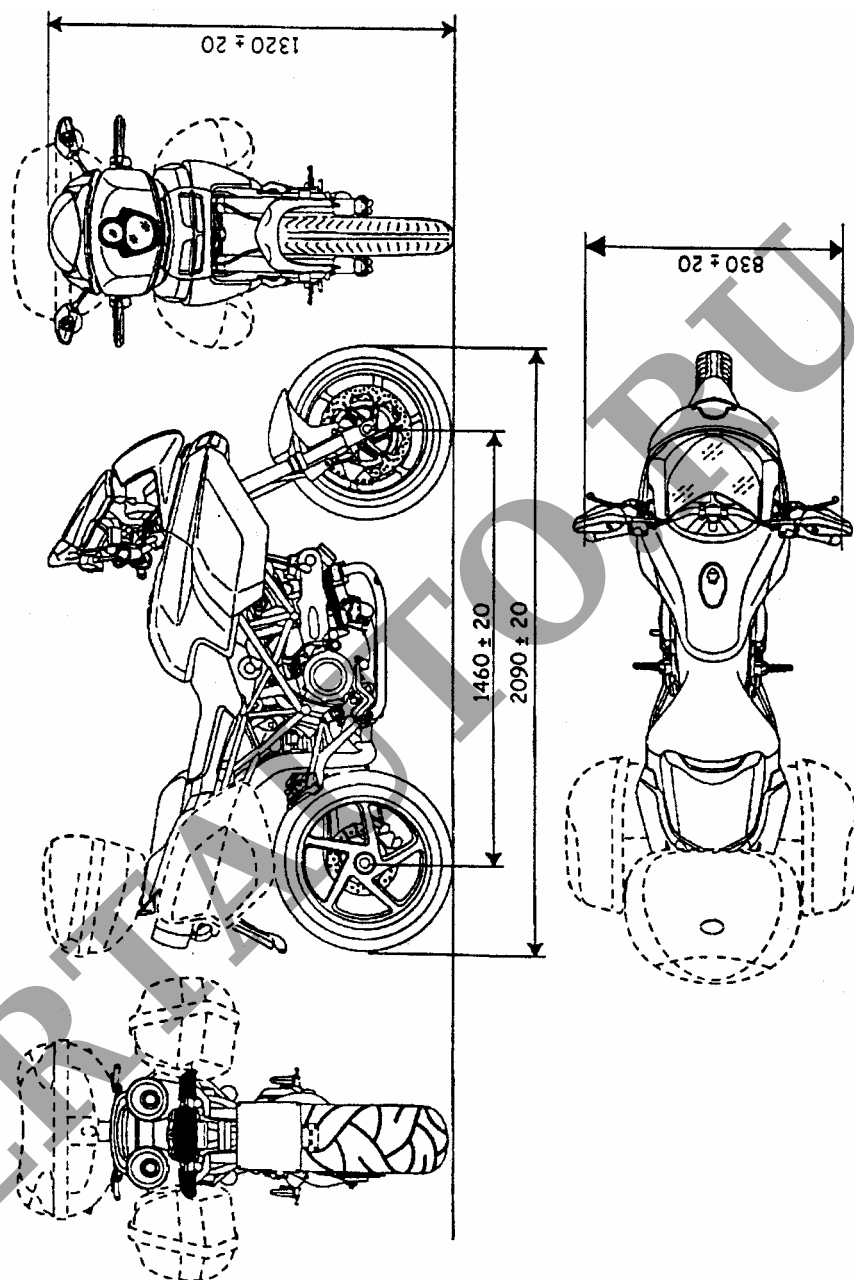

Рис. 4. Мотоцикл DUCATI моделей MTS 620 Dark SD, MTS 620 с кофрами.