

Орган по сертификации  
“Фонд поддержки потребителей” - ОС “МАДИ-ФОНД”  
РОСС RU.0001.11MT20 от 15.07.03 г.  
125829, г. Москва, Ленинградский пр-т, д. 64, т. 155-07-78, 155-08-03

РОСС TW.MT20.E01332

16 мая 2006

Марка транспортного средства	KYMCO
Тип транспортного средства	CK50QT-5 (Agility 50 4-T), SC10AS (SUPER FEVER 50 ZX), SH10AC, SH10WC (SPACER), SF10AG, SF10AF (COBRA CROSS), B1 (PEOPLE), S1 (SUPER 9), S2 (FILLY)
Категория транспортного средства	L <sub>1</sub>
Код ТН ВЭД	8711 10
Код VIN	LC2U60000... - для CK50QT-5; RFBSC10AS... - для SC10AS; RFBSH10AC... - для SH10AC; RFBSH10WC... - для SH10WC; RFBSF10AG... - для SF10AG; RFBSF10AF... - для SF10AF; RFBB10000... - для B1; RFBS10... - для S1; RFBS2... - для S2
Заявитель, представитель изготовителя и его адрес	ООО «Маско-Ист», г. Москва, ул. Электродная, д. 2, стр. 13-13-14, Российская Федерация
Изготовитель и его адрес	Kwang Yang Motor Co., Ltd. (KYMCO), 35, Wan Hsing Street, Sanmin Dist., Kaohsiung, Taiwan, R.O.C.
Сборочные заводы и их адреса	Kwang Yang Motor Co., Ltd. (KYMCO), 35, Wan Hsing Street, Sanmin Dist., Kaohsiung, Тайвань, R.O.C.; Changzhou Kwangyang Motor Co., Ltd. No.380, Han Jiang Road, New District, Changzhou City, 213022 Jiangsu, Китай; Changzhou Kwangyang Motor Co., Ltd. No.118, Changjiang Mid-Road, New District, Changzhou City, 213022 Jiangsu, Китай

---

РОСС TW.MT20.E01332

**ОБЩИЕ ХАРАКТЕРИСТИКИ ТРАНСПОРТНОГО СРЕДСТВА**

Количество и расположение колес	2, в ряд
Колесная формула / ведущие колеса	2×1 / заднее
Схема компоновки транспортного средства	двигатель в базе, коленчатый вал расположен поперек мопеда
Рама	трубчатая, объемная
Количество мест	2

модель:	SF10AG, SF10AF	SH10AC, SH10WC	SC10AS
---------	----------------	----------------	--------

**Габаритные размеры, мм**

- длина	1905	1900	1883
- ширина	700 - AG 723 - AF	750	690
- высота	1070	1180	1085
База, мм	1310	1348	1307
Масса снаряженного транспортного средства, кг (по ОСТ 37.001.408-85)	95,5	119	87
Полная масса транспортного средства, кг	255,5	285	260
- на переднюю ось	96,5	98,5	85
- на заднюю ось	159	186,5	175

модель:	CK50QT-5	S1	S2	B1
---------	----------	----	----	----

**Габаритные размеры, мм**

- длина	1830	1856	1712	1850
- ширина	690	694	639	685
- высота	1130	1172	1035	1075
База, мм	1325	1283	1210	1270
Масса снаряженного транспортного средства, кг (по ОСТ 37.001.408-85)	97	106	89	95,5
Полная масса транспортного средства, кг	247	271	249	255,5
- на переднюю ось	76	89	85	83,5
- на заднюю ось	171	182	164	172

POCC TW.MT20.E01332

модель:	CK50QT-5	SF10AG, SF10AF	SH10WC	SH10AC	SC10AS
<b>Двигатель (марка, тип)</b>	KYMCO, бензиновый				
	KG10	KY-SF10	KY-SH10	KY-SF10	KY-SC10
	четырёх тактный	двухтактный			
	охлаждение воздушное	охлаждение жидкостное	охлаждение воздушное		
	1, горизонтально				
- количество и расположение цилиндров					
- рабочий объем, см <sup>3</sup>	50	49,5		49	
- степень сжатия	11,0	7,2	11,0		7,3
Максимальная мощность, кВт (мин <sup>-1</sup> )	2,4 (7500)	3,5 (7000)	4,0 (6800)	3,1 (6700)	3,59 (7000)
Максимальный крутящий момент, Нм (мин <sup>-1</sup> )	3,2 (7000)	5,0 (6500)	5,8 (6500)	4,6 (6400)	5,0 (6500)
Топливо	бензин с октановым числом не менее 92				
<b>Система питания</b>	карбюраторная, подача топлива				
	самотеком		насосом		самотеком
Карбюратор (марка, тип)	KYMCO LDC8	PB	KEIHIN PB		PA
Воздушный фильтр (марка, тип)	LDC8- 014	KEB7	KYMCO KFA5		KCA
<b>Система зажигания</b>	конденсаторная, электронная				
Коммутатор (марка, тип)	Huachuan Qingcheng Electron Co., Ltd., KHC4	SUITAI, CKEB7EK или TYC, J52-1 или TAIGENE, CDI-20	SUITAI, CKEB7EK или TYC, J52-1BS		SUITAI, CKCXJK
Катушка зажигания (марка, тип)	TAIGENE, IG-51 или TJ, TA00209				TJ, TA00048
Свечи зажигания (марка, тип)	NGK, CR7HSA		NGK, BR8HSA		
<b>Система выпуска и нейтрализации отработавших газов</b>	отражательно-абсорбционный глушитель, с встроенным нейтрализатором отработавших газов				
Глушитель (марка, тип)	LDC8- 015	KEB7	KYMCO KEB7 KY II OXD		KY II OXD

## РОСС TW.MT20.E01332

модификация:	S1		S2		B1
	00	01	00	10	
<b>Двигатель (марка, тип)</b>	SH10	SF10	KYMCO SD10   SD10A		BA10
	двухтактный	бензиновый, карбюраторный	четырехтактный		двухтактный
	охлаждение жидкостное		охлаждение воздушное		
- количество и расположение цилиндров			1, горизонтально		
- рабочий объем, см <sup>3</sup>			49,5		
- степень сжатия	11,2		10,5		10,3
Максимальная мощность, кВт (мин <sup>-1</sup> )	3,36 (6250)	3,15 (6000)	1,74 (6750)	2,11 (7250)	1,78 (5400)
Максимальный крутящий момент, Нм (мин <sup>-1</sup> )	5,17 (6000)	5,04 (5750)	2,55 (6000)	3,0 (6000)	3,2 (4600)
Топливо	бензин с октановым числом не менее 92				
<b>Система питания</b>	карбюраторная, подача топлива				
	самотеком		насосом		самотеком
Карбюратор (марка, тип)	PB		KEIHIN CBK		PB
Воздушный фильтр (марка, тип)	KEB7		KYMCO KHC5		KFA6
<b>Система зажигания</b>	конденсаторная, электронная				
Катушка зажигания (марка, тип)			KYMCO, KFA5		TAIGENE, IG-51 или TJ, TA00209
Коммутатор (марка, тип)	KYMCO, KEB7		SUITAI, CKGBGK или TA Yong, J 52	KYMCO, KHC5	SUITAI, CKEB7K или TYC, J52-1 или TAIGENE, CDI-20
Свечи зажигания (марка, тип)	NGK, BR6HSA		NGK, BR8HSA		
<b>Система выпуска и нейтрализации отработавших газов</b>	отражательно-абсорбционный глушитель, нейтрализатор отработавших газов				
Глушитель (марка, тип)	LLB5		KYMCO KHC5		KFA6
Нейтрализатор (марка, тип)	LLB5		KYMCO SC 720J		KFA6

POCC TW.MT20.E01332

модель:	CK50QT-5	SF10AG, SF10AF	SH10AC, SH10WC	SC10AS	
двигатель:	KG10	KY-SF10	KY-SH10	KY-SF10	KY-SC10

**Трансмиссия**

механическая

Сцепление (марка, тип)

автоматическое, центробежное

Коробка передач (марка, тип)

механическая, автоматическая (вариатор - CVT)

диапазон передаточных чисел

0,75-2,47 | 1,25-3,00 | 1,38-3,00 | 1,25-3,00 | 1,48-3,00

Главная передача (марка, тип)

двойная, шестеренчатая

- передаточное число главной передачи

12,57 | 12,48 | 12,48 | 10,65

- передаточное число промежуточной передачи

1

**Подвеска**

- передняя

телескопическая подпружиненная вилка с двумя гидравлическими телескопическими амортизаторами

- задняя

пружинная, рычажная, с одним телескопическим амортизатором

**Рулевое управление**  
(марка, тип)

мотоциклетного типа

**Тормозные системы**

- рабочая (марка, тип):

с отдельным приводом на переднее и заднее колеса

- переднее колесо

привод гидравлический от рычага на руле, тормозной механизм - однодисковый

- заднее колесо

привод механический от рычага на руле, тормозной механизм - барабанный

- стояночная (марка, тип)

нет

**Шины** (переднее колесо, заднее колесо)

- марка

- размер

120/70-12, 130/70-12 | AG - 120/70-12, 130/70-12; AF - 120/90-10, 130/90-10 | — | 110/70-12, 130/70-12 | 110/70-12, 120/70-12

- индекс несущей способности

56, 59 | AG - 56, 59; AF - 56, 61 | 56, 59 | 56, 56

- категория скорости

J, J

POCC TW.MT20.E01332

модификация	S1		S2		B1
	00	01	00	10	

**Трансмиссия**

механическая

Сцепление (марка, тип)

автоматическое, центробежное

Коробка передач (марка, тип)

механическая, автоматическая (вариатор - CVT)

диапазон передаточных чисел

1,4-3,0 | 1,3-3,0 | 1,1-2,9 | 1,2-3,0 | 0,85-3,0

Главная передача (марка, тип)

двойная , шестеренчатая

- передаточное число главной передачи

11,5 | 12,5 | 11,05 | 14,69

- передаточное число промежуточной передачи

1

**Подвеска**

- передняя

телескопическая подпружиненная вилка с двумя телескопическими амортизаторами

- задняя

пружинная, рычажная с одним телескопическим амортизатором

**Рулевое управление (марка, тип)**

мотоциклетного типа

**Тормозные системы**

- рабочая (марка, тип):

с отдельным приводом на переднее и заднее колеса

- переднее колесо

привод гидравлический от рычага на руле, тормозной механизм - однодисковый

- заднее колесо

привод механический от рычага на руле, тормозной механизм - барабанный (привод гидравлический тормозной механизм однодисковый - для S1 -00)

- стояночная (марка, тип)

нет

РОСС TW.MT20.E01332

S1	S2	B1
----	----	----

**Шины** (переднее колесо,  
заднее колесо)

- марка —

- размер	120/70-12, 130/70-10	90/90-10, 100/80-10	70/90-16 или 80/80-16, 90/80-16 или 100/80-16
----------	-------------------------	------------------------	--

- индекс несущей способности	56,59	50,53	42-45, 54-56
------------------------------	-------	-------	--------------

- категория скорости	J, J	J, J	J-P, J-P
----------------------	------	------	----------

**Дополнительное оборудование  
транспортного средства**

зеркала заднего вида

CK50QT-5 (Agility 50 4-T), SC10AS (SUPER FEVER 50 ZX), SH10AC,  
SH10WC (SPACER), SF10AG, SF10AF (COBRA CROSS),  
B1 (PEOPLE), S1 (SUPER 9), S2 (FILLY)

Описание маркировки транспортных средств приведено в приложении №2  
Общие виды транспортных средств на 8 стр. приведены в приложении № 3

Руководитель органа  
по сертификации «МАДИ-ФОНД»

..... А.М. Иванов  
подпись

С.В.Пугачев

Действует с 16 мая 2005г.

РОСС TW.MT20.E01332

Приложение №2 к Одобрению типа  
транспортного средства

### ОПИСАНИЕ МАРКИРОВКИ ТРАНСПОРТНОГО СРЕДСТВА

1. Место расположения и форма знака соответствия: на специальной табличке, рядом с табличкой изготовителя. Знак соответствия выполнен по ГОСТ Р 50460-92 с указанием номера данного «Одобрения типа транспортного средства».
2. Место расположения таблички изготовителя: на раме мотоцикла с правой стороны (с левой - для COBRA CROSS, в центральной части рамы - для Agility 50 4-T).
3. Место расположения идентификационного номера (VIN):
  - 3.1. На табличке изготовителя.
  - 3.2. На раме, с правой стороны.
4. Структура и содержание идентификационного номера транспортных средств:

#### Вариант 1

1	2	3	4	5	6	7	8	9	10	11	12	13	14	15	16	17
R	F	B	?	?	?	?	?	?	?	?	?	?	?	?	?	?

Поз. 1-3: международный идентификационный код изготовителя (RFB - для Kwang Yang Motor Co., Ltd.).

Поз. 4-9: ? - описательная часть - тип транспортного средства (SC10AC - для SC10AC, SH10AC - для SH10AC, SH10WC - для SH10WC, SF10AG - для SF10AG, SF10AF - для SF10AF, B10000 для B1, S20000 или S21000 для S2, S10000 или S10100 для S1).

Поз. 10: ? – модельный год согласно ISO 3779-83 - для FILLY (S2), SUPER 9 (S1).

Поз. 10-17: ? - производственный номер транспортного средства - для SUPER FEVER 50 ZX (SC10AS), SPACER (SH10AC,SH10WC), COBRA CROSS (SF10AG,SF10AF), PEOPLE(B1).

Поз. 11-17: ? - производственный номер транспортного средства для FILLY (S2), SUPER 9 (S1).

#### Вариант 2

1	2	3	4	5	6	7	8	9	10	11	12	13	14	15	16	17
L	C	2	U	6	0	0	0	0	?	1	?	?	?	?	?	?

Поз. 1-3: международный идентификационный код изготовителя (LC2 - для Changzhou Kwangyang Motor Co., Ltd.).

Поз. 4-9: U60000 - описательная часть - тип транспортного средства для СК50QT-5.

Поз. 10: ? – модельный год согласно ISO 3779-83.

Поз. 11: 1 – постоянная цифра для СК50QT-5.

Поз. 12-17: ? - производственный номер транспортного средства.





Рис.1. Мопед KYMCO S1

Приложение № 3 к Одобрению типа  
транспортного средства  
№ РОСС ТW.МТ20.Е01332

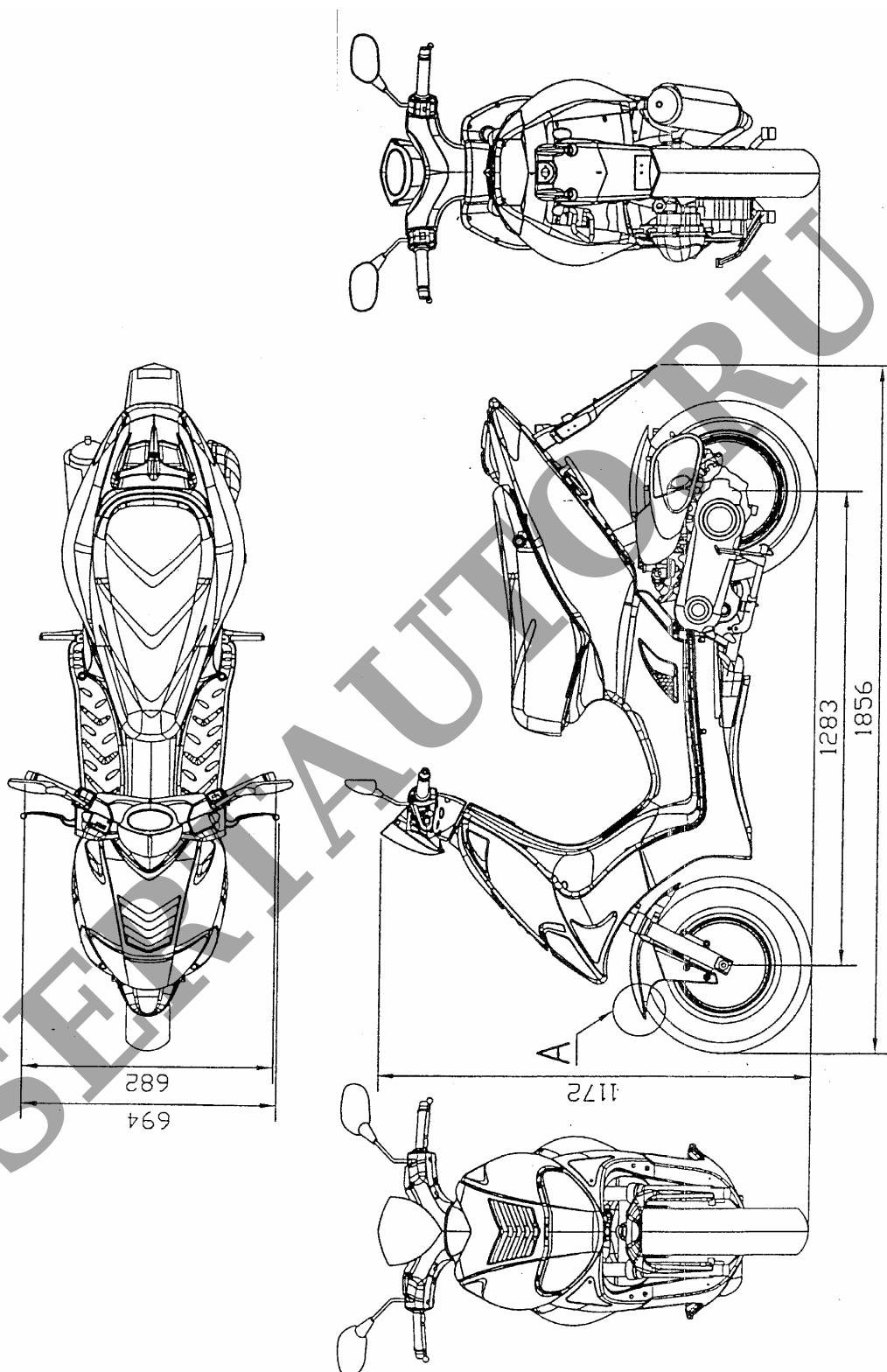

Рис. 2. Мопед KYMCO SC10AS

Приложение № 3 к Одобрению типа  
транспортного средства  
№ РОСС ТW.MT20.E01332



Рис. 3. Мопед KYMCO SF10AG

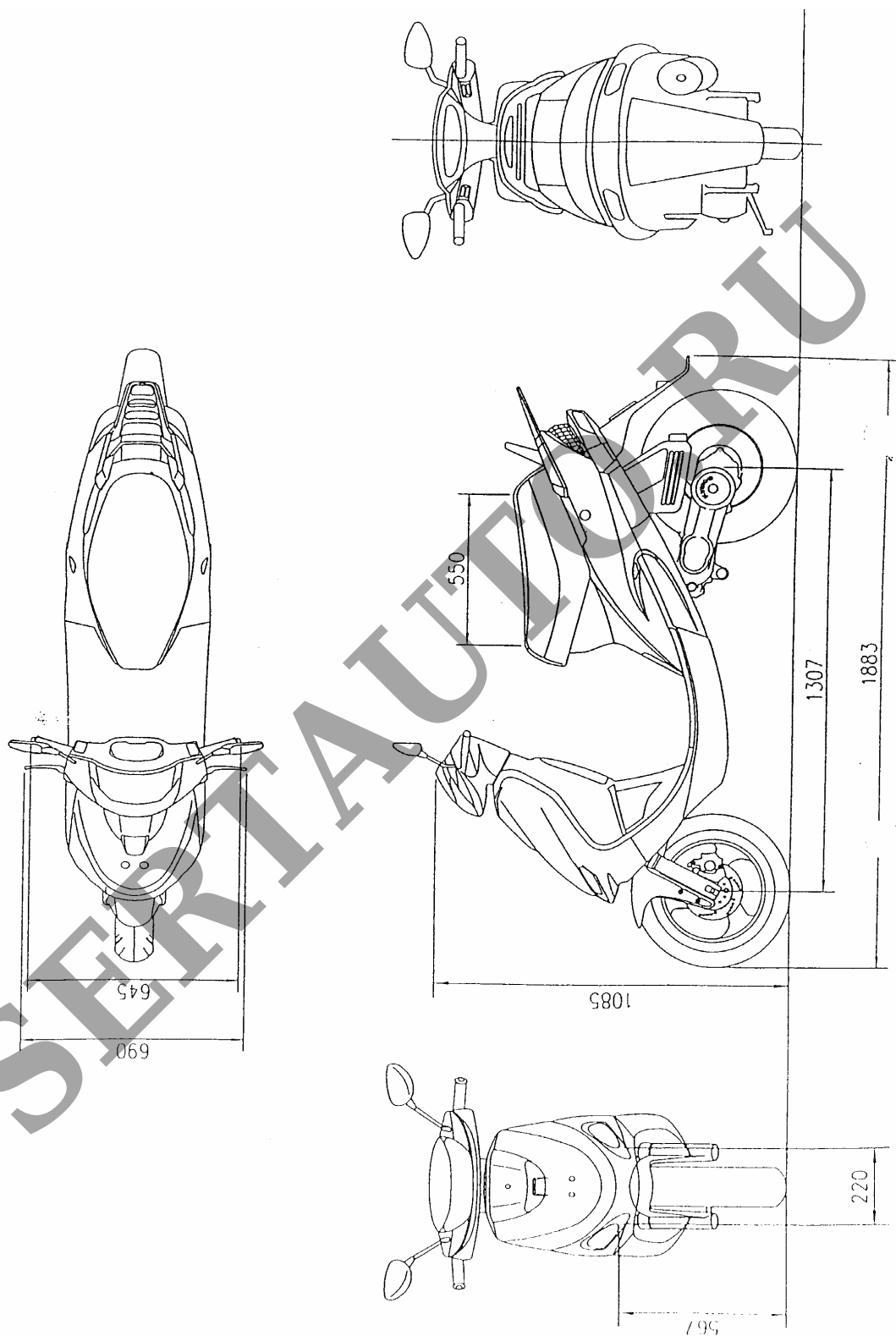

Рис. 4. Мопед КУМСО SF10AF

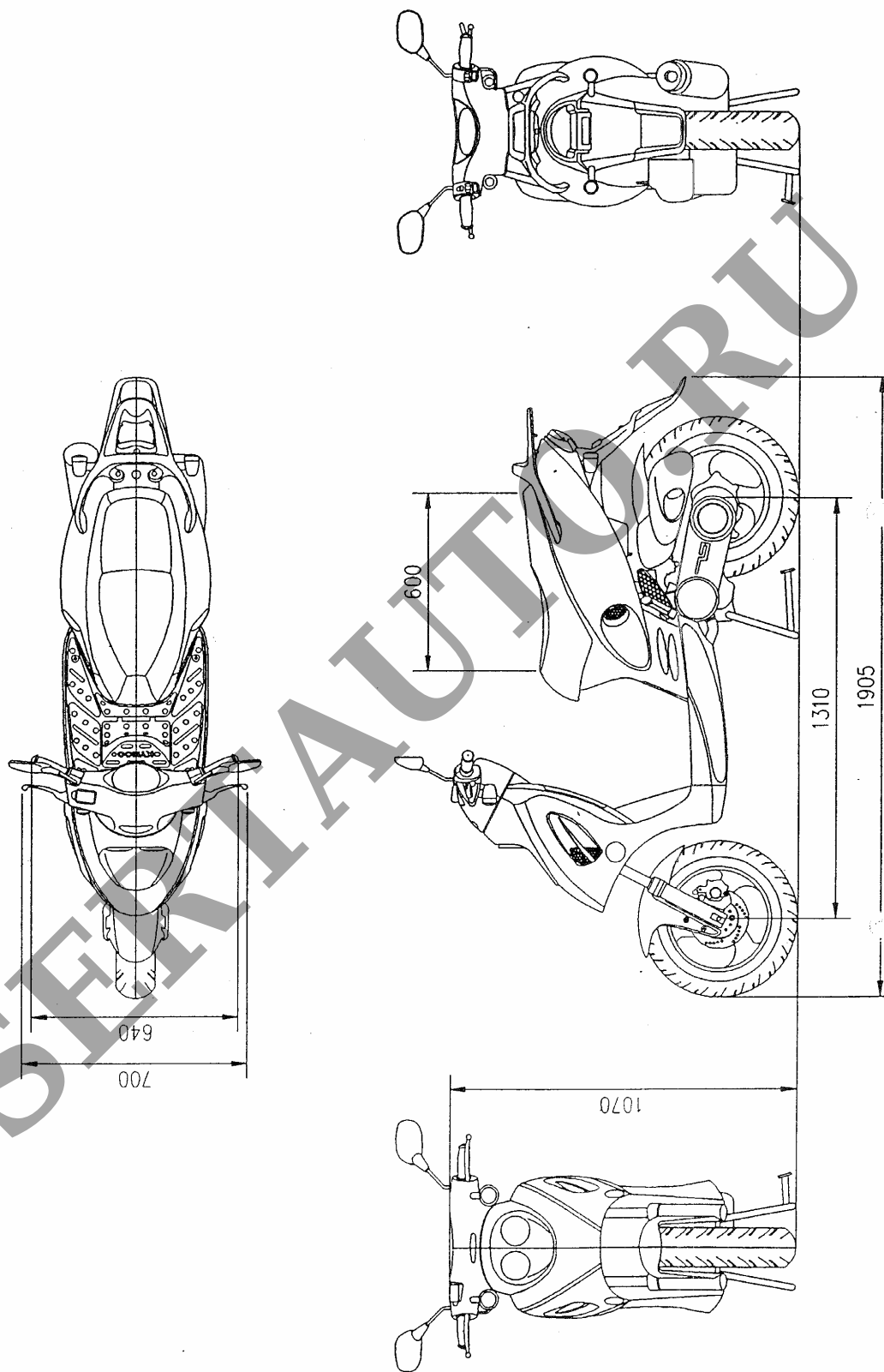

Рис. 5. Мопед КУМСО В1

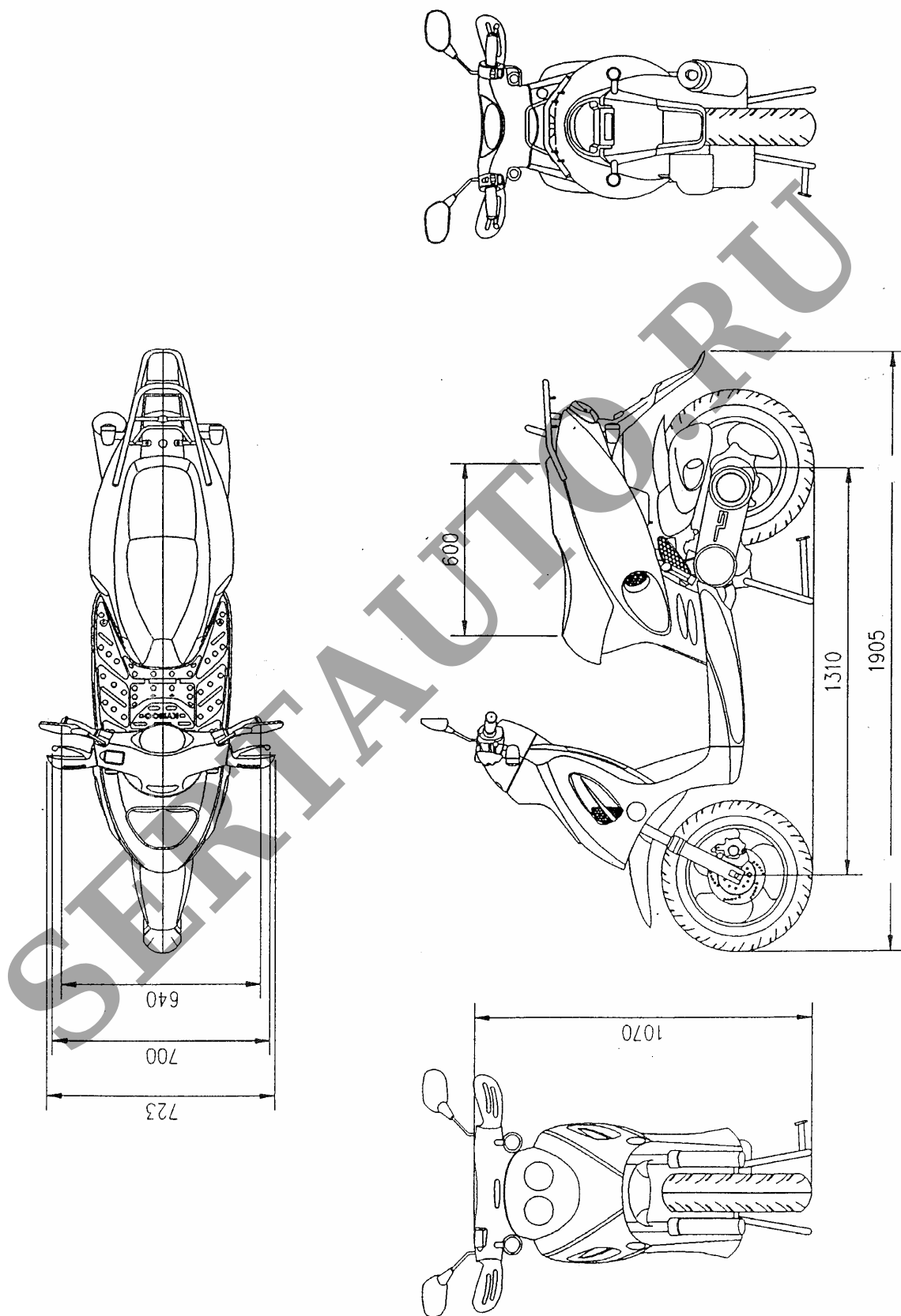

Рис. 6. Мопед КУМСО SH10AC, SH10WC

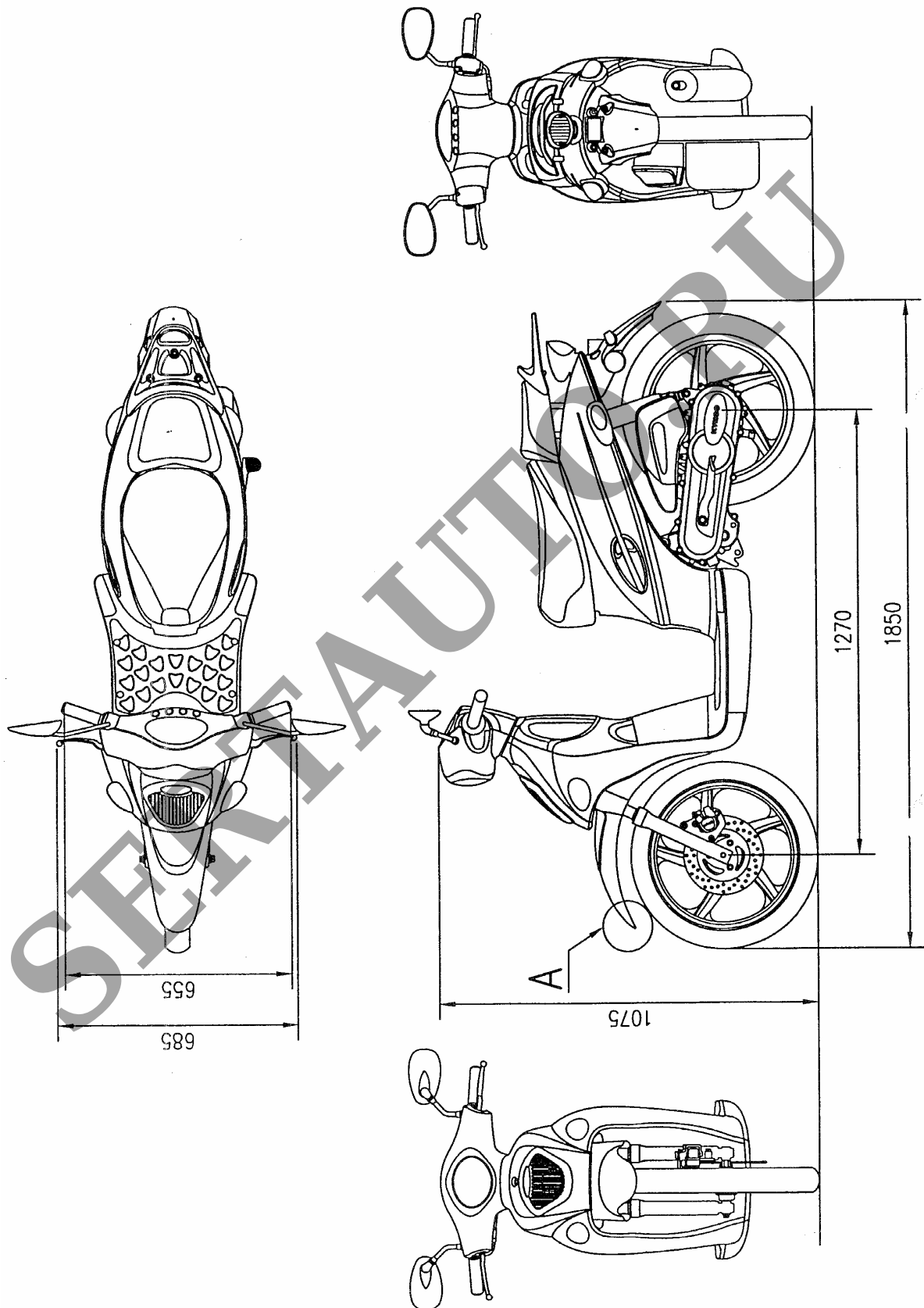

Рис. 7. Мопед КУМКО S2

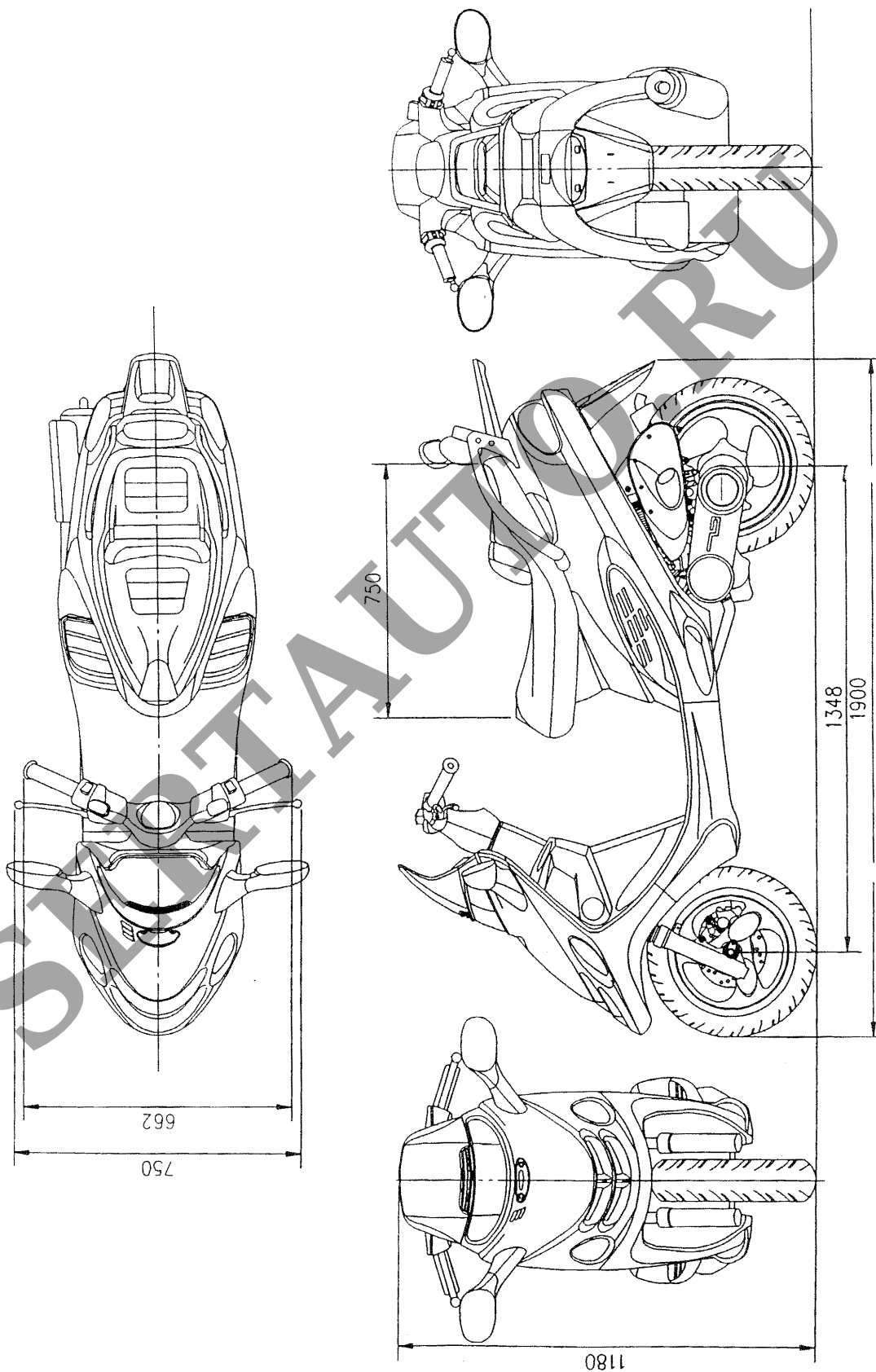
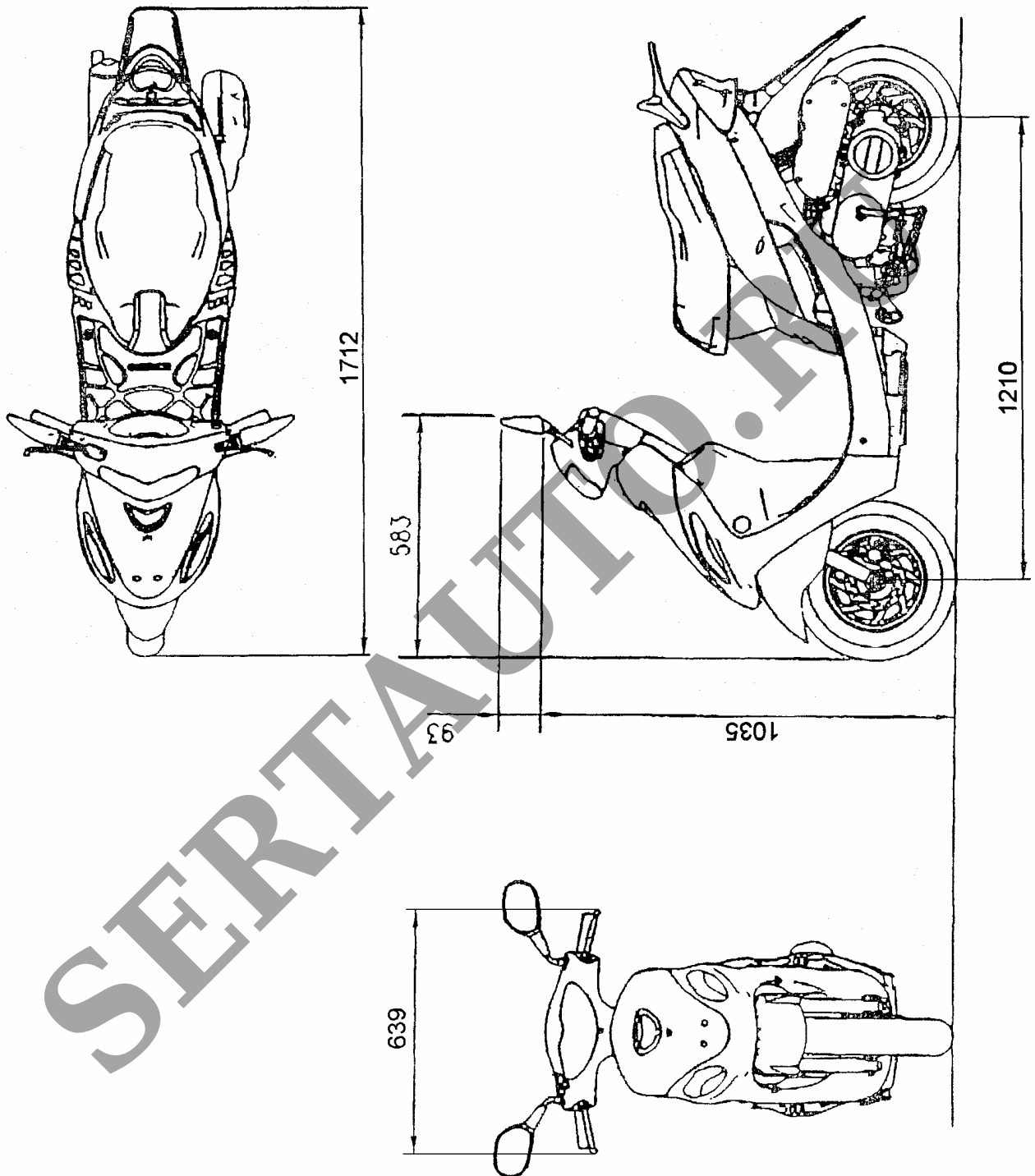
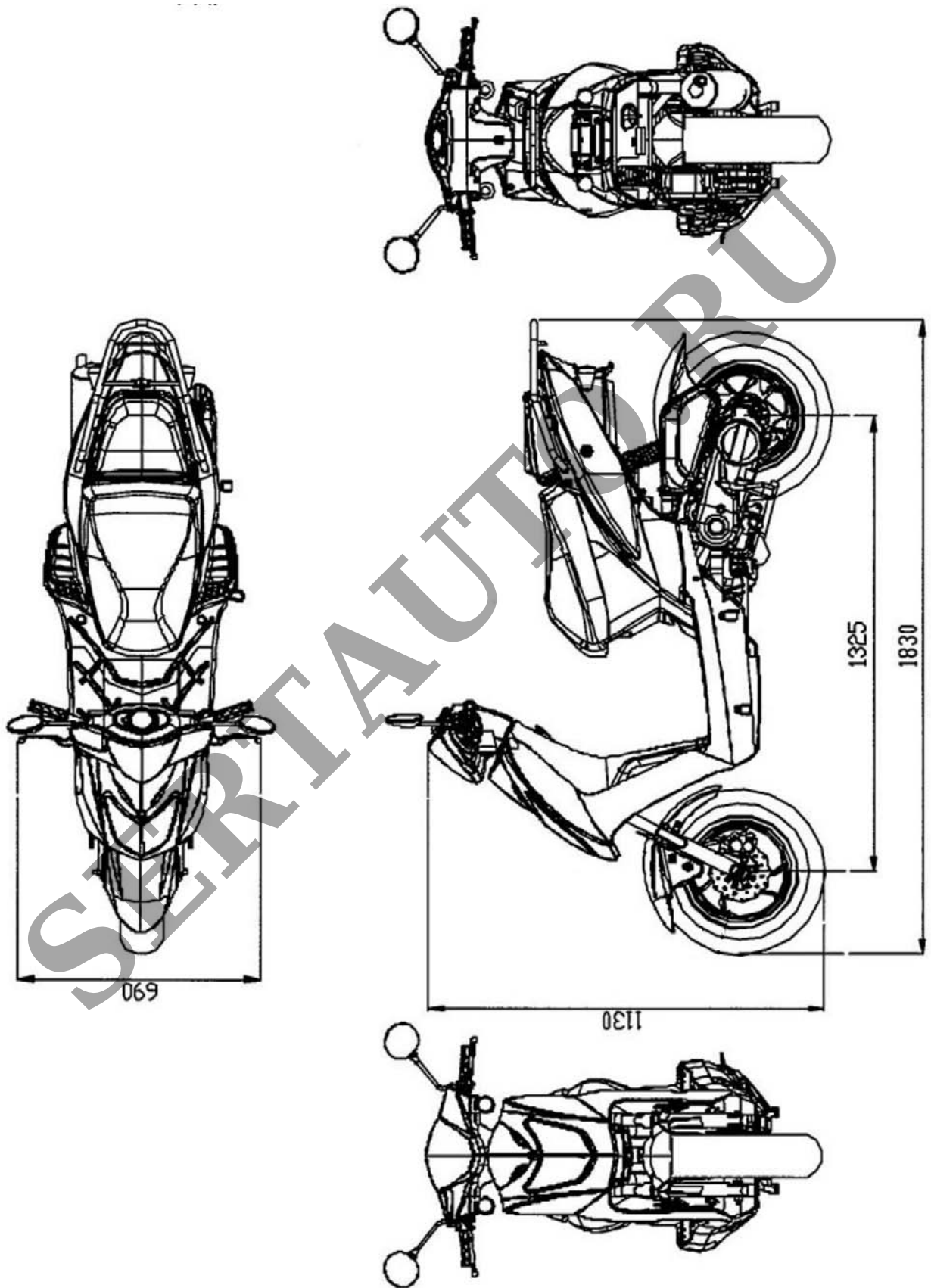

Рис. 8. Мопед КУМСО СК50QT-5 (Agility 50 4-T)