

Орган по сертификации
“Фонд поддержки потребителей” -ОС “МАДИ-ФОНД”
РОСС RU.0001.11MT20 от 15.07.03 г.
125829,г.Москва, Ленинградский пр-т,д.64, т. 155-04-45, 155-07-78

РОСС RU.MT20.E01072

Марка транспортного средства	—
Тип транспортного средства	29620R (ПРЛ), 29620W (ПВЛ), 29620P (ППТЛ), 29620X (ПРХЛ), 296200 (ТППРК)
Базовое транспортное средство	ГАЗ 2705, ГАЗ 27057, КомбиПласт 270501 – для 29620R, 29620W, 29620P, 29620X, 296200 ГАЗ 2752 – для 29620R, 29620W, 29620P ГАЗ 2217 – для 29620R, 29620W, 29620P
Категория транспортного средства	N ₁
Код ОКП	45 2160 – 29620R, 29620W, 29620X, 296200; 48 5416 – для 29620P
Код VIN	с X8929620??0AD2070 по X8929620??0AD2169
Заявитель, изготовитель и его адрес:	ЗАО «НТЦ Экспертцентр», 125315, Москва, Ленинградский проспект д.80, корп. Г, Российская Федерация
Сборочный завод и его адрес:	ЗАО «НТЦ Экспертцентр»,141570, Московская обл., Солнечногорский р-н, п. Менделеево, тер. ВНИИФТРИ, корп. 24, Российская Федерация

ОБЩИЕ ХАРАКТЕРИСТИКИ ТРАНСПОРТНОГО СРЕДСТВА

Колесная формула/ведущие колеса	4x2/ задние (кроме авт. на базе ГАЗ 27057) или 4x4 / все (на базе ГАЗ 27057)
Схема компоновки транспортного средства	полукапотная, расположение двигателя – перед- нее, продольное

РОСС RU.MT20.E01072

Исполнение загрузочного пространства (тип кузова транспортного средства)

цельнометаллический фургон (или металлический с высокой стеклопластиковой крышей - для авт. на базе КомбиПласт 270501) для размещения оборудования для радиологических, взрывотехнических, пожарнотехнических или радиохимических исследований, радиологического контроля внешней среды и радиационных измерений, сварной, не несущей конструкции, с одним двухместным сиденьем в салоне-лаборатории, с боковой сдвижной и задней двустворчатой распашной дверью с углом открытия створок 270°, для 29620W, 29620P - площадка на крыше и лестенка на створке задней двери, задний грузовой отсек отделен от салона-лаборатории сплошной перегородкой

Назначение транспортного средства

перевозка оборудования лаборатории

Кабина

цельнометаллическая, двухдверная, трехместная

	29620W	29620P	29620R	29620X	296200
Габаритные размеры, мм					
- длина	5600 (4940*)		5540 (4880*)		5540
- ширина			2075		
- высота	2400-2910		2100-2610		2200-2610
База, мм			2900 (2760*)		
Колея передних/задних колес, мм			1700/1560 (1700/1700*, 1720/1560**)		
Масса снаряженного транспортного средства, кг (по ОСТ 37.001.408-85)		2180-2410			2190-2410
Полная масса транспортного средства, кг			3500		
- на переднюю ось			(2800 - на базе ГАЗ 2752, 2980 - на базе ГАЗ 2217)		
- на заднюю ось			1200		
			(1300 - на базе ГАЗ 2752, 1360- на базе ГАЗ 2217)		
			2300		
			(1500 - на базе ГАЗ 2752, 1620- на базе ГАЗ 2217)		

Буксировка прицепа не предусмотрена

* - для авт. на базе ГАЗ 2752, ГАЗ 2217

** - для авт. на базе ГАЗ 27057

РОСС RU.MT20.E01072

Двигатель (марка, тип)	ОАО "ЗМЗ" ЗМЗ-40522	ОАО "ГАЗ" ГАЗ-560	IVECO Sofim 8140.43C
	бензиновый	четырехтактный дизель с турбонаддувом	— с пром. охлаждением
- количество и расположение цилиндров		4, рядное	
- рабочий объем, см ³	2464	2134	2800
- степень сжатия	9,3	20,5	19,0
Максимальная мощность, кВт (1/мин)	103 (5200)	70 (3800)	78 (3600)
Максимальный крутящий момент, Нм (1/мин)	200 (4500)	200 (2300)	250 (1800)
Топливо	бензин с октановым числом не менее 91	дизельное	
Система питания	впрыск топлива с электронным управлением	впрыск топлива под давлением	
Насос-форсунки (марка, тип)	—	SMT 590/1	—
ТНВД (марка, тип)	—	—	BOSCH, R 824
Форсунки (марка, тип)	—	—	BOSCH, DSLA 134 PV или DSLA 134
Турбокомпрессор (марка, тип)	—	KKK, K04 или C12	GARRETT, CT20; MITSUBISHI, TURBO TF; или KKK, K03
Воздушный фильтр (марка, тип)	3302-1109010-10 с сухим бумажным элементом		

РОСС RU.MT20.E01072

двигатель	ОАО "ЗМЗ"	ОАО "ГАЗ"	IVECO
	ЗМЗ-40522	ГАЗ-560	Sofim 8140.43C

Система зажиганиямикропроцес-
сорная

-

Блок управления
(марка, тип)

МИКАС 7.1

-

Катушка зажигания
(марка, тип)3012.3705 или
406.3705

-

Свечи зажигания
(марка, тип)A14ДВР,
LR17УС,
WR8DC

-

**Система выпуска и нейтра-
лизации отработавших
газов**два глушителя
с системой нейтрализации (кроме ГАЗ-560)

один глушитель

Основной глушитель
(марка, тип)2705-1201010,
с набивкой
резонаторно-расширительного типа33078-1201010
без набивки3302-1201010
с набивкойДополнительный глушитель
(марка, тип)

2705-1202010

330242-1202010

-

резонаторного типа

Нейтрализатор (марка, тип)

3302.1206002,
3302.1206005-01,
КФ.3302.1206005,
КФ.33027.1206005

-

IVECO 500399042
KEMIRA-CCE
KTT 2206**Трансмиссия**

механическая

Сцепление (марка, тип)

сухое, однодисковое, фрикционное с гид-
равлическим приводом

Коробка передач (марка, тип)

ГАЗ, механическая, трехвальная, полно-
стью синхронизированная

- число передач

5 - вперед, 1 - назад

- передаточные числа коробки передач I

4,050

II

2,340

III

1,395

IV

1,000

V

0,849

3.X.

3,510

РОСС RU.MT20.E01072

Раздаточная коробка (марка, тип) (для автомобиля на базе ГАЗ 27057)	механическая, с блокируемым межосевым дифференциалом
- число передач	2
- передаточные числа	
высшее -	1,07
низшее -	1,87
Главная передача (марка, тип)	одинарная, гипоидная
- передаточное число главной передачи	4,1 или 4,556 или 5,125

Подвеска

- передняя	зависимая, на двух продольных полуэллиптических рессорах, с двумя гидравлическими телескопическими амортизаторами, со стабилизатором поперечной устойчивости или без него – для авт. на базе ГАЗ 2705, ГАЗ 27057, модели 270501
- задняя	независимая, двухрычажная, пружинная с газонаполненными телескопическими амортизаторами, со стабилизатором поперечной устойчивости или без него – для авт. на базе ГАЗ 2752, ГАЗ 2217
	зависимая, на двух продольных полуэллиптических рессорах, с двумя гидравлическими телескопическими амортизаторами, со стабилизатором поперечной устойчивости или без него

Рулевое управление
(марка, тип)

рулевой механизм «винт-гайка на циркулирующих шариках – рейка - сектор», рулевой привод с гидроусилителем или без него

Тормозные системы

- рабочая (марка, тип)	двухконтурная, привод гидравлический с вакуумным усилителем, тормозные механизмы передних колес - дисковые, задних колес – барабанные
- запасная (марка, тип)	каждый из контуров рабочей тормозной системы
- стояночная (марка, тип)	механический привод к тормозным механизмам задних колес

РОСС RU.MT20.E01072

базовое транспортное средство

ГАЗ 2705	ГАЗ 27057	ГАЗ 2752	ГАЗ 2752, ГАЗ 2217
----------	-----------	----------	-----------------------

Шины

- марка	-					
- размер	175R16C	185/75R 16C	195R16C	185/75R1 6C	215/65R 16	225/65R1 6
- индекс несущей способности	98/96, 101/99	104/102	104/102	104/102	102	102
- категория скорости	L, M, N, Q	N, Q	L	N, Q	T	T, Q

Дополнительное оборудование транспортного средства

двухместное сиденье и столик в салоне – лаборатории, шкафы и стеллажи для оборудования, электроагрегат (кроме 29620R), для 29620W, 29620P - сигнальная установка СГУ 120-3

Действие данного «одобрения типа транспортного средства» распространяется на серию транспортных средств в количестве 100 (сто) шт. с номерами VIN: с X8929620??0AD2070 по X8929620??0AD2169.

автомобиль–лаборатория моделей: 29620R (ПРЛ), 29620W (ПВЛ), 29620P (ППТЛ), 29620X (ПРХЛ), 296200 (ТППРК)

Описание маркировки транспортных средств приведено в приложении № 2
Общие виды транспортных средств на 7 стр. приведены в приложении № 3

Руководитель органа
по сертификации «МАДИ-Фонд»

А.М. Иванов

подпись

С.В. Пугачев

РОСС RU.MT20.E01072

Приложение № 2 к Одобрению типа транспортного средства

ОПИСАНИЕ МАРКИРОВКИ ТРАНСПОРТНОГО СРЕДСТВА

1. Место расположения и форма знака соответствия: на табличке изготовителя. Знак соответствия выполнен по ГОСТ Р 50460-92 с указанием номера данного «Одобрения типа транспортного средства».
2. Место расположения таблички изготовителя: на задней стойке проема правой двери кабины.
3. Место расположения идентификационного номера (VIN):
 - 3.1. На табличке изготовителя.
 - 3.2. В моторном отсеке на перегородке, рядом с маркировкой базового автомобиля
4. Структура и содержание идентификационного номера транспортного средства:

1	2	3	4	5	6	7	8	9	10	11	12	13	14	15	16	17
X	8	9	2	9	6	2	0	?	?	?	A	D	2	?	?	?

- Поз. 1-3: международный идентификационный код изготовителя (WMI):
 X89 - код изготовителя (см. также поз. 12-14), указывающий на то, что объём его производства не превышает 500 ед. в год.
- Поз. 4-9: описательная часть - тип транспортного средства (29620R – для автомобиля-лаборатории модели 29620R, 29620W – для автомобиля-лаборатории модели 29620W, 29620P - для автомобиля-лаборатории модели 29620P, 29620X - для автомобиля-лаборатории модели 29620X, 296200 - для автомобиля-лаборатории модели 296200)
- Поз. 10: ? - год выпуска согласно ГОСТ Р 51980
- Поз. 11: ? - индекс марки базового транспортного средства (0 - ГАЗ 2705, 1 - ГАЗ 27057, 2 - КомбиПласт 270501, 3 - ГАЗ 2217, 4 - ГАЗ 2752)
- Поз. 12-14: "AD2" код изготовителя (совместно с WMI) – ЗАО «НТЦ Экспертцентр», Российская Федерация
- Поз. 15-17: ? – производственный номер транспортного средства (с 070 по 169).

Остальная маркировка автомобиля соответствует маркировке базового автомобиля и располагается в местах, указанных в руководстве по эксплуатации КомбиПласт 270501, ГАЗ 2705, ГАЗ 27057, ГАЗ 2752, ГАЗ 2217

Базовый автомобиль	ГАЗ 2705	ГАЗ 27057	ГАЗ 2217, ГАЗ 2752
А	5600		4940
В	2900		2760
С	2500	2600	2400



Рис.1. Автомобиль-лаборатория модели 29620W (ПВЛ)



Рис.2. Автомобиль-лаборатория модели 29620X (ПРХЛ) на базе ГАЗ 2705 (ГАЗ 27057)

Приложение №3 к Одобрению
 типа транспортного средства
 № РОСС RU.МТ20.Е01072

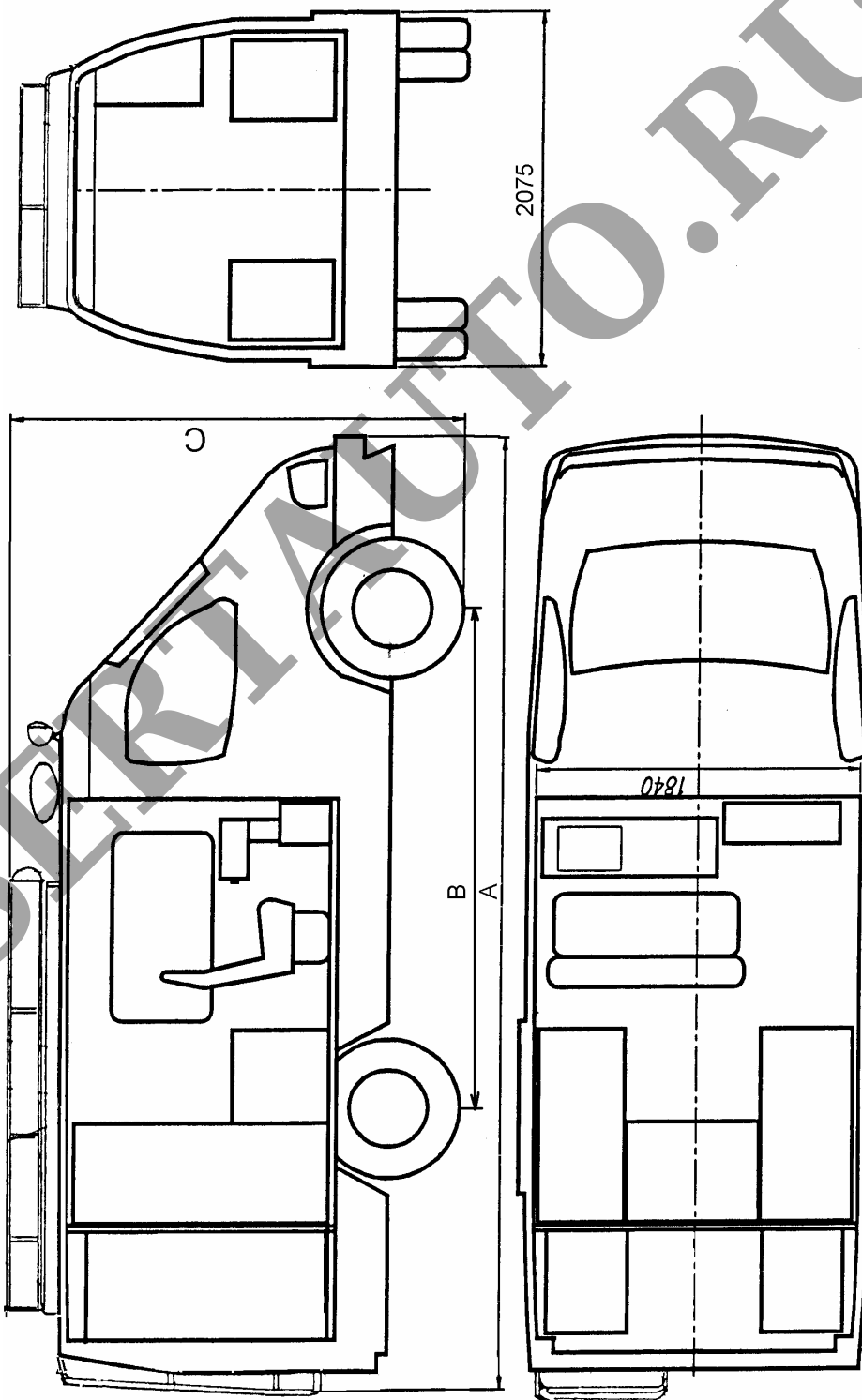
Базовый автомобиль	ГАЗ 2705	ГАЗ 27057	ГАЗ 2217, ГАЗ 2752
А	5540		4880
В	2900		2760
С	2200	2300	2100

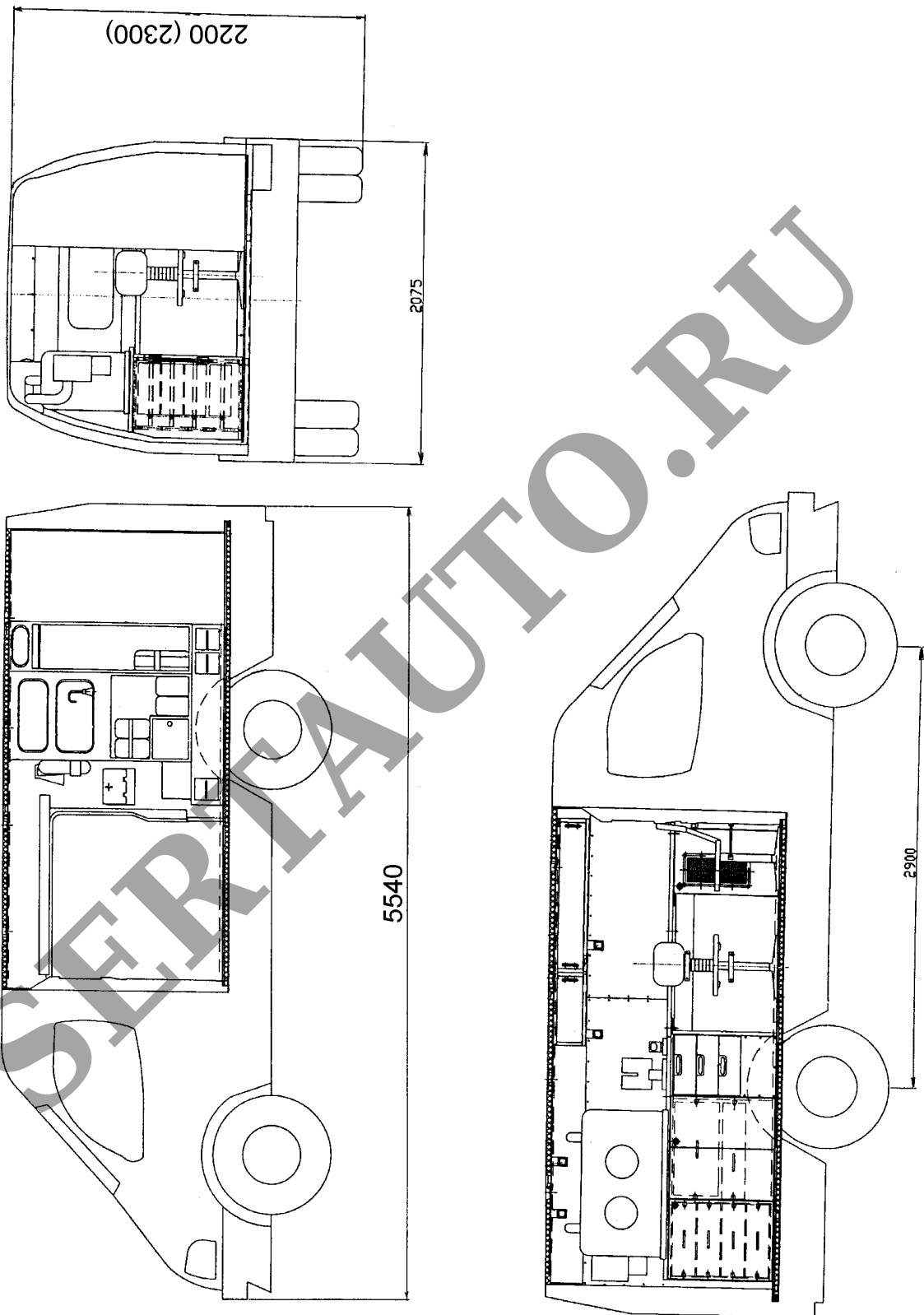

Рис.3. Автомобиль-лаборатория модели 29620R (ПРЛ)

Приложение №3 к Одобрению
 типа транспортного средства
 № РОСС RU.МТ20.Е01072

Базовый автомобиль	ГАЗ 2705	ГАЗ 27057	ГАЗ 2217, ГАЗ 2752
A	5600		4940
B	2900		2760
C	2500	2600	2400

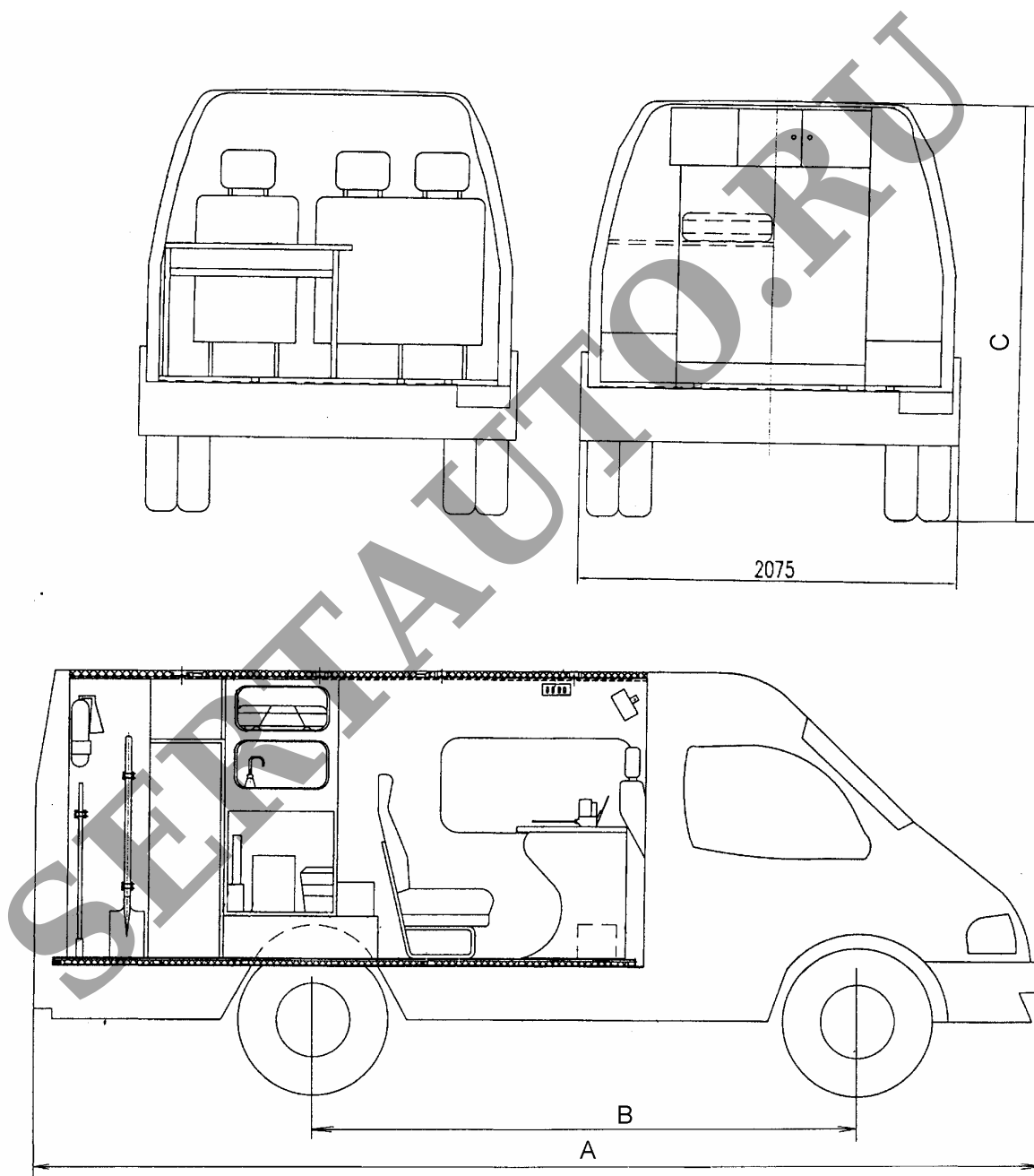

Рис.4. Автомобиль-лаборатория модели 29620Р (ППТЛ)



Рис. 5. Автомобиль - лаборатория модели 296200 (ТППРК) на базе ГАЗ 2705 (ГАЗ 27057)

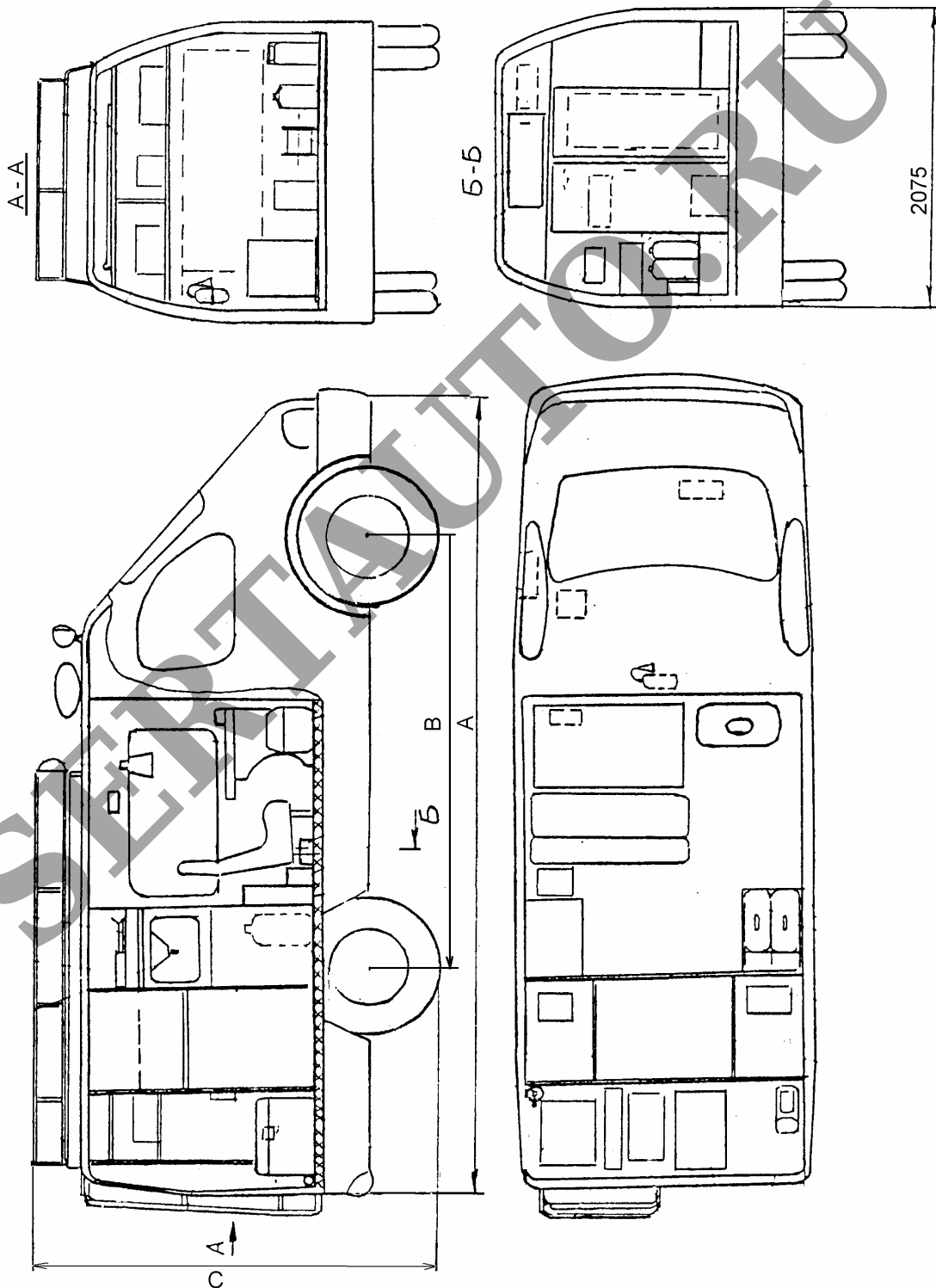

Рис. 6. Автомобиль-лаборатория моделей 29620R (ПРЛ), 29620Х (ПРХЛ), 296200 (ТППРК) на базе автомобиля-фургона КомбиПласт ГАЗ 270501

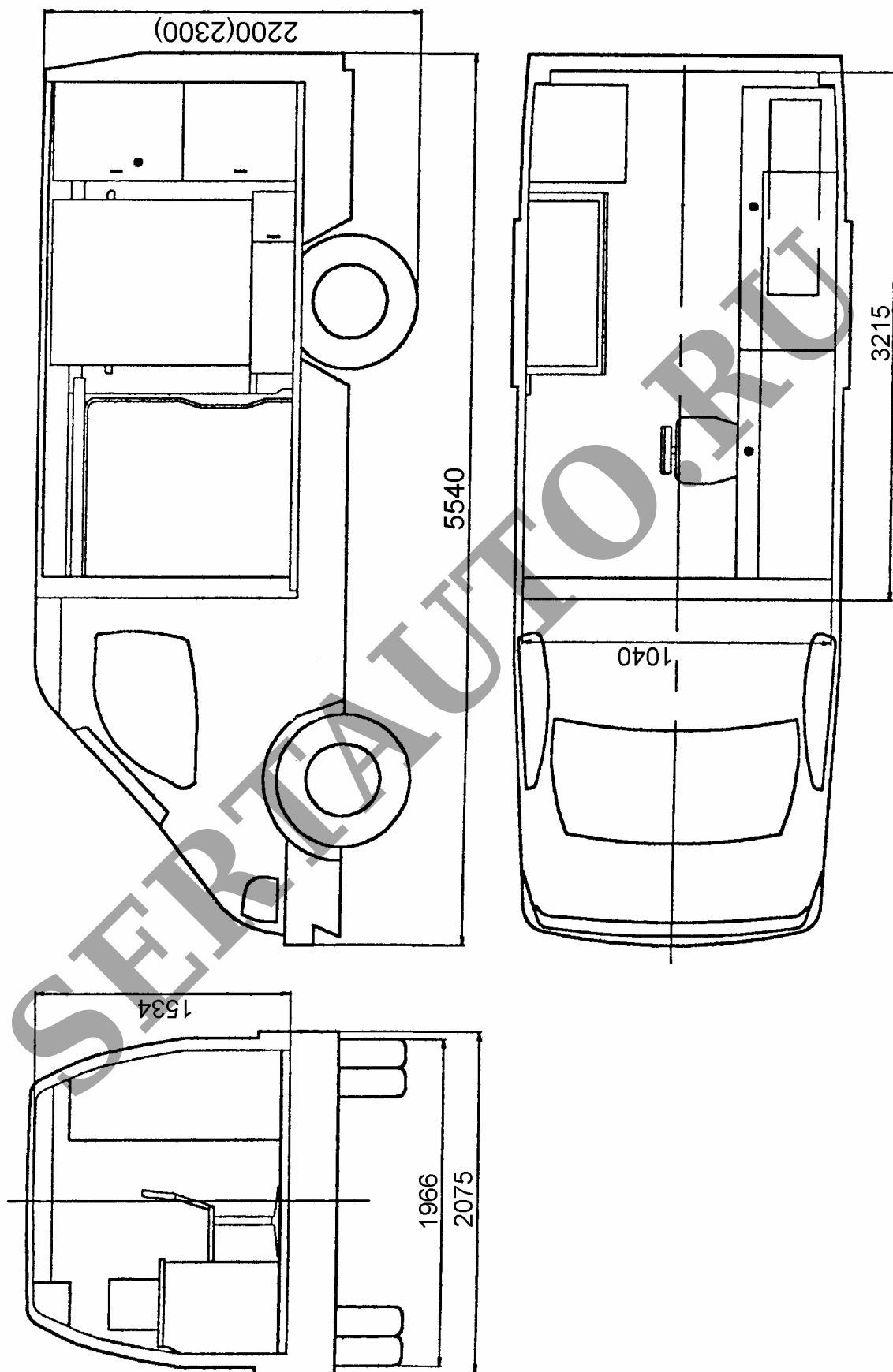
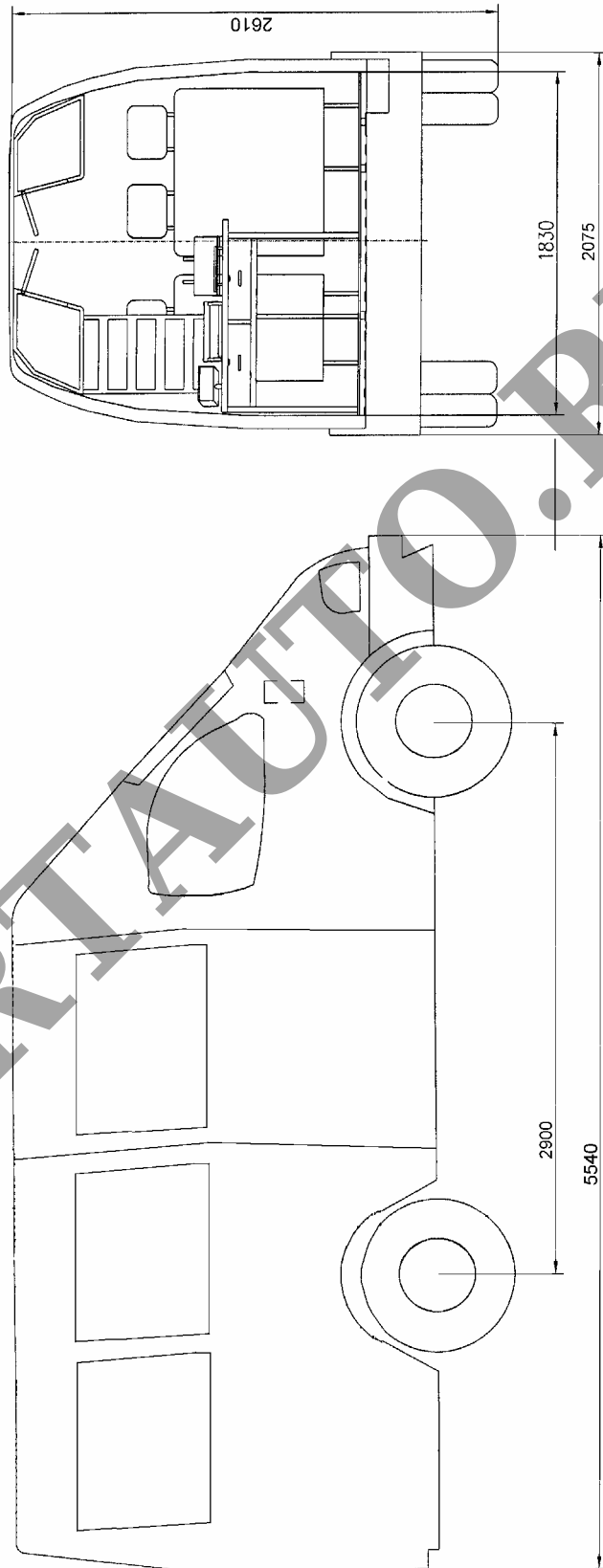
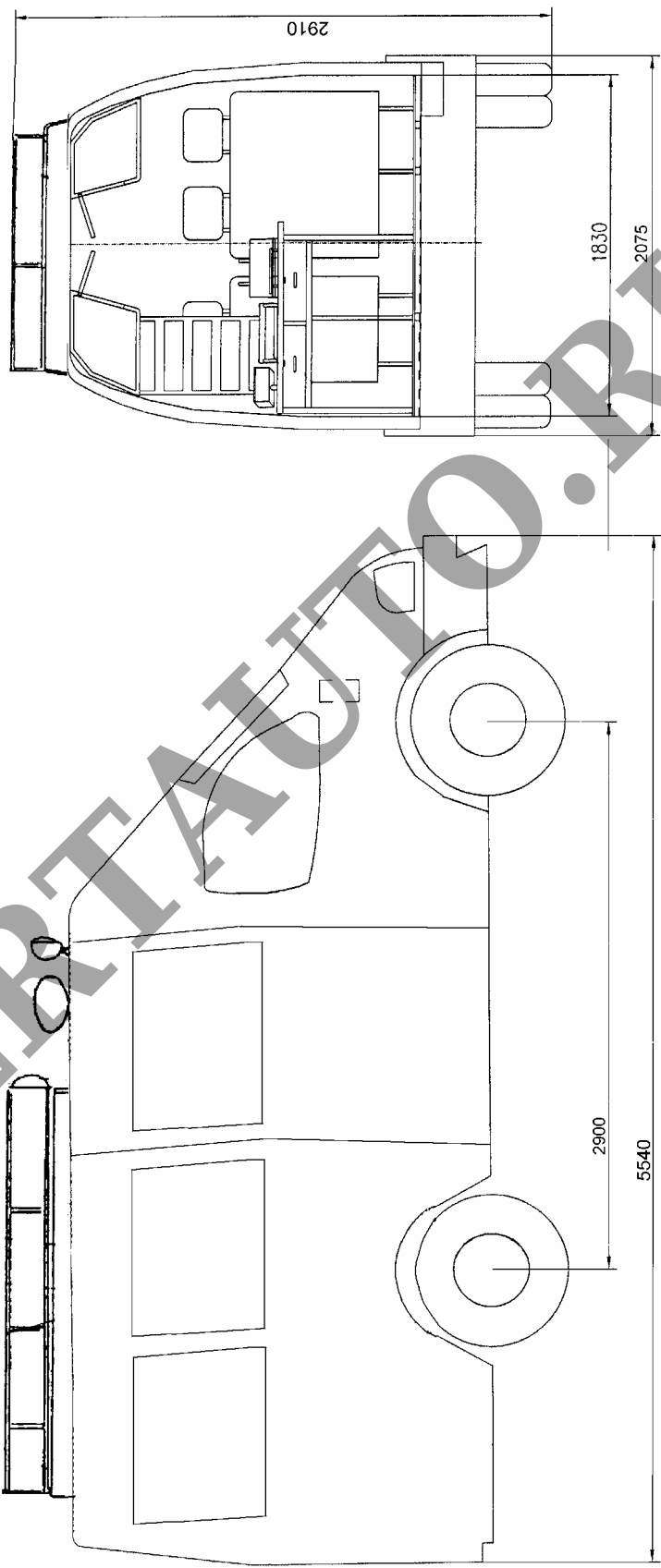

Рис. 7. Автомобиль-лаборатория моделей 29620W (ПВЛ), 29620Р (ППТЛ) на базе автомобиля-фургона КомбиПласт ГАЗ 270501