

Орган по сертификации
“Фонд поддержки потребителей” - ОС “МАДИ-ФОНД”
РОСС RU.0001.11MT20 от 15.07.03 г.
125829, г .Москва, Ленинградский пр-т, д.64, т. 155-04-45, 155-07-78

РОСС RU.MT20.E00976

Марка транспортного средства	—
Тип транспортного средства	56583 (Г6 - ОПА - 7,5), 565831 (Г6 - ОПА - 5336)
Шасси транспортного средства	МАЗ 533702 - для 56583 МАЗ 533602 - для 565831
Категория транспортного средства	Н3
Код ОКП	51 3230
Код VIN	с Х89565830?0AD4087 по Х89565830?0AD4096 – для 56583 ; с Х89565831?0AD4067 по Х89565831?0AD4076 – для 565831
Заявитель, изготовитель и его адрес:	ОАО «Вологодский машиностроительный завод», 160004, г. Вологда, ул. Клубова, д. 5, Российская Федерация

ОБЩИЕ ХАРАКТЕРИСТИКИ ТРАНСПОРТНОГО СРЕДСТВА

Колесная формула / ведущие колеса	4x2 / задние
Схема компоновки транспортного средства	кабина над двигателем, расположение двигателя – переднее, продольное
Исполнение грузочного пространства (Тип кузова транспортного средства)	горизонтальная цистерна с теплоизоляцией или без нее для перевозки пищевых жидкостей
Назначение транспортного средства	перевозка молока и других пищевых жидкостей

РОСС RU.MT20.E00976

Кабина двухдверная, двухместная, цельнометаллическая, откидывающаяся вперед
 МАЗ-54327 — с двумя спальными местами;
 МАЗ-5551 — без спальных мест

	56583	565831
Габаритные размеры, мм		
- длина	7200	8300
- ширина		2500
- высота	2800	3300
База, мм	3950	4900
Колея передних / задних колес, мм		2032 / 1790
Масса снаряженного транспортного средства, кг (по ОСТ 37.001.408-85)	8125	8700
Полная масса транспортного средства, кг		16000
- на переднюю ось		6000
- на заднюю ось		10000
Буксировка прицепа не предусматривается		
Двигатель (марка, тип)		
	ЯМЗ 236НЕ2 четырёхтактный дизель с турбонаддувом , охлаждение жидкостное	
- количество и расположение цилиндров	6, V-образное	
- рабочий объем, см ³	11150	
- степень сжатия	16,5	
- максимальная мощность, кВт (1/мин)	159,0 (2100)	
- максимальный крутящий момент, Нм (1/мин)	864 (1300)	
Топливо	дизельное	
Система питания		
	непосредственный впрыск топлива	
ТНВД (марка, тип)	ЯЗТА, 133 или ЯЗДА, 324-10	
Форсунки (марка, тип)	ЯЗТА, 267 или 51	
Турбокомпрессор (марка, тип)	ТКР-9, ТОЗ, К-36, С14	
Воздушный фильтр (марка, тип)	238Н-1109010-20	

РОСС RU.MT20.E00976

Система выпуска и нейтрализации отработавших газов

один глушитель, система нейтрализации отсутствует

Глушитель (марка, тип)

МАЗ-630300-1201010

Трансмиссия

механическая

Сцепление (марка, тип)

ЯМЗ 182

сухое, фрикционное, однодисковое

Коробка передач (марка, тип)

ЯМЗ-236П

с ручным управлением, с синхронизаторами на всех передачах, кроме первой и заднего хода

- число передач

5-вперед, 1-назад

- передаточные числа коробки передач

I	5,26
II	2,90
III	1,52
IV	1,00
V	0,66
З.Х.	5,48

Главная передача (марка, тип)

МАЗ, разнесенная, двойная, с коническим редуктором и колесными передачами

- передаточное число главной передачи

5,49; 6,59; 7,14; 7,79; 8,57

Подвеска (марка, тип)

- передняя

зависимая, на двух продольных полуэллиптических или малолистовых рессорах, с двумя гидравлическими телескопическими амортизаторами, со стабилизатором поперечной устойчивости или без него

- задняя

зависимая, на двух продольных основных рессорах, с двумя дополнительными рессорами со стабилизатором поперечной устойчивости или без него, или пневматическая

Рулевое управление (марка, тип)

МАЗ-64221-3400010, рулевой механизм «винт - гайка на циркулирующих шариках - рейка - сектор», рулевой привод с гидроусилителем

РОСС RU.MT20.E00976

Тормозные системы

- рабочая (марка, тип)	пневматический двухконтурный привод с разделением на контуры по осям, с АБС; тормозные механизмы всех колес – барабанные		
- запасная (марка, тип)	каждый из контуров рабочей тормозной системы или стояночная тормозная система		
- стояночная (марка, тип)	привод от пружинных энергоаккумуляторов к тормозным механизмам задних колес		
- вспомогательная (марка, тип)	моторный тормоз-замедлитель		

Шины

- марка	—		
- размер	11.00R20	12.00R20	315/80R22,5
- индекс несущей способности	148/145, 150/146	150/146, 154/149	154/150, 156/150
- категория скорости	J, K	J	M, L

Дополнительное оборудование транспортного средства

противосолнечные козырьки, предпусковой подогреватель двигателя ПЖД-30 или 15.8106, автономный отопитель

Действие данного «одобрения типа транспортного средства» распространяется на серию транспортных средств в количестве 20 (двадцати) шт. с номерами VIN: с X89565830?0AD4087 по X89565830?0AD4096 – для 56583 ; с X89565831?0AD4067 по X89565831?0AD4076 – для 565831

автоцистерна моделей 56583 (Г6-ОПА-7,5), 565831 (Г6 - ОПА - 5336)

Описание маркировки транспортных средств приведено в приложении № 2
Общие виды транспортных средств на 2 стр. приведены в приложении № 3

Руководитель органа
по сертификации «МАДИ-Фонд»

..... А.М. Иванов
подпись

С.В. Пугачев

РОСС RU.MT20.E00976

Приложение № 2 к Одобрению типа
транспортного средства

ОПИСАНИЕ МАРКИРОВКИ ТРАНСПОРТНОГО СРЕДСТВА

1. Место расположения и форма знака соответствия: на боковой поверхности цистерны. Знак соответствия выполнен по ГОСТ Р 50460-92 с указанием номера данного «Одобрения типа транспортного средства».
2. Место расположения таблички изготовителя: на передней торцевой стенке левого борта.
3. Место расположения идентификационного номера (VIN):
 - 3.1. На табличке изготовителя.
 - 3.2. На боковой поверхности правого лонжерона рамы шасси автомобиля, за кабиной.
4. Структура и содержание идентификационного номера транспортного средства:

1	2	3	4	5	6	7	8	9	10	11	12	13	14	15	16	17
X	8	9	5	6	5	8	3	?	?	0	A	D	4	?	?	?

- Поз. 1-3: международный идентификационный код изготовителя (WMI):
X89 - код изготовителя (см. также поз. 12-14), указывающий на то, что объем его производства не превышает 500 ед. в год.
- Поз. 4-9: 56583? – описательная часть - тип транспортного средства (565830 – для автоцистерны модели 56583, 565831 - для автоцистерны модели 565831).
- Поз. 10: ? - год выпуска (4 – 2004, 5 - 2005).
- Поз. 11: 0 - постоянно для автоцистерн моделей 56583, 565831.
- Поз. 12-14: AD4 – код изготовителя (совместно с WMI) – ОАО «Вологодский машиностроительный завод», Российская Федерация.
- Поз. 15-17: ? – производственный номер транспортного средства (с 087 по 096 – для 56583, с 067 по 076 – для 565831).

Остальная маркировка автомобиля соответствует маркировке базовых шасси и располагается в местах, указанных в руководстве по эксплуатации МА3 533702, МА3 533602.

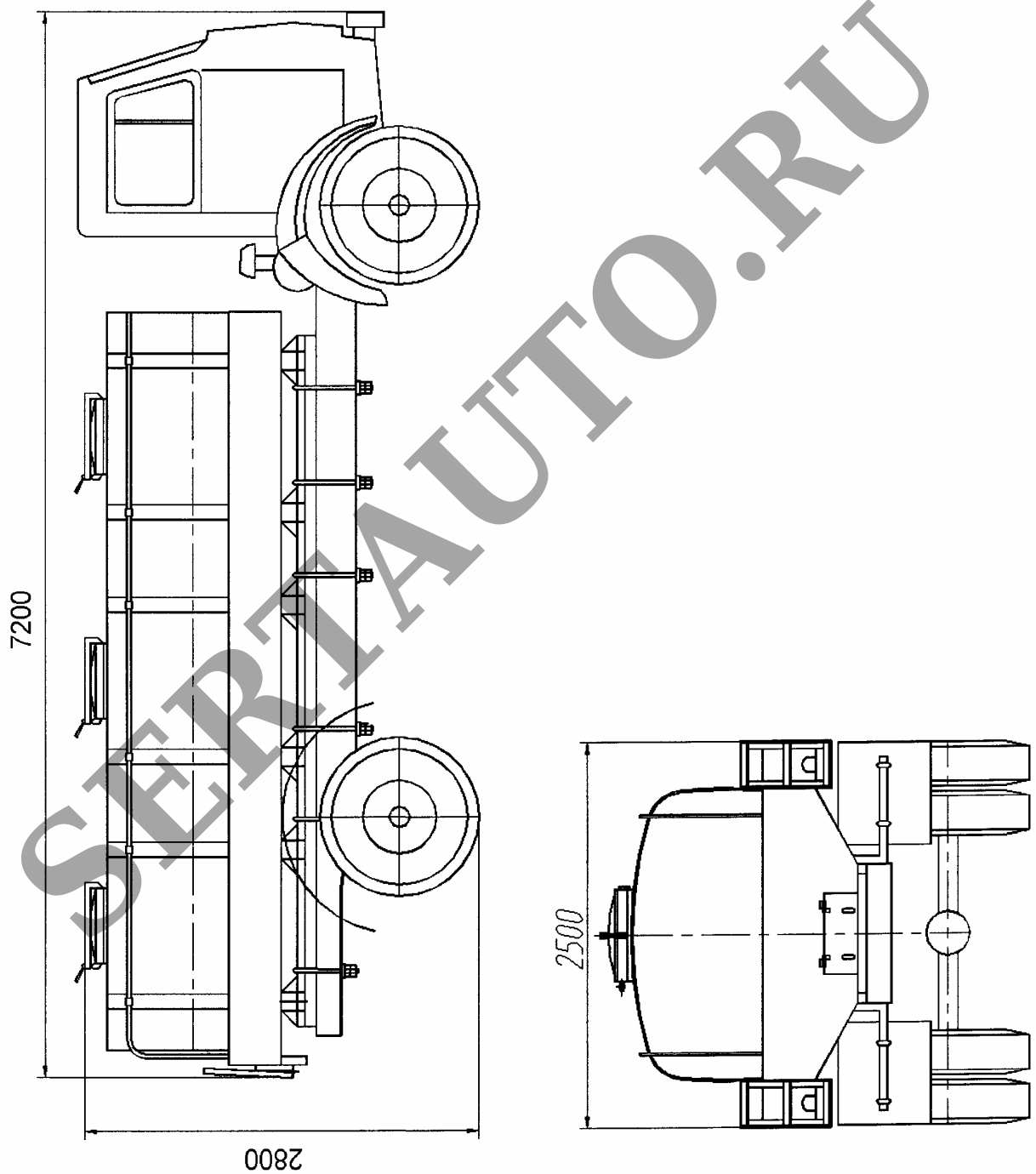

Рис.1. Автоцистерна модели 56583 на шасси МАЗ 533702.

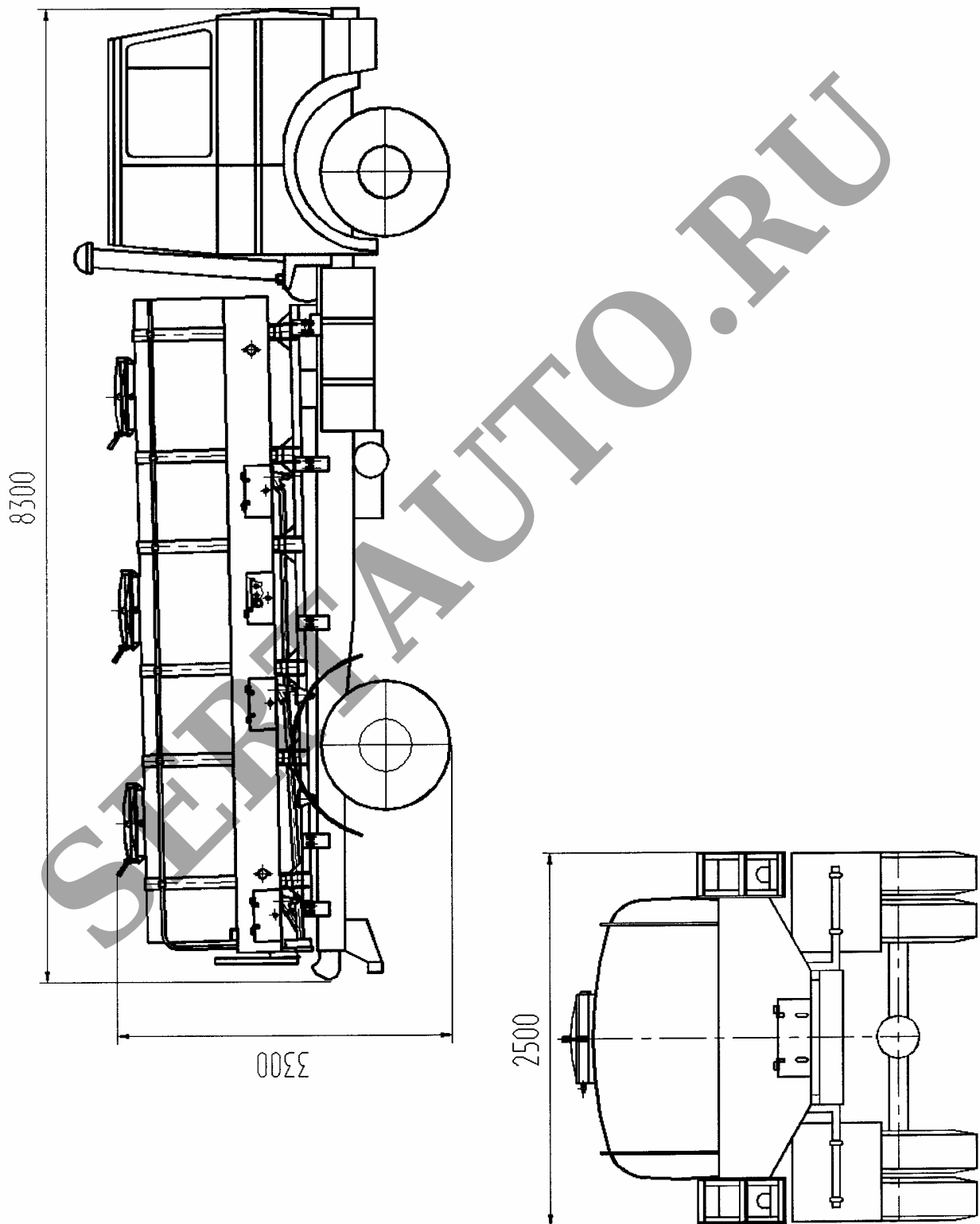

Рис. 2. Автоцистерна модели 565831 на шасси МАЗ 533602.