

Орган по сертификации
“Фонд поддержки потребителей” -ОС “МАДИ-ФОНД”
РОСС RU.0001.11MT20 от 14.12.99 г.
125829,г.Москва, Ленинградский пр-т,д.64, т. 155-07-78, 155-04-45

РОСС RU.MT20.E00838

Малая серия в количестве 50 шт.

Тип транспортного средства	автомобиль пожарный модели 5871 (5871-0000010) / ПНС -110(5557)
Шасси транспортного средства	УРАЛ 5557-40
Категория транспортного средства	N3
Код ОКП	48 5411
Код VIN	с X89587100 _ 0AJ2001 по X89587100 _ 0AJ2050
Предприятие изготовитель и его адрес:	ОАО «Уральский завод пожарной техники» (ОАО «УралПОЖТЕХНИКА»), 456313, Челябинская обл., г. Миасс, Тургоякское шоссе, 20А, Российская Федерация

ОБЩИЕ ХАРАКТЕРИСТИКИ ТРАНСПОРТНОГО СРЕДСТВА

Колесная формула/ведущие колеса	6x6 / все
Схема компоновки транспортного средства	капотная, расположение двигателя - переднее, продольное
Исполнение грузочного пространства	отсек для размещения пожарного насоса и его привода, арматурные шкафы для размещения пожарно-технического вооружения
Кабина	цельнометаллическая, двухдверная, трёхместная

РОСС RU.MT20.E00838

Габаритные размеры, мм

- длина	8500
- ширина	2500
- высота	3300
База, мм	3525+1400
Колея передних/задних колес, мм	2010 / 2010
Масса снаряженного транспортного средства, кг	14000
Полная масса транспортного средства, кг	15200
- на переднюю ось	4400
- на заднюю тележку	10800

Двигатель (марка, тип)

	ЯМЗ-236НЕ-2 дизель четырехтактный, с жидкостным охлаждением, с турбонаддувом и промежуточным охлаждением
- количество и расположение цилиндров	6, V-образное
- рабочий объем, см ³	11150
- степень сжатия	16,5
- максимальная мощность, кВт(1/мин)	169 (2100)
- максимальный крутящий момент, Нм(1/мин)	882 (1100 - 1300)
Топливо	дизельное

Система питания

	впрыск топлива под давлением
ТНВД (марка, тип)	ЯЗТА-133 или ЯЗТА 324-10
Форсунки (марка, тип)	ЯЗТА-267 или ЯЗТА-51
Турбокомпрессор (марка, тип)	ЯМЗ, CZ, Гаррет, ТКР-9, К-36, С14, ТОЗ
Воздушный фильтр (марка, тип)	КамАЗ, 7405.1109510

РОСС RU.MT20.E00838

Система выпуска и нейтрализации отработавших газов	с одним глушителем, система нейтрализации отсутствует	
Глушитель (марка, тип)	36-1201010-02	
Трансмиссия	механическая	
Сцепление (марка, тип)	ЯМЗ-182, однодисковое сухое, фрикционное, привод гидравлический с пневмоусилителем	
Коробка передач (марка, тип)	ЯМЗ - 236У, механическая, пятиступенчатая, трёхходовая, трехвальная, с синхронизаторами на II, III, IV и V передачах	
- число передач	5-вперед, 1-назад	
- передаточные числа коробки передач	I	5,22
	II	2,90
	III	1,52
	IV	1,00
	V	0,664
	3.X.	5,22
Раздаточная коробка (марка, тип)	УралА3, механическая, двухступенчатая, с блокируемым цилиндрическим межосевым дифференциалом	
- число передач	2	
- передаточные числа раздаточной коробки		
	- высшее	1,21
	- низшее	2,15
Главная передача (марка, тип)	УралА3, двойная, коническо-цилиндрическая	
- передаточное число главной передачи	7,32	

РОСС RU.MT20.E00838

Подвеска (марка, тип) - передняя - задняя	УралА3, зависимая, на двух продольных полуэллиптических рессорах, с двумя гидравлическими телескопическими амортизаторами двустороннего действия УралА3, зависимая, балансирная, с реактивными штангами, на двух продольных полуэллиптических рессорах
Тормозные системы - рабочая (марка, тип) - запасная (марка, тип) - стояночная (марка, тип) - вспомогательная (марка, тип)	двухконтурная, с пневмогидравлическим приводом, с разделением на контуры передней оси и задней тележки, с АБС, тормозные механизмы всех колес – барабанные любой из контуров рабочей тормозной системы трансмиссионная, привод механический, тормозной механизм барабанного типа, установлен на выходном вале раздаточной коробки моторный тормоз-замедлитель
Рулевое управление (марка, тип)	УралА3, рулевой привод с гидроусилителем, рулевой механизм типа "червяк-боковой сектор" или МАЗ - 64229, типа "винт-гайка на циркулирующих шариках-рейка-сектор"
Шины (размерность, марка минимально допустимый индекс нагрузки, скоростная категория)	1200x500x508, ИД-П284 156 F
Дополнительное оборудование транспортного средства	стеклоочистители, система обдува и омыватель лобового стекла, отопитель кабины, система вентиляции, зеркала заднего вида, противосолнечные козырьки, звуковой сигнал

РОСС RU.MT20.E00838

**Специальное оборудование
транспортного средства**

сигнальный огонь, отсеки для размещения пожар-
но-технического вооружения, насос, панели управ-
ления, пожарно-техническое вооружение согласно
ТУ 4854-010-21621628-03

Тип пожарного насоса

Центробежный консольный, одноступенчатый,

ПН-60

- номинальная подача, л / с

110

- напор, м

100

- максимальная высота всасы-
вания, м

7,5

- подача насоса при наиболь-
шей высоте всасывания, м

55

Описание маркировки транспортного средства приведено в приложении № 2

Общий вид транспортного средства приведен в приложении № 3 на рис. 1

автомобиль пожарный модели 5871 (5871-0000010) / ПНС -110(5557)

Руководитель органа по серти-
фикации «МАДИ-Фонд»

Зам.

.....
подпись

А.М. Иванов

А.Г.Пасько

РОСС RU.MT20.E00838

Приложение № 2 к Одобрению типа транспортного средства

ОПИСАНИЕ МАРКИРОВКИ ТРАНСПОРТНОГО СРЕДСТВА

1. Место расположения и форма знака соответствия - на табличке предприятия- изготовителя. Знак соответствия выполнен по ГОСТ Р 50460-92 с указанием номера данного «Одобрения типа транспортного средства»
2. Место расположения таблички изготовителя - на правом пороге кабины водителя
3. Место расположения идентификационного номера (код VIN):
 - 3.1. На табличке предприятия - изготовителя.
 - 3.2. На правом пороге кабины водителя.
4. Структура и содержание идентификационного номера транспортного средства:

1	2	3	4	5	6	7	8	9	10	11	12	13	14	15	16	17
X	8	9	5	8	7	1	0	0	?	0	A	J	2	0	?	?

Поз. 1-3: международный идентификационный код изготовителя (WMI) (X89 - для ОАО «Уральский завод пожарной техники» (ОАО «УралПОЖТЕХНИКА»), применяется совместно с поз. 12-14).

Поз. 4-9: - описательная часть - тип транспортного средства (587100 - для автомобиля пожарного модели 5871 (5871-0000010) / ПНС -110(5557))

Поз. 10: ? - год выпуска (3 - 2003 г., 4 – 2004 г.)

Поз. 11: 0 - постоянная цифра для автоцистерны модели 5871

Поз. 12-14: обозначение, применяющееся совместно с международным идентификационным кодом предприятия-изготовителя (WMI), цифра "9", на третьей позиции которого, и знаки на 12, 13, и 14 позициях - "AJ2" указывают, что годовой объем производства изготавливаемых транспортных средств данного типа на данном предприятии не превышает 500 шт. в год.

Поз. 15-17: ? - производственный номер транспортного средства (с 001 по 050)

Остальная маркировка автомобиля соответствует маркировке базового шасси и располагается в местах, указанных в руководстве по эксплуатации УРАЛ 5557-40

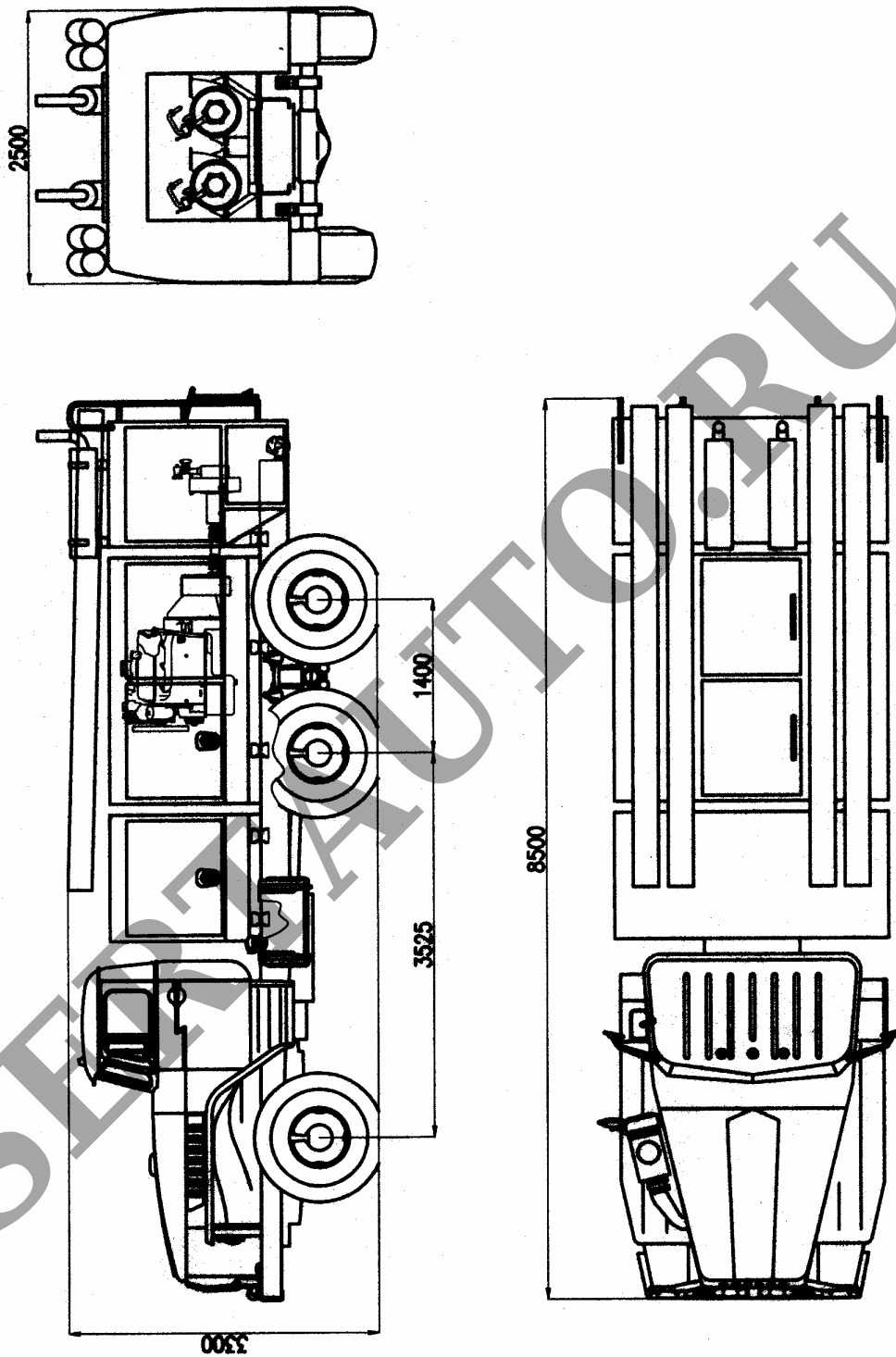

Рис. 1. Автомобиль пожарный модели 5871 (5871-0000010) / ПНС -110(5557) на шасси УРАЛ 5557-40