

Орган по сертификации
“Фонд поддержки потребителей” -ОС “МАДИ-ФОНД”
РОСС RU.0001.11MT20 от 14.12.99 г.
125829,г.Москва, Ленинградский пр-т,д.64, т. 155-07-78, 155-04-45

РОСС RU.MT20.E00771

Малая серия в количестве 50 шт.

Тип транспортного средства Автомобиль сортиментовоз моделей :
63791В (6379-0000010-21) / КС-53228,
63792В (6379-0000010-22) / КСМЗ-53228

Шасси транспортного средства КамАЗ 53228-13

Категория транспортного средства
N3G

Код ОКП 48 5134

Код VIN с X896379_V _ 0BL8001 по X896379_V _ 0BL8050

Предприятие изготовитель и его адрес: ОАО «Соломбальский машиностроительный завод», 163020, г. Архангельск, пр. Никольского, д. 75, Российская Федерация

ОБЩИЕ ХАРАКТЕРИСТИКИ ТРАНСПОРТНОГО СРЕДСТВА

Колесная формула/ведущие колеса

6х6 / все

Схема компоновки транспортного средства

кабина над двигателем, расположение двигателя – переднее продольное

Исполнение грузозачного пространства

площадка с кониками и защитной стенкой, для 63792В- с гидроманипулятором позади платформы

РОСС RU.MT20.E00771

Кабина

цельнометаллическая, трехместная,
двухдверная, откидывающаяся вперед, со
спальным местом или без него

	63791В	63792В
Габаритные размеры, мм		
- длина	9085	9200
- ширина		2500
- высота	3410	3980
База, мм		4100+1320
Колея передних/задних колес, мм		2080/1890
Масса снаряженного транспортного средства, кг	10170	12260
Полная масса транспортного средства, кг	23870	23050
- на переднюю ось	5865	5984
- на заднюю тележку	18005	17066
Двигатель (марка, тип)	КамАЗ-740.11-260	
	четырёхтактный дизель, с турбонаддувом	
- количество и расположение цилиндров	8, V – образное	
- рабочий объем, см ³	10850	
- степень сжатия	17,0	
- максимальная мощность, кВт(1/мин)	183 (2200)	
- максимальный крутящий момент, Нм(1/мин)	914,0 (1200-1500)	
Топливо	дизельное	
Система питания	впрыск топлива под давлением	
ТНВД (марка, тип)	ЯЗДА, 337-42	
Форсунки (марка, тип)	ЯЗДА, 273-30	
Турбокомпрессор (марка, тип)	КамАЗ, ТКР 7 С - 9 или S2B "Schwitzer" S2B/7624NFT/1/00D9 или CZ, K20	
Воздушный фильтр (марка, тип)	7405-1109510	
Система выпуска и нейтрализации отработавших газов	один глушитель, система нейтрализации отсутствует	
Глушитель (марка, тип)	КамАЗ , 6520-1201010	

РОСС RU.MT20.E00771

Трансмиссия

механическая

Сцепление (марка, тип)

КамАЗ - 17, двухдисковое, сухое, фрикционное, привод гидравлический с пневмоусилителем

Коробка передач (марка, тип)

КамАЗ-142 или КамАЗ-152, механическая, пятиступенчатая, трехходовая, с синхронизаторами на всех передачах, кроме первой и заднего хода, с ручным управлением, с делителем (для КамАЗ 152)

- число передач

КамАЗ-142	КамАЗ-152
5 - вперед, 1 - назад	10 - вперед, 2 - назад

- передаточные числа коробки передач

		низший ряд	высший ряд
I	7,82	7,82	6,38
II	4,03	4,03	3,29
III	2,50	2,50	2,04
IV	1,53	1,53	1,25
V	1,00	1,00	0,815
З.Х.	7,38	7,38	6,02

Раздаточная коробка

- передаточные числа

- высшая
- низшая

1,692
0,917

Главная передача (марка, тип)

КамАЗ, двойная, центральная

- передаточное число главной передачи

5,94; 6,53; 7,22

Подвеска (марка, тип)

- передняя

зависимая, на двух продольных полуэллиптических одношковых рессорах, с гидравлическими телескопическими амортизаторами и резиновыми буферами, со стабилизатором поперечной устойчивости

- задняя

балансирная, на двух полуэллиптических рессорах, с реактивными штангами

Рулевое управление (марка, тип)

КамАЗ 4310-3400020, рулевой механизм типа "винт-гайка на циркулирующих шариках-рейка – сектор", с гидроусилителем

РОСС RU.MT20.E00771

Тормозные системы

- рабочая

пневматический двухконтурный привод
раздельный к тормозам колес передней оси и
задней тележки, тормозные механизмы всех
колес – барабанные

- стояночная

колесные тормозные механизмы задней
тележки с приводом от пружинных
энергоаккумуляторов

- запасная

контуры рабочей тормозной системы

- вспомогательная

моторный тормоз-замедлитель

Шины (размерность, марка,
минимально допустимый индекс нагрузки,
скоростная категория)11.00R20, И-А68А или И-111 АМ
146/143
J**Дополнительное оборудование
транспортного средства**стеклоочиститель, стеклоомыватель, отопитель
кабины, зеркала заднего вида, звуковой сигнал,
по заказу - предпусковой или независимый
обогреватель, для 63792В - кран-манипулятор
модели СФ 65

Описание маркировки транспортных средств приведено в приложении № 2
Общий вид транспортных средств приведен в приложении № 3 на рис.1,2

Автомобиль сортиментовоз моделей : 63791В (6379-0000010-21) / КС-53228,
63792В (6379-0000010-22) / КСМЗ-53228

Руководитель органа
по сертификации «МАДИ-ФОНД»

Зам.

..... А.М. Иванов
подпись

А.Г. Пасько

РОСС RU.MT20.E00771

Приложение № 2 к Одобрению типа
транспортного средства

ОПИСАНИЕ МАРКИРОВКИ ТРАНСПОРТНОГО СРЕДСТВА

1. Место расположения и форма знака соответствия - на табличке предприятия - изготовителя. Знак соответствия выполнен по ГОСТ Р 50460-92 с указанием номера данного «Одобрения типа транспортного средства».
2. Место расположения таблички предприятия - изготовителя - на раме, в правой передней части
3. Место расположения идентификационного номера (код VIN):
 - 3.1. На табличке предприятия - изготовителя.
 - 3.2. На правом лонжероне рамы, в передней части
4. Структура и содержание идентификационного номера транспортного средства:

1	2	3	4	5	6	7	8	9	10	11	12	13	14	15	16	17
X	8	9	6	3	7	9	?	B	?	0	B	L	8	?	?	?

Поз. 1-3: международный идентификационный код изготовителя (WMI) (X89 — для ОАО «Соломбальский машиностроительный завод», Российская Федерация), применяется совместно с поз. 12-14

Поз. 4-9: 6379?B - описательная часть - тип транспортного средства (63791B - для автомобиля сортиментовоза модели 63791B, 63792B - для автомобиля сортиментовоза модели 63792B)

Поз. 10: ? – год выпуска (3– 2003 г., 4- 2004 г.)

Поз. 11: 0 – постоянно для автомобиля сортиментовоза моделей : 63791B, 63792B

Поз. 12-14: - обозначение, применяющееся совместно с международным идентификационным кодом предприятия-изготовителя (WMI), цифра "9" на третьей позиции которого, и знаки на 12, 13 и 14 позициях – «BL8» указывают, что годовой объем производства транспортных средств данного типа на данном предприятии не превышает 500 шт. в год

Поз. 15-17: ? - производственный номер транспортного средства (с 001 по 050)

Остальная маркировка автомобиля соответствует маркировке шасси и располагается в местах, указанных в руководстве по эксплуатации шасси КамАЗ 53228-13



Рис. 1. Автомобиль сортиментовоз модели 63791В (6379-0000010-21) / КС-53228 на шасси КамАЗ 53228

Приложение №3 к Одобрению
типа транспортного средства
№ РОСС RU.MT20.E00771

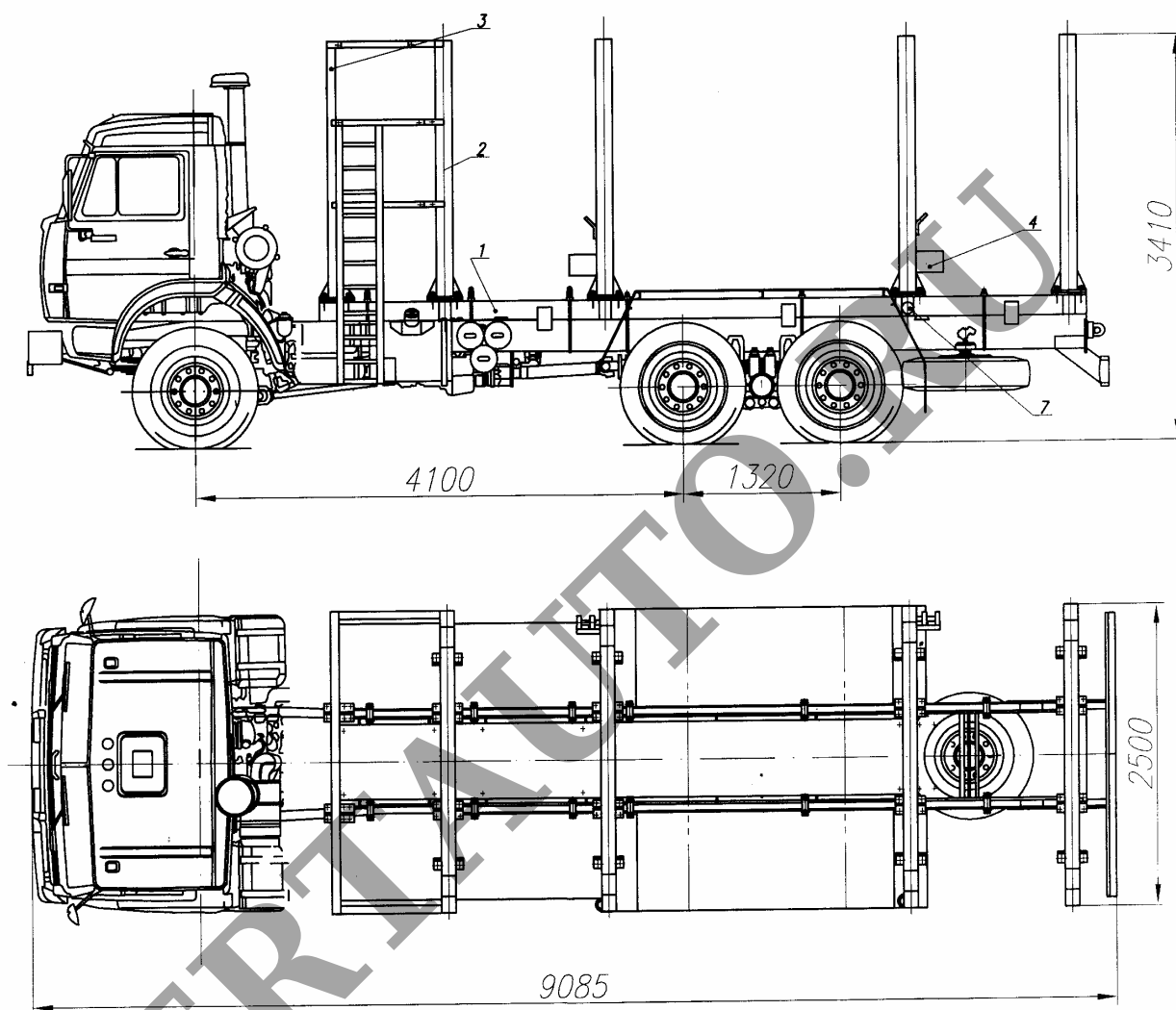
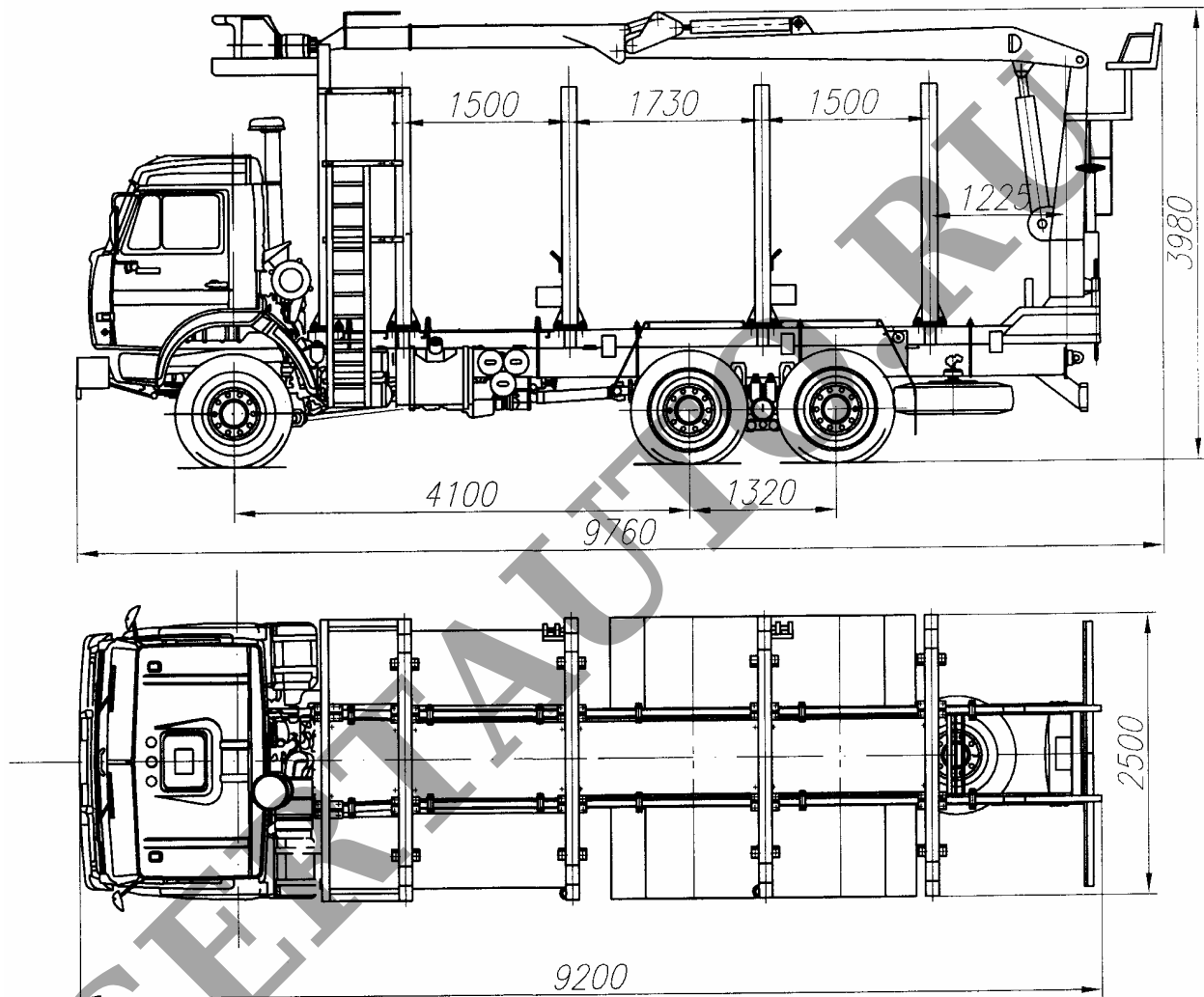

Рис.2. Автомобиль сортиментовоз модели 63792В (6379-000010-22) / КСМ3-53228
на шасси КамАЗ 53228