

Орган по сертификации
"Фонд поддержки потребителей" -ОС "МАДИ-ФОНД"
РОСС RU.0001.11MT20 от 14.12.99 г.
125829,г.Москва, Ленинградский пр-т,д.64, т. 155-04-45, 155-07-78

РОСС RU.MT20.E00784

Малая серия в количестве 10 шт.

Тип транспортного средства	Автомобиль с установкой насосной кислотной передвижной модели 485431 (48543 – 0000010-11) / АНК-50
Шасси транспортного средства	Урал 4320-41
Категория транспортного средства	N3G
Код ОКП	36 6651
Код VIN	с X89485431_0BJ7001 по X89485431_0BJ7010
Предприятие изготовитель и его адрес:	ООО "КБ Спецавтотехника", 105120, г.Москва, ул. Нижняя Сыромятническая, д.5/7, Российская Федерация

ОБЩИЕ ХАРАКТЕРИСТИКИ ТРАНСПОРТНОГО СРЕДСТВА

Колесная формула/ведущие колеса	6х6/ все
Схема компоновки транспортного средства	кабина за двигателем, расположение двигателя – переднее продольное
Исполнение загрузочного пространства	технологическое оборудование для нагнетания смеси кислот в призабойную зону скважин
Кабина	цельнометаллическая, двухдверная, трехместная

РОСС RU.MT20. E00784

Габаритные размеры, мм

- длина	9200
- ширина	2500
- высота	3150

База, мм 4555+1400

Колея передних/задних колес, мм 2010 / 2010

Масса снаряженного транспортного средства, кг 12214

Полная масса транспортного средства, кг 19640

- на переднюю ось	5267
- на заднюю тележку	14373

Двигатель (марка, тип)

ЯМЗ-236НЕ-2

дизель четырехтактный, с жидкостным охлаждением, с турбонаддувом и промежуточным охлаждением

- количество и расположение цилиндров 6, V-образное

- рабочий объем, см³ 11150

- степень сжатия 16,5

- максимальная мощность, кВт(1/мин) 169 (2100)

- максимальный крутящий момент, Нм(1/мин) 882 (1100 - 1300)

Топливо дизельное

Система питания

разделенного типа, впрыск топлива под давлением

ТНВД (марка, тип) ЯЗТА-133 или ЯЗТА 324-10

Форсунки (марка, тип) ЯЗТА-267 или ЯЗТА-51

Турбокомпрессор (марка, тип) ЯМЗ, CZ, Гаррет, ТКР-9, К-36, С14, ТОЗ

Воздушный фильтр (марка, тип) КамАЗ, 7405.1109510

Система выпуска и нейтрализации отработавших газов

с одним глушителем, система нейтрализации отсутствует

Глушитель (марка, тип) 36-1201010-02

РОСС RU.MT20. E00784

Трансмиссия

механическая

Сцепление (марка, тип)

ЯМЗ-182, однодисковое

ЯМЗ - 182, однодисковое, сухое, фрикционное, диафрагменное, вытяжного типа, привод с пневмоусилителем

Коробка передач (марка, тип)

ЯМЗ - 236У, механическая, пятиступенчатая, трёхходовая, трехвальная, с синхронизаторами на II, III, IV и V передачах

- число передач

5-вперед, 1-назад

- передаточные числа коробки передач I

5,22

II

2,90

III

1,52

IV

1,00

V

0,664

3.Х.

5,22

Раздаточная коробка (марка, тип)

УралА3, механическая, двухступенчатая, с блокируемым цилиндрическим межосевым дифференциалом

- число передач

2

- передаточные числа раздаточной коробки

- высшее

1,21

- низшее

2,15

Главная передача (марка, тип)

УралА3, двойная, коническо-цилиндрическая

- передаточное число главной передачи

8,05

РОСС RU.MT20. E00784

Подвеска (марка, тип)

- передняя

УралАЗ, зависимая, на двух продольных полуэллиптических рессорах, с двумя гидравлическими телескопическими амортизаторами двустороннего действия

- задняя

зависимая, балансирующая, с реактивными штангами, на двух продольных полуэллиптических рессорах

Тормозные системы

- рабочая (марка, тип)

двухконтурная, с пневмогидравлическим приводом, с разделением на контуры передней оси и задней тележки, с АБС, тормозные механизмы всех колес - барабанные

- запасная (марка, тип)

любой из контуров рабочей тормозной системы

- стояночная (марка, тип)

трансмиссионная, привод механический, тормозной механизм барабанного типа

- вспомогательная (марка, тип)

моторный тормоз-замедлитель с пневматическим приводом

Рулевое управление (марка, тип)УралАЗ 4320Я-3400020, рулевой механизм типа "двухзаходный червяк - боковой зубчатый сектор", рулевой привод с гидроусилителем или
МАЗ - 64229, рулевой механизм "винт- гайка на циркулирующих шариках-рейка-сектор", рулевой привод с гидроусилителем**Шины** (размерность, марка минимально допустимый индекс нагрузки, скоростная категория)14.00R 20,
ОИ-2512.00R20,
У-4 ИД-304390/95R20,
КАМА-УРАЛ148/147
G150/146
J147
J

РОСС RU.MT20. E00784

Дополнительное оборудование транспортного средства

стеклоочиститель, система обдува и омыватель лобового стекла, отопитель кабины, система вентиляции, зеркала заднего вида, противосолнечные козырьки, звуковой сигнал, централизованная система контроля и регулирования давления воздуха в шинах, с лебедкой или без нее, насос, манифольд, цистерна

Параметры специального оборудованияВместимость цистерны, м³

6,3

Насос высокого давления (марка, тип)

ПТС01, трехплунжерный

- диаметр плунжера, мм

90	100	110	125	150
----	-----	-----	-----	-----

- давление, МПа

50	40	33	26	18
----	----	----	----	----

- подача, л / сек

10,92	13,48	16,31	21,06	30,33
-------	-------	-------	-------	-------

Описание маркировки транспортного средства приведено в приложении № 2
Общий вид транспортного средства приведен в приложении № 3 на рис. 1

Автомобиль с установкой насосной кислотной передвижной модели 485431 (48543 – 0000010-11) / АНК-50

Руководитель органа по сертификации «МАДИ-Фонд»

Зам.

.....
подпись

А.М. Иванов

А.Г.Пасько

РОСС RU.MT20. E00784

Приложение № 2 к Одобрению типа транспортного средства

ОПИСАНИЕ МАРКИРОВКИ ТРАНСПОРТНОГО СРЕДСТВА

1. Место расположения и форма знака соответствия - на табличке предприятия-изготовителя. Знак соответствия выполнен по ГОСТ Р 50460-92 с указанием номера данного «Одобрения типа транспортного средства»
2. Место расположения таблички изготовителя - в передней части рамы агрегата
3. Место расположения идентификационного номера (код VIN):
 - 3.1. На табличке предприятия - изготовителя.
 - 3.2. На раме справа
4. Структура и содержание идентификационного номера транспортного средства:

1	2	3	4	5	6	7	8	9	10	11	12	13	14	15	16	17
X	8	9	4	8	5	4	3	1	?	0	B	J	7	?	?	?

Поз. 1-3: международный идентификационный код изготовителя (WMI) (X89 - для ООО "КБ Спецавтотехника", Российская Федерация), применяется совместно с поз. 12-14

Поз. 4-9: 485431 - описательная часть - тип транспортного средства (485431 - для автомобиля модели 485431 (48543 – 0000010-11) / АНК-50)

Поз. 10: ? - год выпуска (3 - 2003 г., 4 – 2004 г.)

Поз. 11: 0 - постоянная цифра для автомобиля модели 485431 (48543–0000010-11)УАНК-50

Поз. 12-14: обозначение, применяющееся совместно с международным идентификационным кодом предприятия-изготовителя (WMI), цифра "9", на третьей позиции которого, и знаки на 12, 13, и 14 позициях - "BJ7" указывают, что годовой объем производства изготавливаемых транспортных средств данного типа на данном предприятии не превышает 500 шт. в год.

Поз. 15-17: ? - производственный номер транспортного средства (с 001 по 010)

Остальная маркировка автомобиля соответствует маркировке базового шасси и располагается в местах, указанных в руководстве по эксплуатации УРАЛ 4320

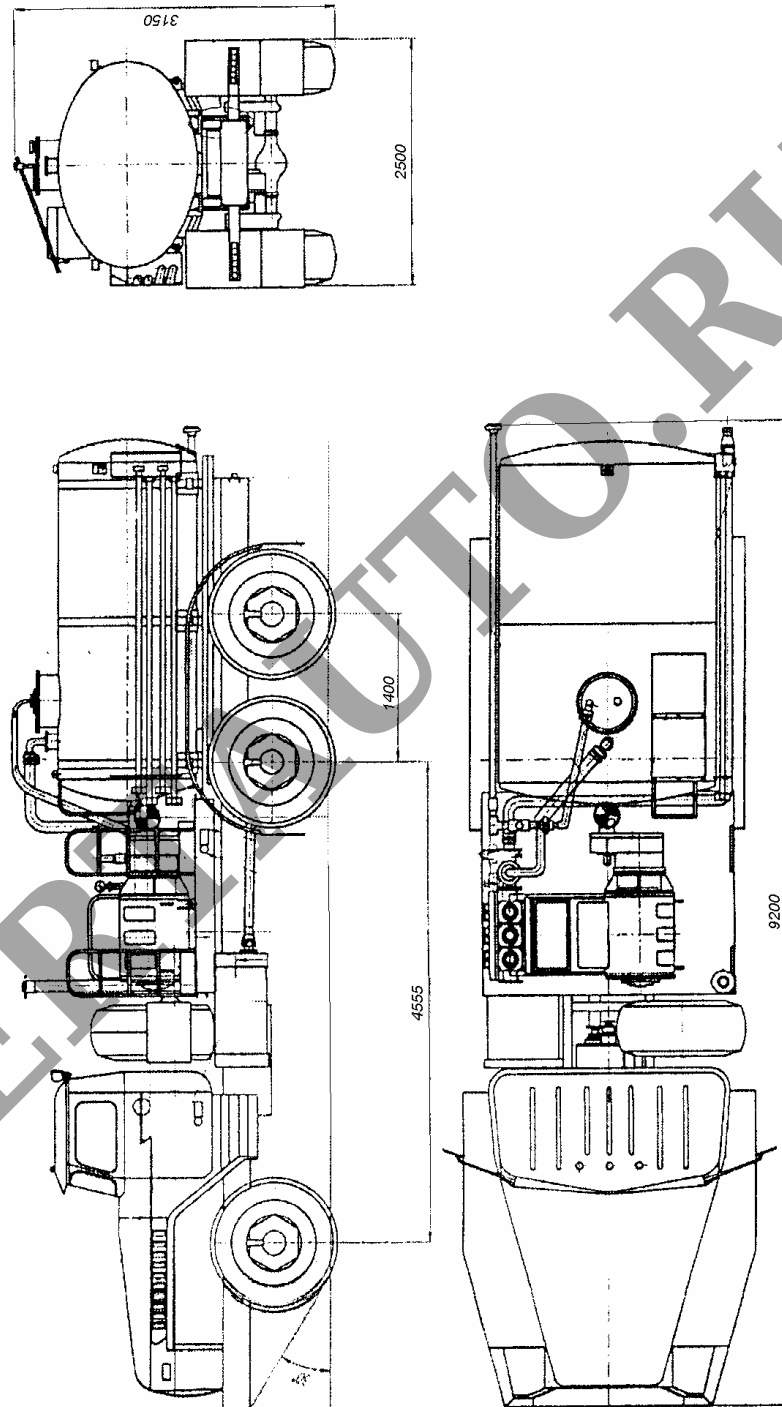

Рис.1. Автомобиль с установкой насосной кислотной передвижной модели
485431 (48543 – 000010-11) / АНК-50