



ТАМОЖЕННЫЙ СОЮЗ

ОДОБРЕНИЕ ТИПА ШАССИ

Серия RU № 0000707

№ TC RU K-DE.MT02.00056.P1

Срок действия с 04 марта 2016 г. по 31 декабря 2017 г.

ОРГАН ПО СЕРТИФИКАЦИИ

механических транспортных средств и прицепов, их составных частей и предметов оборудования
“САТР-ФОНД” Межотраслевого Фонда “Сертификация автотранспорта САТР” (ОС “САТР-ФОНД”)
юридический адрес: 125480, г. Москва, ул. Героев Панфиловцев, 24; фактические адреса: 125480,
г. Москва, ул. Героев Панфиловцев, 24; 125438, г. Москва, ул. Автомоторная, 2;
тел.: (495) 454-42-27, (495) 456-62-51, (495) 496-82-44 / факс: (495) 454-72-12, (495) 496-82-44;
электронная почта: mail@satrfond.ru; аттестат аккредитации № РОСС RU.0001.11MT02

ШАССИ

МАРКА	MAN
КОММЕРЧЕСКОЕ НАИМЕНОВАНИЕ	TGX, TGS 32/35/37/39/41.320/360/400/440/480/540/680 8x2-4, 8x2-6, 8x4, 8x4-4, 8x4H-6, 8x6, 8x6H, 8x8 BB, BL, BB-WW, BL-WW
ТИП	37S, 39S, 41S, 49S, 59S, 90S, 92X, 92S, 93S, 96S, 73S, 39W, 49W, 60W
МОДИФИКАЦИИ	TGX, TGS 32/35/37/39/41. 320/360/400/440/480/540/680 8x2-4, 8x2-6, 8x4, 8x4-4, 8x4H-6, 8x6, 8x6H, 8x8 BB, BL, BB-WW, BL-WW
КАТЕГОРИЯ	N ₃ , N ₃ G
ЭКОЛОГИЧЕСКИЙ КЛАСС	4
ВАРИАНТ ИЗГОТОВЛЕНИЯ	шасси с кабиной и двигателем
ЗАЯВИТЕЛЬ И ЕГО АДРЕС	Общество с ограниченной ответственностью «МАН Трак энд Бас РУС», ОГРН: 1027700498726, юридический и фактический адрес: 117535, город Москва, улица Дорожная, 29, Российская Федерация, телефон: (495) 988-3300, факс: (495) 775-3218 электронная почта: info.ru@man.eu
ИЗГОТОВИТЕЛЬ И ЕГО АДРЕС	MAN Truck & Bus AG, Dachauer Straße 667, D-80995 München, Германия
ПРЕДСТАВИТЕЛЬ ИЗГОТОВИТЕЛЯ И ЕГО АДРЕС	Представитель в Российской Федерации, Кыргызской Республике и Республике Армения: Общество с ограниченной ответственностью «МАН Трак энд Бас РУС», ОГРН: 1027700498726, юридический и фактический адрес: 117535, город Москва, улица Дорожная, 29, Российская Федерация, телефон: (495) 988-3300, факс: (495) 775-3218 электронная почта: info.ru@man.eu Представитель в Республике Беларусь: Общество с ограниченной ответственностью «Белтракэндбас», УНП: 190891637, юридический и фактический адрес: 220021, город Минск, улица Центральная, 3А, Республика Беларусь, телефон: +375 172 91 27 11, факс: +372 172 97 45 96, электронная почта: info@man-mn.by

Одобрение типа шасси № TC RU K-DE.MT02.00056.P1

Стр. 2

ПРЕДСТАВИТЕЛЬ ИЗГОТОВИТЕЛЯ И ЕГО АДРЕС (продолжение)	Представитель в Республике Казахстан: Товарищество с ограниченной ответственностью «Евразия Трак энд Бас», БИН: 060340002166, юридический и фактический адрес: 0050017, город Алматы, Жетысуйский район, микрорайон Первомайский, улица Капчагайская, 42, Республика Казахстан, телефон: +7 727 260 22 67, факс: +7 727 260 21 03, электронная почта: info.kz@man.eu
СБОРОЧНЫЙ ЗАВОД И ЕГО АДРЕС	MAN Truck & Bus AG, юридический и фактический адрес: Dachauer Straße 667, D-80995 München, Германия; MAN Truck & Bus AG, юридический и фактический адрес: Heinrich-Büssing-Straße 1 D-38239 Salzgitter, Германия; MAN Truck & Bus Österreich AG, юридический и фактический адрес: Schönauer Straße 5, A-4400 Steyr, Австрия; Rheinmetall MAN Military Vehicles Österreich GesmbH, юридический и фактический адрес: Brunnerstraße 44-50, A-1231, Wien, Австрия; MAN Trucks Sp.z.o.o., юридический и фактический адрес: Ul. Rudolfa Diesela, PL-32-005 Niepolomice, Польша
ПОСТАВЩИК СБОРОЧНЫХ КОМПЛЕКТОВ И ЕГО АДРЕС	—

соответствуют требованиям технического регламента Таможенного союза "О безопасности колесных транспортных средств" по перечню требований в соответствии с приложением N 2 к настоящему ОДОБРЕНИЮ ТИПА ШАССИ.

Действие данного ОДОБРЕНИЯ ТИПА ШАССИ распространяется на серийно выпускаемую продукцию.

Данное ОДОБРЕНИЕ ТИПА ШАССИ без приложений недействительно.

Приложение № 1. Общие характеристики шасси

Приложение № 2. Перечень документов, явившихся основанием для оформления ОДОБРЕНИЯ ТИПА ШАССИ

Приложение № 3. Описание маркировки шасси

Приложение № 4. Общий вид шасси на двух страницах

ДОПОЛНИТЕЛЬНАЯ ИНФОРМАЦИЯ

Конструкция шасси допускает возможность перемещения шасси своим ходом по дорогам общего пользования.

Руководитель органа по сертификации



подпись

Б.В. Кисуленко

инициалы, фамилия

Дата оформления « 04 » марта 2016 г.

ОДОБРЕНИЕ ТИПА ШАССИ УТВЕРЖДЕНО.

Внесена запись в реестр за № TC RU K-DE.MT02.00056.P1 от «04» марта 2016 г.

Руководитель
(заместитель руководителя)

РОССТАНДАРТА

наименование уполномоченного
органа государственного управления

подпись

А.В. Кулешов

инициалы, фамилия



24.03.2016

ОБЩИЕ ХАРАКТЕРИСТИКИ ШАССИ

Колесная формула / ведущие колеса	8×2 / 3-ей оси 8×4 / 3-ей и 4-ой осей или 2-ой и 3-ей осей 8×6 / 2-ой, 3-ей и 4-ой осей 8×8 / все		
Схема компоновки транспортного средства	кабина над двигателем		
Расположение двигателя	переднее продольное		
Кабина	цельнометаллическая, двухдверная, двух- или трехместная, откидывающаяся вперед, с одним или двумя спальными местами или без них		
Для модификаций:	...8x4...	...8x6H...	...8x2-4..., ...8x2-6...
с колесной формулой / ведущими колесами:	8×4 / 3-ей и 4-ой осей	8×6 / 2-ой, 3-ей и 4-ой осей	8×2 / 3-ей оси
Габаритные размеры, мм			
– длина	7975...12000		8850...12000
– ширина	2550		2550
– высота	2750...4000		2750...4000
База, мм	1795+2495...4105+1350...1420		1795+2980...4105+1350
Колея передних / задних колес, мм (1-ая ось / 2-ая ось / 3-я ось / 4-ая ось)	1980...2160 / 1980...2160 / 1795...1990 / 1795...1990		2040...2160 / 2040...2160 / 1795...1990 / 1990...2125
Масса шасси в снаряженном состоянии, кг	7850...17400		8100...14200
Технически допустимая максимальная масса транспортного средства, кг	30000...50000		29000...37000
Технически допустимая максимальная масса, приходящаяся на каждую из осей транспортного средства, начиная с передней оси, кг	6000...10300 6000...10300 9000...16000 9000...16000		6500...9000 6500...9000 9500...13000 6000...10500
Технически допустимая максимальная масса автопоезда, кг	47500...96000**		40500...90000**
Максимальная масса прицепа, кг			
– прицеп без тормозной системы	750		750
– прицеп с тормозной системой	3500...66000**		3500...58000**

** – в зависимости от варианта исполнения транспортного средства (не более)



Приложение № 1

Для модификаций:	...8x6...	...8x8...
с колесной формулой / ведущими колесами:	8x6 / 2-ой, 3-ей и 4-ей осей	8x8 / все
Габаритные размеры, мм		
– длина	7975...11487	8450...12000
– ширина	2550	
– высота	2750...4000	
База, мм	1795...1800+2495...5400+ 1400	
Колея передних / задних колес, мм (1-ая ось / 2-ая ось / 3-я ось / 4-ая ось)	1980...2160 / 1980...2160 / 1795...1990 / 1795...1990	
Масса шасси в снаряженном состоянии, кг	7850...17400	
Технически допустимая максимальная масса транспортного средства, кг	30000...45000	
Технически допустимая максимальная масса, приходящаяся на каждую из осей транспортного средства, начиная с передней оси, кг	6000...10300 6000...10300 9000...16000 9000...16000	
Технически допустимая максимальная масса автопоезда, кг	47500...96000**	
Максимальная масса прицепа, кг		
– прицеп без тормозной системы	750	
– прицеп с тормозной системой	3500...66000**	
Для модификаций:	...8x4-4...	...8x4H-6...
с колесной формулой / ведущими колесами:	8x4 / 2-ой и 3-ей осей	
Габаритные размеры, мм		
– длина	8675...11801	8850...11401
– ширина	2550	
– высота	2750...4000	
База, мм	3200...4200+1350+1450	1795+2980...4105+1350
Колея передних / задних колес, мм (1-ая ось / 2-ая ось / 3-я ось / 4-ая ось)	2040...2160/ 1795...1990/ 1795...1990/ 2035...2125	2040...2160/ 1980...2160/ 1795...1990/ 1990...2125
Масса шасси в снаряженном состоянии, кг	8700...14300	8100...14200
Технически допустимая максимальная масса транспортного средства, кг	30600...44000	29000...37000

** – в зависимости от варианта исполнения транспортного средства (не более)



Приложение № 1

Для модификаций:	...8x4-4...	...8x4H-6...
с колесной формулой / ведущими колесами:	8x4 / 2-ой и 3-ей осей	
Технически допустимая максимальная масса, приходящаяся на каждую из осей транспортного средства, начиная с передней оси, кг	7500...9000 8000...13000 8000...13000 6300...9000	6500...9000 6500...9000 9500...13000 6000...10500
Технически допустимая максимальная масса автопоезда, кг	47500...96000**	40500...90000**
Максимальная масса прицепа, кг		
– прицеп без тормозной системы	750	750
– прицеп с тормозной системой	3500...66000**	3500...58000**

** – в зависимости от варианта исполнения транспортного средства (не более)

Двигатель внутреннего сгорания (марка, тип)	MAN, D2066LF62, D2066LF69	MAN, D2066LF63, D2066LF70	MAN, D2066LF64, D2066LF71	MAN, D2066LF65, D2066LF72
	четырёхтактный дизель			
– количество и расположение цилиндров	6, рядное			
– рабочий объем цилиндров, см ³	10518			
– степень сжатия	19.0			
– максимальная мощность, кВт (мин ⁻¹) по Правилам ЕЭК ООН № 85-00	324 (1900)	294 (1900)	265 (1900)	235 (1900)
– максимальный крутящий момент, Н·м (мин ⁻¹)	2100 (1000...1400)	1900 (1000...1400)	1800 (1000...1400)	1600 (1000...1400)
Топливо	дизельное			
Система питания (тип)	аккумуляторного типа с общей рампой (Common Rail)			
Блок управления (маркировка)	Bosch, EDC 7			
ТНВД (тип, маркировка)	Bosch, 51.11103-7792, 51.11103-7812, 51.11103-7824			
Форсунки (тип, маркировка)	Bosch, DLLA 148 PV 3196 708, DLLA 148 P 1524			
Нагнетатель воздуха (тип, маркировка)	BWTS, 51.09100-7924			
Воздушный фильтр (тип, маркировка)	Mann&Hummel, 81.08400-6031/6032/6034/6035/6036/6037/6038/6040/6041/6068/6069/6070/6071/6072/6073/6074/6075/6076/6077; 81.99810-8137			
Система выпуска и нейтрализации отработавших газов	один глушитель; система нейтрализации отработавших газов			
Нейтрализатор (маркировка)	шестимодульный нейтрализатор, интегрированный с глушителем			
Глушитель (маркировка)	Roth, 81.15103-0032/6042/0039/6037/0040/6038/0052/6034/0056/6041/0058/6036/0093/6063/0094/6059/0095/6060/0096/6061/0097/6062 Roth, 82.15103-6003/6001			
Двигатель внутреннего сгорания (марка, тип)	MAN, D2676LF20, D2676LF33		MAN, D2676LF19, D2676LF32	
	четырёхтактный дизель			
– количество и расположение цилиндров	6, рядное			
– рабочий объем цилиндров, см ³	12419			
– степень сжатия	19.0			

Приложение № 1

	для двигателей: MAN, D2676LF20, D2676LF33		MAN, D2676LF19, D2676LF32	
– максимальная мощность, кВт (мин ⁻¹) по Правилам ЕЭК ООН № 85-00	353 (1900)		397 (1900)	
– максимальный крутящий момент, Н·м (мин ⁻¹)	2300 (1050...1400)		2500 (1050...1350)	
Топливо	дизельное			
Система питания (тип)	аккумуляторного типа с общей рампой (Common Rail)			
Блок управления (маркировка)	Bosch, EDC 7			
ТНВД (тип, маркировка)	Bosch, 51.11103-7739, 51.11103-7792, 51.11103-7812, 51.11103-7824			
Форсунки (тип, маркировка)	Bosch, DLLA 148 PV 3199 451, DLLA 148 P 1641			
Нагнетатель воздуха (тип, маркировка)	BWTS, K31-3775 XXCKB 20.90, 51.09100-7740, 51.09100-7819			
Воздушный фильтр (тип, маркировка)	Mann&Hummel, 81.08400-6030/6031/6032/6034/6035/6036/6037/ 6038/6040/6041/6068/6069/6070/6071/6072/6073/6074/6075/6076/ 6077; 81.99810-8137			
Система выпуска и нейтрализации отработавших газов	один глушитель; система нейтрализации отработавших газов			
Нейтрализатор (маркировка)	шестимодульный нейтрализатор, интегрированный с глушителем			
Глушитель (маркировка)	Roth, 81.15103-0032/6042/0039/ 6037/0052/6034/0056/6041/0058 /6036/0093/6063/0094/6059/009 5/6060/0096/6061/0097/6062; 82.15103-6004/6002	Roth, 81.15103-0053/0098/0100/0104/ 6039/6065/6045/6044; 81.15101-1030; 82.15101-0053; 82.15103-6006/6005		
Трансмиссия	механическая			
Сцепление (марка, тип)	MFZ 430, MFZ 2/400, 430 DTE, одно- или двухдисковое, сухое или WSK 440, гидротрансформатор-сцепление			
Коробка передач (марка, тип)	ZF, 16 S xxx DD, 16 S xxxx TD	ZF, 16 S xxx OD, 16 S xxxx TO	ZF, 12 AS/TC yuyu DD, 12 AS/TC yuyu TD	ZF, 12 AS/TC yuyu OD, 12 AS/TC yuyu TO
	с ручным управлением		автоматическая с возможностью ручного управления или без нее	
– число передач и передаточные числа	вперед – 16, назад – 2		вперед – 12, назад – 2	
I –	16.41	13.80	15.86	12.33
II –	13.80	11.54	12.33	9.59
III –	11.28	9.49	9.57	7.44
IV –	9.49	7.93	7.44	5.78
V –	7.76	6.53	5.87	4.57
VI –	6.53	5.46	4.57	3.55
VII –	5.43	4.57	3.47	2.70
VIII –	4.57	3.82	2.70	2.10
IX –	3.59	3.02	2.10	1.63
X –	3.02	2.53	1.63	1.27
XI –	2.47	2.08	1.29	1.00
XII –	2.08	1.74	1.00	0.78
XIII –	1.70	1.43	—	—
XIV –	1.43	1.20	—	—
XV –	1.19	1.00	—	—
XVI –	1.00	0.84	—	—
3.X.I –	15.36	12.92	14.68	11.41
3.X.II –	12.92	10.80	11.41	8.88
xxx – 151/152/161/162/181/182/191/192/221/222/231/232/251/252/271/272, xxxx – 2220/2320**, уууу – 2330/2130/2530/2540/2740***, *** – последние цифры от 0 до 9.				

Одобрение типа шасси № TC RU K-DE.MT02.00056.P1

Стр. 7

Приложение № 1

Трансмиссия	механическая		
Сцепление (марка, тип)	MFZ 430, MFZ 2/400, 430 DTE, одно- или двухдисковое, сухое или WSK 440, гидротрансформатор-сцепление		
Коробка передач (марка, тип)	ZF, 12 AS/TC уууу DD, 12 AS/TC уууу TD	ZF, 12 AS/TC уууу OD, 12 AS/TC уууу TO	ZF, 12 AS/TC уууу OD, 12 AS/TC уууу TO
– число передач и передаточные числа	автоматическая с возможностью ручного управления или без нее вперед – 12, назад – 2		
I –	15.86	12.29	12.29
II –	12.29	9.59	9.59
III –	9.57	7.41	7.41
IV –	7.41	5.78	5.78
V –	5.89	4.57	4.57
VI –	4.57	3.47	3.56
VII –	3.47	2.69	2.69
VIII –	2.69	2.10	2.10
IX –	2.10	1.62	1.62
X –	1.62	1.29	1.27
XI –	1.29	1.00	1.00
XII –	1.00	0.78	0.78
3.X.I –	14.68	11.38	11.38
3.X.II –	11.41	8.88	8.88

уууу – 2130/2140/2330/2340/2530/2540/2740***,
*** – последние цифры от 0 до 9.

Трансмиссия	гидромеханическая
Сцепление (марка, тип)	–
Коробка передач (марка, тип)	ZF 6 HP 602
– число передач и передаточные числа	автоматическая вперед – 6, назад – 1
I –	5.60
II –	3.43
III –	2.01
IV –	1.42
V –	1.00
VI –	0.83
3.X. –	4.84

Раздаточная коробка (тип) (для модификаций с колесной формулой 8x6 и 8x8)	G 172, G 173	G 252, G 253
– число передач и передаточные числа	механическая, двухступенчатая, с блокировкой межосевого дифференциала 2	
высшее -	1.007	0.981
низшее -	1.652	1.583

Главная передача (тип)	HY-1350 / HYD-1370, VP-09 / VPD-09 / VP-10 / VPD-10, HPD-1353 / HP-1333, HPD-1372 / HP-1342, HPD-1382 / HP-1352, HPD-1682 / HP-1652, одинарная (HY или HYD) или двойная (HP / HPD / VP-09 / VPD-0)
– передаточное число	2.71, 2.85, 3.08, 3.25, 3.36, 3.63, 4.00, 3.70, 4.11, 4.33, 4.63, 4.83, 5.29, 5.33, 6.00, 6.82

Приложение № 1

Подвеска

Варианты подвески (12, 13 или 13, 14 символ в обозначении модификации)	ВВ	ВL
Передняя (описание) (1-ой оси или 1-ой и 2-ой осей)	зависимая, рессорная с гидравлическими телескопическими амортизаторами, со стабилизатором поперечной устойчивости	
Задняя (описание) (2-ой, 3-ей, 4-ой осей или 3-ей и 4-ой осей)	зависимая, рессорная (вариант исполнения: подвеска 2-ой оси – зависимая, пневматическая)	зависимая, пневматическая с регулируемым положением кузова
	с гидравлическими телескопическими амортизаторами, со стабилизатором поперечной устойчивости	

Рулевое управление (описание)
– рулевой механизм (тип) с гидроусилителем, ZF, 8098, 8099, RBL C500/C700
«винт-шариковая гайка-рейка-сектор»

Тормозные системы

Рабочая (описание) пневматическая, двухконтурная, с отдельным приводом на первую, вторую оси и третью, четвертую оси, антиблокировочная система (ABS), противобуксовочная система (ASR), тормозные механизмы всех колес – дисковые или барабанные

Запасная (описание) каждый контур рабочей тормозной системы или стояночная тормозная система

Стояночная (описание) привод от пружинных энергоаккумуляторов к тормозным механизмам колес задних осей или передних и задних осей

Вспомогательная (износостойкая)
(описание) моторный тормоз-замедлитель, трансмиссионный тормоз-замедлитель

Шины

обозначение размера	индекс несущей способности для максимально допустимой нагрузки	обозначение категории скорости
10.0 R22.5	140...144/137...142	K - M
11.0 R22.5	146...148/144...145	G - M
12.0 R20	154...156/149...150	G - L
12.0 R22.5	150...152/146...148	J - M
12.0 R24	154...162/153...156	D - L
13.0 R22.5	154...156/149...150	G - M
14.0 R20	160...166/157...160	F - J
16.0 R20	173/170	F - G
24.0 R21	176	G
255/70 R22.5	140/137	M
275/70 R22.5	146...152/144...148	J - M
275/80 R22.5	146...149/144...146	K - M
295/60 R22.5	148...150/145...147	K - L
295/80 R22.5	152...154/148...150	E - M
305/70 R22.5	150...153/147...150	E - M
315/70 R22.5	152...156/148...150	K - M
315/80 R22.5	154...156/150...153	G - M
325/95 R 24	160...162	K
335/80 R20	139...147	J - K

Одобрение типа шасси № TC RU K-DE.MT02.00056.P1Стр. 9

Приложение № 1

Шины (продолжение)

обозначение размера	индекс несущей способности для максимально допустимой нагрузки	обозначение категории скорости
355/50 R22.5	152...156	K - L
365/80 R20	152	K
365/85 R20	164	G - J
375/50 R22.5	156	K
385/55 R22.5	158...160	G - L
385/65 R22.5	158...164	J - L
395/85 R20	166...168	G - K
425/65 R22.5	165	K
445/45 R22.5	169	K
525/65 R20.5	173	F

Оборудование шасси

по заказу: тахограф, кондиционер (климат-контроль), холодильник, аудио-, видеотехника, компрессор для дополнительного оборудования, навигационная система, подушка безопасности, лебедка, дополнительный отопитель, один или два проблесковых маячка желтого цвета

Руководитель органа по сертификации



Подпись



Б.В. Кисуленко

инициалы, фамилия

**Перечень документов, явившихся основанием для оформления
ОДОБРЕНИЯ ТИПА ШАССИ**

Элементы объектов технического регулирования, в отношении которых установлены требования безопасности	Наименование и происхождение документа, подтверждающего соответствие	Номер документа и дата выпуска
1	2	3
Кондиционеры и холодильное оборудование, пункт 12 TP TC 018/2011	Декларация о соответствии, Общество с ограниченной ответственностью "МАН Трак энд Бас РУС", Российская Федерация	TC № RU K-DE.AЯ04.B.00288 с 21.01.2016 г. по 20.01.2020 г.
Возможность оснащения аппаратурой спутниковой навигации, пункт 13 TP TC 018/2011	— " —	— " —
Возможность оснащения тахографами, пункт 14 TP TC 018/2011	— " —	— " —
Интерфейс, пункт 15 TP TC 018/2011	— " —	— " —
Световозвращатели, Правила ЕЭК ООН № 3-02	Сообщение, RDW, The Netherlands	E4-48R-030284 Ext.09 от 15.04.2015 г. E4-48R-040184 Ext.01 от 15.04.2015 г.
Устройства для освещения заднего регистрационного знака, Правила ЕЭК ООН № 4-00	— " —	— " —
Указатели поворота, Правила ЕЭК ООН № 6-01	— " —	— " —
Габаритные огни, сигналы торможения, Правила ЕЭК ООН № 7-02	— " —	— " —
Устойчивость к воздействию внешних источников электромагнитного излучения и электромагнитная совместимость, Правила ЕЭК ООН № 10-03	— " —	E4-10R-031692 Ext.19 от 15.07.2015 г.
Эффективность тормозных систем, Правила ЕЭК ООН № 13-11	— " —	E4-13R-110319 Ext.34 от 14.01.2014 г. E4-13R-110311 Ext.29 от 15.04.2015 г. E4-13R-110312 Ext.32 от 15.04.2015 г. E4-13R-110569 Ext.25 от 15.04.2015 г.
Места крепления ремней безопасности, Правила ЕЭК ООН № 14-07	— " —	E4-14R-070164 Ext.06 от 15.07.2015 г.

Приложение № 2

1	2	3
Оснащение транспортных средств удерживающими системами, Правила ЕЭК ООН № 16-06	Сообщение, RDW, The Netherlands	E4-16R-060125 Ext.04 от 15.07.2015 г.
Прочность сидений и их креплений, Правила ЕЭК ООН № 17-08	— " —	E4-17R-080230 Ext.04 от 15.07.2015 г.
Защита транспортного средства от несанкционированного использования, Правила ЕЭК ООН № 18-03	— " —	E4-18R-030143 Ext.03 от 15.04.2015 г.
Передние противотуманные фары, Правила ЕЭК ООН № 19-03	— " —	E4-48R-030284 Ext.09 от 15.04.2015 г. E4-48R-040184 Ext.01 от 15.04.2015 г.
Фонари заднего хода, Правила ЕЭК ООН № 23-00	— " —	— " —
Выбросы, Правила ЕЭК ООН № 24-03	— " —	E4-24R-030624 Ext.00 от 04.11.2014 г. (двиг. 2066LF??) E4-24R-030690 Ext.00 от 15.04.2015 г. (двиг. 2676LF??)
Оснащение звуковыми сигнальными приборами, Правила ЕЭК ООН № 28-00	— " —	E4-28R-000400 Ext.01 от 15.04.2015 г.
Защитные свойства кабин, Правила ЕЭК ООН № 29-02	— " —	E4-29R-020002 Ext.17 от 15.07.2015 г.
Пожарная безопасность, Правила ЕЭК ООН № 34-02	— " —	E4-34RI-020274 Ext.01 от 04.11.2014 г.
Задние противотуманные огни, Правила ЕЭК ООН № 38-00	— " —	E4-48R-030284 Ext.09 от 15.04.2015 г. E4-48R-040184 Ext.01 от 15.04.2015 г.
Механизмы измерения скорости, Правила ЕЭК ООН № 39-00	— " —	E4-39R-000377 Ext.04 от 15.04.2015 г.
Оснащение безопасными стеклами, Правила ЕЭК ООН № 43-00	— " —	E4-43R-000602 Ext.02 от 15.04.2015 г.
Устройства фарочистки, Правила ЕЭК ООН № 45-01	— " —	E4-45R-010037 Ext.04 от 15.04.2015 г.
Оснащение устройствами непрямого обзора, Правила ЕЭК ООН № 46-02	— " —	E4-46R-023900 Ext.02 от 15.04.2015 г.
Оснащение устройствами освещения и световой сигнализации, Правила ЕЭК ООН № 48-03, Правила ЕЭК ООН № 48-04	— " —	E4-48R-030284 Ext.09 от 15.04.2015 г. E4-48R-040184 Ext.01 от 15.04.2015 г.

Приложение № 2

1	2	3
Выбросы, Правила ЕЭК ООН № 49-05, (уровень выбросов В1, уровень требований в отношении бортовой диагностики, долговечности и эксплуатационной пригодности, контроля NO _x - "С", экологический класс 4)	Сертификат соответствия, Орган по сертификации специальных и специализированных автотранспортных средств и услуг на автомобильном транспорте некоммерческой организации "Фонд развития сертификации спецавтотранспорта, средств механизации и технологии выполнения работ в строительстве", РОСС RU.0001.10MT22, Российская Федерация Сообщение, RDW, The Netherlands	TC RU C-DE.MT22.B.02342 от 18.02.2016 г. до 31.12.2017 г. (двиг. 2066LF??) E4-49RC-050265 Ext.00 от 15.04.2015 г. (двиг. D2676LF??)
Внешний шум, Правила ЕЭК ООН № 51-02	— " —	E4-51R-022166 Ext.00 от 15.07.2015 г. (двиг. D2066LF??) E4-51R-022167 Ext.00 от 15.07.2015 г. (двиг. D2676LF??)
Оснащение шинами*, Правила ЕЭК ООН № 54-00	Сертификат соответствия, Орган по сертификации продукции Ассоциации Организаций «РОСПИНА», РОСС RU.0001.11HX12, Российская Федерация	TC RU C-FR.HX12.B.00074 с 22.11.2013 г. по 22.11.2017 г. TC RU C-FR.HX12.B.00124 с 01.04.2014 г. по 01.04.2018 г. TC RU C-FR.HX12.B.00125 с 01.04.2014 г. по 01.04.2018 г. TC RU C-FR.HX12.B.00281 с 27.10.2014 г. по 27.10.2018 г.
Оснащение задними защитными устройствами транспортных средств для перевозки грузов, Правила ЕЭК ООН № 58-02	Сообщение, RDW, The Netherlands	E4-58R-020232 Ext.03 от 10.04.2014 г.
Травмобезопасность наружных выступов, Правила ЕЭК ООН № 61-00	— " —	E4-61R-000082 Ext.07 от 15.04.2014 г.
Специальные предупреждающие огни, Правила ЕЭК ООН № 65-00	Сообщение, Ministere des Transports, Luxembourg Сообщение, Kraftfahrt-Bundesamt, Germany	E13*65R00*65R00*0002*00 от 15.05.2002 г. E1-65R-001312 от 15.03.2001 г.
Оснащение боковыми защитными устройствами транспортных средств для перевозки грузов, Правила ЕЭК ООН № 73-01	Сообщение, RDW, The Netherlands	E4-73R-010038 Ext.04 от 15.04.2014 г.

Приложение № 2

1	2	3
Рулевое управление, Правила ЕЭК ООН № 79-01	Сообщение, RDW, The Netherlands	E4-79R-010166 Ext.02 от 23.07.2014 г. E4-79R-010168 Ext.02 от 12.11.2013 г. E4-79R-010169 Ext.02 от 23.07.2014 г.
Максимальная мощность, Правила ЕЭК ООН № 85-00	— " —	E4-85R-000894 от 25.03.2015 г. (двиг. D2676LF??) E4-85R-000814 от 15.07.2015 г. (двиг. D2066LF??)
Дневные ходовые огни, Правила ЕЭК ООН № 87-00	— " —	E4-48R-030284 Ext.09 от 15.04.2015 г. E4-48R-040184 Ext.01 от 15.04.2015 г.
Оснащение устройствами ограничения максимальной скорости, Правила ЕЭК ООН № 89-00	— " —	E4-89R-000129 Ext.04 от 15.04.2015 г.
Боковые габаритные фонари, Правила ЕЭК ООН № 91-00	— " —	E4-48R-030284 Ext.09 от 15.04.2015 г. E4-48R-040184 Ext.01 от 15.04.2015 г.
Оснащение передними защитными устройствами транспортных средств для перевозки грузов, Правила ЕЭК ООН № 93-00	— " —	E4-93R-000003 Ext.20 от 15.07.2015 г.
Фары ближнего и дальнего света, Правила ЕЭК ООН № 98-00	— " —	E4-48R-030284 Ext.09 от 15.04.2015 г. E4-48R-040184 Ext.01 от 15.04.2015 г.
Светоотражающая маркировка, Правила ЕЭК ООН № 104-00	— " —	— " —
Фары ближнего и дальнего света, Правила ЕЭК ООН № 112-00	— " —	E4-48R-030284 Ext.09 от 15.04.2015 г. E4-48R-040184 Ext.01 от 15.04.2015 г.
Уровень шума от качения шин*, Правила ЕЭК ООН № 117-02, стадия 2	Сертификат соответствия, Орган по сертификации продукции Ассоциации Организаций «РОСШИНА», РОСС RU.0001.11HX12, Российская Федерация	TC RU C-FR.HX12.B.00074 с 22.11.2013 г. по 22.11.2017 г. TC RU C-FR.HX12.B.00124 с 01.04.2014 г. по 01.04.2018 г. TC RU C-FR.HX12.B.00125 с 01.04.2014 г. по 01.04.2018 г. TC RU C-FR.HX12.B.00281 с 27.10.2014 г. по 27.10.2018 г.
Соппротивление качению шин*, Правила ЕЭК ООН № 117-02, стадия 2	— " —	— " —

Одобрение типа шасси № TC RU K-DE.MT02.00056.P1

Стр. 14

Приложение № 2

1	2	3
Органы управления транспортных средств – идентификация, Правила ЕЭК ООН № 121-00	Сообщение, RDW, The Netherlands	E4-121R-000161 Ext.03 от 14.01.2015 г.
Системы отопления, Правила ЕЭК ООН № 122-00	— " —	E4-122R-000052 Ext.02 от 15.04.2015 г.
Внутренний шум, пункт 2 приложения № 3 к ТР ТС 018/2011	Сертификат соответствия, Орган по сертификации автототехники - механических транспортных средств, запасных частей и принадлежностей АНО "Центр содействия сертификации автототехники", RA.RU.11MT25, Российская Федерация	TC RU C-DE.MT25.B.00698 с 31.08.2015 г. по 30.08.2019 г.
Содержание вредных (загрязняющих) веществ в воздухе обитаемого помещения транспортного средства, пункт 3 приложения № 3 к ТР ТС 018/2011	— " —	TC RU C-DE.MT25.B.00699 с 31.08.2015 г. по 30.08.2019 г.
Устойчивость, пункт 4 приложения № 3 к ТР ТС 018/2011	Сертификат соответствия, Орган по сертификации автототехники - механических транспортных средств, запасных частей и принадлежностей АНО "Центр содействия сертификации автототехники", РОСС RU.0001.11MT25, Российская Федерация	C-DE.MT25.B.12013 с 06.05.2014 г. по 06.05.2018 г.
Передняя обзорность, пункт 5 приложения № 3 к ТР ТС 018/2011	Сертификат соответствия, Орган по сертификации автототехники - механических транспортных средств, запасных частей и принадлежностей АНО "Центр содействия сертификации автототехники", RA.RU.11MT25, Российская Федерация	TC RU C-DE.MT25.B.00222 с 25.05.2015 г. по 24.05.2019 г.
Вентиляция, отопление и кондиционирование, пункт 6 приложения № 3 к ТР ТС 018/2011	— " —	TC RU C-DE.MT25.B.00642 с 24.08.2015 г. по 23.08.2019 г.
Весовые ограничения, действующие в отношении транспортных средств, пункт 14 приложения № 3 к ТР ТС 018/2011	— " —	TC RU C-DE.MT25.B.01783 с 17.12.2015 г. по 16.12.2019 г.



Одобрение типа шасси № TC RU K-DE.MT02.00056.P1

Стр. 15

Приложение № 2

1	2	3
Маркировка и возможность идентификации, приложение № 7 к ТР ТС 018/2011	Декларация о соответствии, Общество с ограниченной ответственностью " МАН Трак энд Бас РУС ", Российская Федерация	ТС № RU Д-ДЕ.АЯ04.В.00288 с 21.01.2016 г. по 20.01.2020 г.

* Допускается установка шин, соответствующих критериям размерности, минимально допустимого индекса нагрузки, минимальной скоростной категории и имеющих отличные от указанных подтверждающие соответствие документы, при наличии на шинах маркировки по Правилам ЕЭК ООН № 30 или 54, а также по Правилам ЕЭК ООН №117 при условии предоставления в орган по сертификации информации об указанной маркировке

Руководитель органа по сертификации



Подпись

Б.В. Кисуленко

инициалы, фамилия



к одобрению типа шасси № TC RU K-DE.MT02.00056.P1

ОПИСАНИЕ МАРКИРОВКИ ШАССИ

1. Место расположения и форма единого знака обращения продукции на рынке государств-членов Таможенного союза:
На табличке изготовителя или рядом с ней;
Единый знак обращения продукции на рынке государств-членов Таможенного союза наносится в соответствии с Решением Комиссии Таможенного союза от 15 июля 2011 г. № 711.
2. Место расположения таблички изготовителя:
На правой стойке кабины
3. Место расположения идентификационного номера:
 - 3.1. На табличке изготовителя
 - 3.2. На раме, в передней части правого лонжерона
4. Структура и содержание идентификационного номера (номеров) шасси:

1	2	3	4	5	6	7	8	9	10	11	12	13	14	15	16	17
W	M	A	?	?	?	Z	Z	?	?	?	?	?	?	?	?	?

поз. 1 - 3: Международный идентификационный код изготовителя (WMI):
WMA – MAN Truck & Bus AG, Германия.

поз. 4 - 6: Код модификации шасси:

??X – TGX...,

??S или ??W – TGS...

поз. 7 - 8: Резервные знаки: ZZ.

поз. 9: Контрольный знак: цифры от 0 до 9 или буква X.

поз. 10: Код модельного года согласно Таблице 1 Приложения № 7 к ТР ТС 018/2011.

поз. 11: Код сборочного завода:

K, M – MAN Truck & Bus AG, Dachauer Straße 667, D-80995 München, Германия,

L – Rheinmetall MAN Military Vehicles Österreich GesmbH, Brunnerstraße 44-50, A-1231, Wien, Австрия,

Y – MAN Truck & Bus Österreich AG, Schönauer Straße 5, A-4400 Steyr, Австрия,

G, W – MAN Truck & Bus AG, Heinrich-Büssing-Straße 1 D-38239 Salzgitter, Германия,

P – MAN Trucks Sp.z.o.o., Ul. Rudolfa Diesela, PL-32-005 Niepolomice, Польша.

поз. 12 - 17: Производственный номер шасси.

Руководитель органа по сертификации



подпись



Б.В. Кисуленко
инициалы, фамилия

ОБЩИЙ ВИД ШАССИ

**MAN типа 92X, 92S модификации и коммерческие наименования TGX, TGS
32/35/37.320/360/400/440/480/540/680 8x4-4, BL**

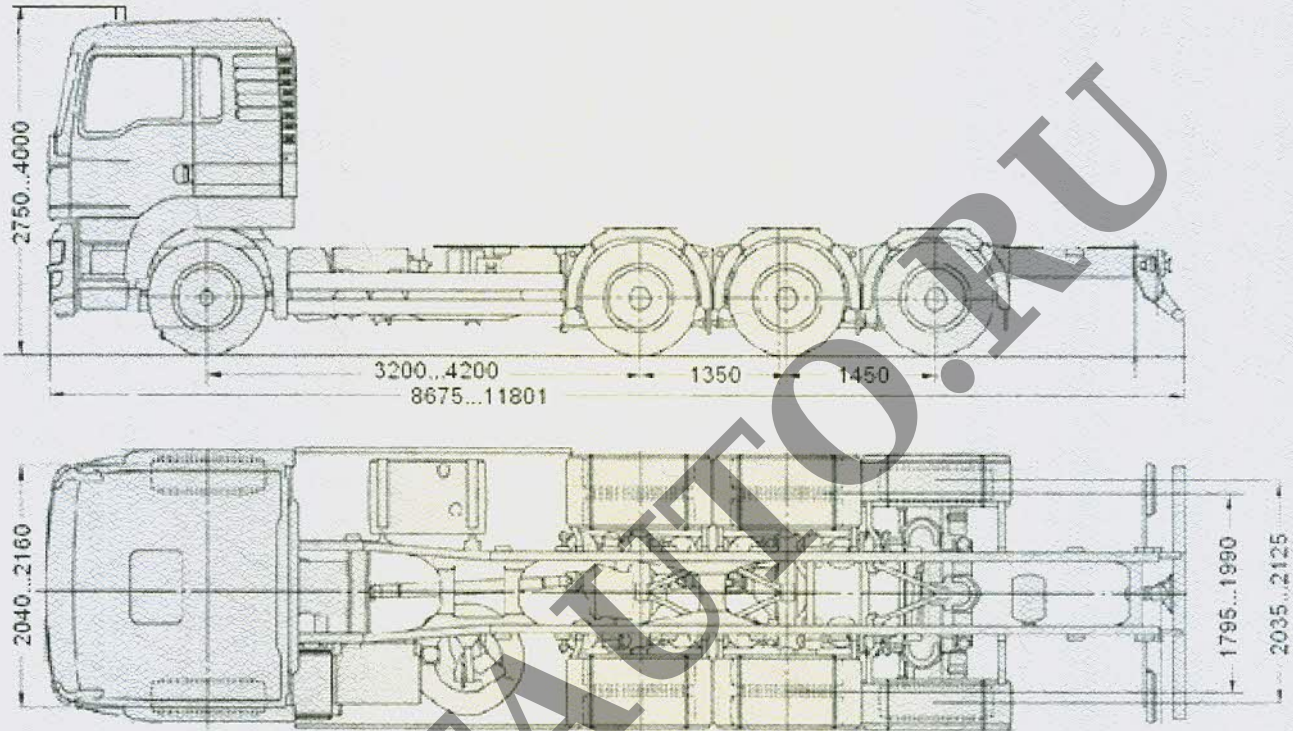

Приложение № 4

ОБЩИЙ ВИД ШАССИ

MAN типа 37S, 39S, 41S, 49S, 59S, 90S, 93S, 96S, 73S, 39W, 49W, 60W модификации и коммерческие наименования TGS 32/35/37/39/41.320/360/400/440/480/540/680 8x2-4, 8x2-6, 8x4, 8x4H-6, 8x6, 8x6H, 8x8 BB, BL, BB-WW, BL-WW

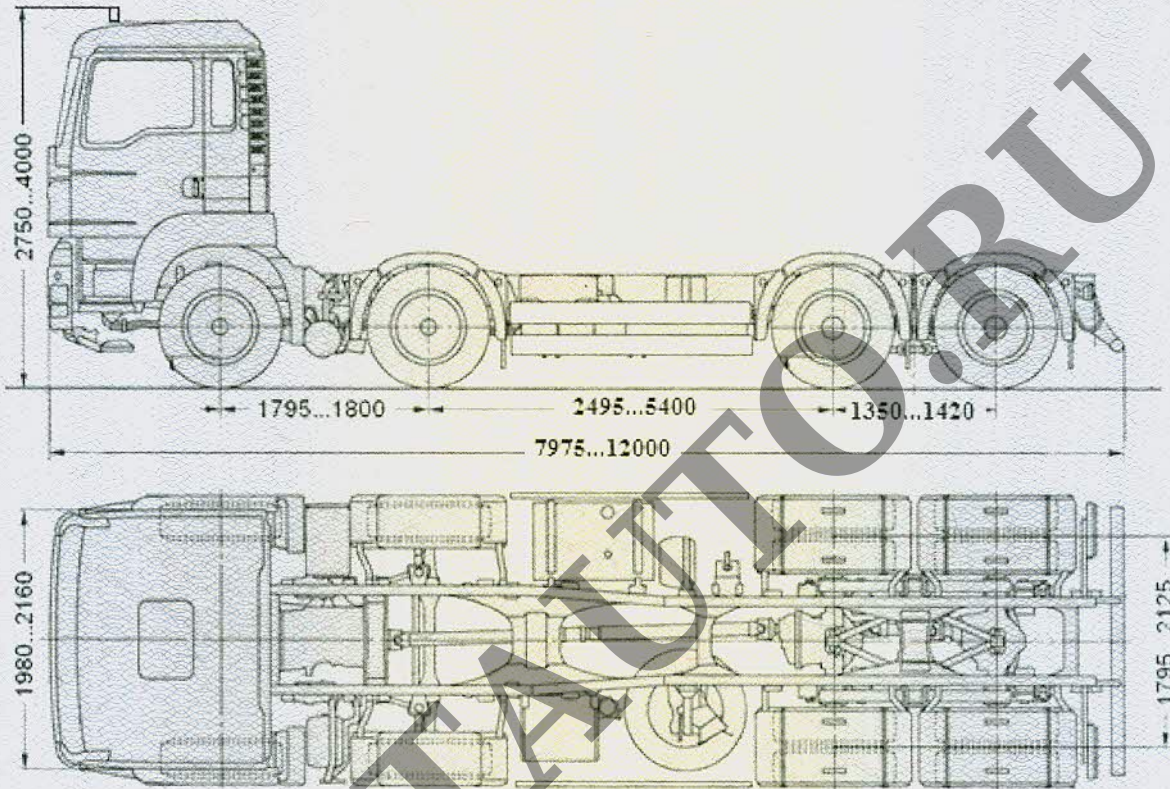

Варианты исполнения

