

Орган по сертификации
“Фонд поддержки потребителей” -ОС “МАДИ-ФОНД”
РОСС RU.0001.11MT20 от 14.12.99 г.
125829,г.Москва, Ленинградский пр-т,д.64, т. 155-07-78, 155-04-45

РОСС RU.MT20.E00728

Тип транспортного средства	автомобиль – фургон моделей: 47668A (47668-0000010), 47668B (47668-0000010-10)
Шасси транспортного средства	KIA SD (K2700II) - для 47668A KIA WE-T (K3000S) - для 47668B
Категория транспортного средства	N ₁
Код ОКП	45 2110
Код VIN	с X8947668 __ 0AR4001 по X8947668 __ 0AR4010
Предприятие изготовитель и его адрес:	ОАО «Мытищинский приборостроительный завод» 141004, Московская область, г. Мытищи, 1-й Силикатный переулок, д.12, Российская Федерация

ОБЩИЕ ХАРАКТЕРИСТИКИ ТРАНСПОРТНОГО СРЕДСТВА

Колесная формула/ведущие колеса	4x2 / задние
Схема компоновки транспортного средства	кабина над двигателем, расположение двигателя переднее, продольное
Исполнение грузочного пространства (тип кузова транспортного средства)	изотермический фургон с двустворчатой задней дверью

РОСС RU.MT20.E00728

Кабина

цельнометаллическая,
двухдверная, трёхместная
однорядная

	47668A	47668B
Габаритные размеры, мм		
- длина	5030	5515
- ширина		1890
- высота	2630	2970
База, мм	2585	2760
Колея передних/задних колес, мм	1490/1350	1470/1270
Масса снаряженного транспортного средства, кг	1880	2300
Полная масса транспортного средства, кг	2880	3500
- на переднюю ось	1324	1505
- на заднюю ось	1556	1995
Двигатель (марка, тип)	KIA J2	KIA JT
	дизель с жидкостным охлаждением	
- количество и расположение цилиндров	4, рядное	
- рабочий объем, см ³	2665	2957
- степень сжатия	21,5	
Максимальная мощность, кВт(1/мин)	59,0 (4000)	62,5 (4000)
Максимальный крутящий момент, Нм(1/мин)	331 (2000)	185 (2200)
Топливо	дизельное	
Система питания	впрыск топлива	
ТНВД (марка, тип)	Dpico, K65A	Dpico, K6A1
Форсунки (марка, тип)	Dpico, DNOPDN121	Dpico или Delphi, DNOPDN121
Воздушный фильтр (марка, тип)	Daeki, с сухим бумажным элементом	

POCC RU.MT20.E00728

Система выпуска и нейтрализации отработавших газов

Основной глушитель (марка, тип)

один глушитель,
система нейтрализации отсутствует
Woo Shin, K60A

Трансмиссия

Сцепление (марка, тип)

Коробка передач (марка, тип)

- число передач

- передаточные числа коробки передач

	47668A	47668B
I	4,117	5,192
II	2,272	2,621
III	1,425	1,536
IV	1,000	1,000
V	0,871	0,865
З.Х.	3,958	4,432

Главная передача (марка, тип)

- передаточное число главной передачи

механическая
однодисковое, диафрагменное, сухое
механическая, с ручным управлением
5 - вперед, 1 - назад

гипоидная

3,727 4,111

Подвеска

- передняя

зависимая, рессорная, с поперечной балкой, с двумя гидравлическими амортизаторами - для 47668B;

независимая, двухрычажная, торсионная, с двумя гидравлическими амортизаторами, со стабилизатором поперечной устойчивости - для 47668A

- задняя

зависимая, рессорная, с двумя гидравлическими амортизаторами

Рулевое управление (марка, тип)

рулевой механизм типа «винт - шариковая гайка - зубчатый сектор - рейка» (типа «шестерня - рейка» - для 47668A), рулевой привод с гидроусилителем

РОСС RU.MT20.E00728

Тормозные системы

- рабочая (марка, тип)

привод - гидравлический, двухконтурный, с разделением на контуры по осям, с вакуумным усилителем, тормозные механизмы передних колес - дисковые или барабанные (кроме 47668А), задних - барабанные

- запасная (марка, тип)

один из контуров рабочей тормозной системы

- стояночная (марка, тип)

тормозные механизмы задней оси с механическим приводом

	47668А		47668В		
	передние	задние	передние	задние	
Шины:					
- размер,	195R14C	5.00R12LT	6.5R16	5.5R13	5.5R13
- минимально допустимый индекс нагрузки,	102/100	83/81	108/107	94/92	90/88
- скоростная категория	R	P		M	
Дополнительное оборудование транспортного средства	стеклоочистители, система обдува и омыватель лобового стекла, отопитель кабины, система вентиляции, зеркала заднего вида, противосолнечные козырьки, звуковой сигнал, электростеклоподъемники				

Описание маркировки транспортных средств приведено в приложении № 2
 Общий вид транспортных средства приведен в приложении № 3 на рис.1, 2

автомобиль – фургон моделей: 47668А (47668-0000010),
 47668В (47668-0000010-10)

Руководитель органа
 по сертификации «МАДИ-Фонд»

Зам.

..... А.М. Иванов
 подпись

А.Г.Пасько

РОСС RU.MT20.E00728

Приложение № 2 к Одобрению типа
транспортного средства

ОПИСАНИЕ МАРКИРОВКИ ТРАНСПОРТНОГО СРЕДСТВА

1. Место расположения и форма знака соответствия - на табличке предприятия изготовителя. Знак соответствия выполнен по ГОСТ Р 50460-92 с указанием номера данного «Одобрения типа транспортного средства».
2. Место расположения таблички предприятия – изготовителя - на передней стенке фургона справа
3. Место расположения идентификационного номера (код VIN):
 - 3.1. На табличке предприятия изготовителя
 - 3.2. На передней стенке фургона справа
4. Структура и содержание идентификационного номера транспортного средства:

1	2	3	4	5	6	7	8	9	10	11	12	13	14	15	16	17
X	8	9	4	7	6	6	8	?	?	0	A	R	4	?	?	?

Поз. 1-3: международный идентификационный код изготовителя (WMI) (X89 — для ОАО «Мытищинский приборостроительный завод»), применяется совместно с поз. 12-14

Поз. 4-9: 47668? - описательная часть - тип транспортного средства (47668A – для автомобиля - фургона модели 47668A (47668-0000010), 47668B – для автомобиля - фургона модели 47668B (47668-0000010-10))

Поз. 10: ? – год выпуска (3 – 2003 г., 4- 2004 г.)

Поз. 11: 0 – постоянно для автомобилей - фургонов моделей 47668A, 47668B

Поз. 12-14: - обозначение, применяющееся совместно с международным идентификационным кодом предприятия-изготовителя (WMI), цифра "9" на третьей позиции которого, и знаки на 12, 13 и 14 позициях - "AR4" указывают, что годовой объем производства транспортных средств данного типа на данном предприятии не превышает 500 шт. в год

Поз. 15-17: ? – производственный номер транспортного средства (с 001 по 010)

Остальная маркировка автомобиля соответствует маркировке базового автомобиля (шасси) и располагается в местах, указанных в руководстве по эксплуатации KIA SD (K2700II), KIA WE-T (K3000S)

Приложение № 3 к Одобрению типа
транспортного средства
№ РОСС RU.MT20.E00728



Рис.1. Автомобиль – фургон модели 47668А (47668-000010)

Приложение № 3 к Одобрению типа
транспортного средства
№ РОСС RU.МТ20.Е00728

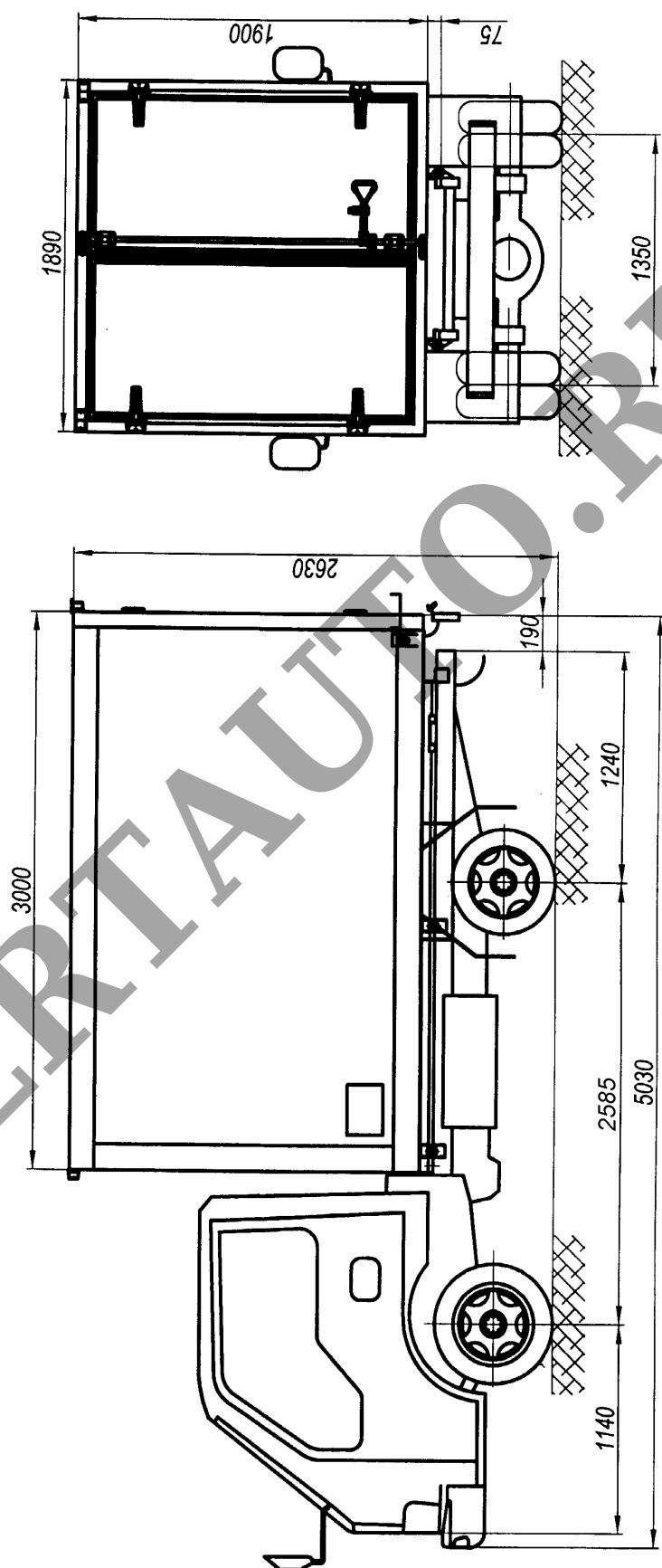
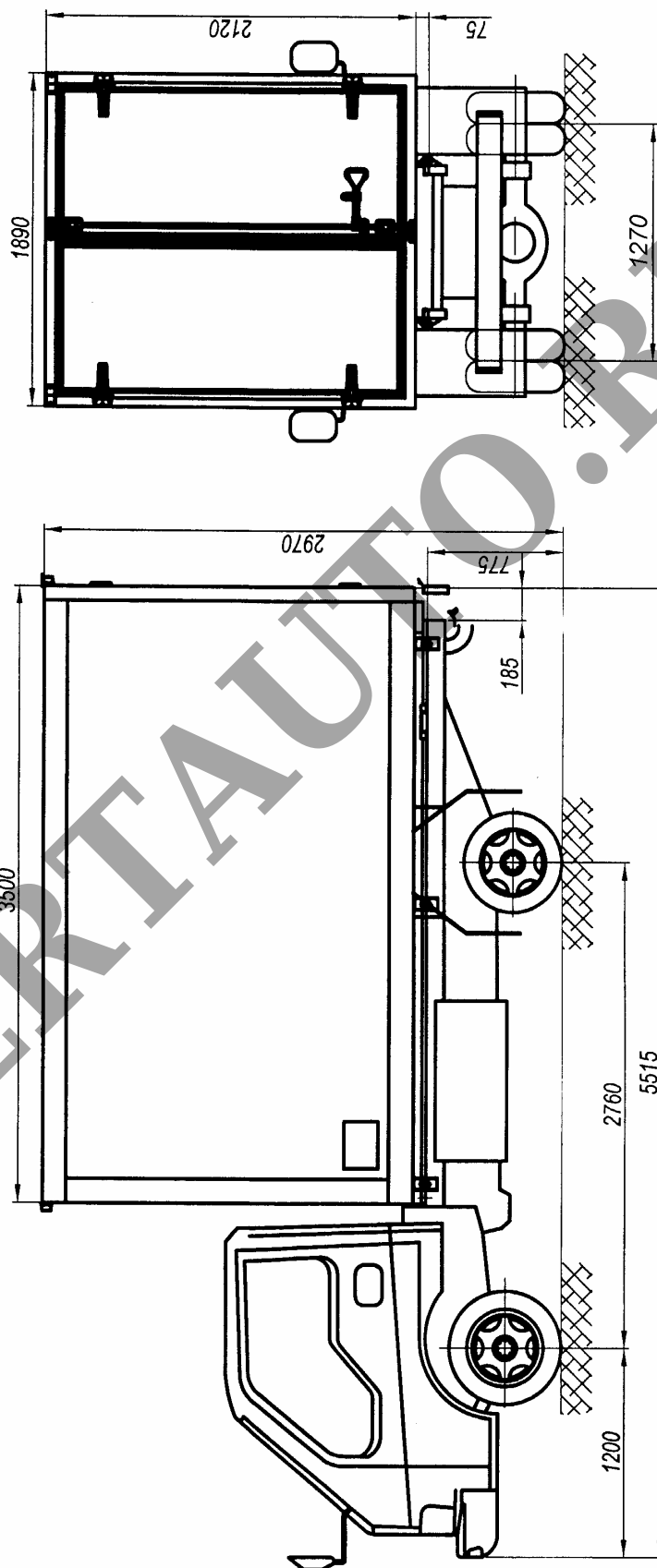

Рис.2. Автомобиль - фургон модели 47668В (47668-000010-10)