

**ОРГАН ПО СЕРТИФИКАЦИИ**  
**Межотраслевой фонд "Сертификация автотранспорта САТР" ("САТР-ФОНД")**  
№ РОСС RU.0001.11MT02 от 06.06.2006 г.  
125480, г. Москва, ул. Героев Панфиловцев, 24 (тел. 454-42-27)

**РОСС RU.MT02.E06044**

22 августа 9

Марка транспортного средства	–
Тип транспортного средства	SUV T11
Модификации	–
Коммерческое наименование	TIGGO
Категория транспортного средства	M <sub>1</sub>
Код ОКП	45 1431
Код VIN	X7MDB11DM...
Экологический класс	3
Заявитель, изготовитель и его адрес	ООО "ТагАЗ", 344011, г. Ростов-на-Дону, пер. Халтуринский, 99, Российская Федерация
Поставщик комплектов для сборки и его адрес	Chery Automobile Co. Ltd., № 8 Changchun Road, Wuhu Economic & Technological Development Zone, Anhui, P.R. China

**ОБЩИЕ ХАРАКТЕРИСТИКИ ТРАНСПОРТНОГО СРЕДСТВА**

Колесная формула / ведущие колеса	4 x 2 / передние
Схема компоновки транспортного средства	переднеприводная, расположение двигателя – переднее поперечное
Тип кузова / количество дверей	цельнометаллический, несущий, универсал / 5
Количество мест спереди / сзади	2 / 3

РОСС RU.MT02.E06044

Габаритные размеры, мм	
– длина	4285
– ширина	1765
– высота	1705...1715
База, мм	2510
Колея передних / задних колес, мм	1500...1524 / 1495...1519
Масса снаряженного транспортного средства по ОСТ 37.001.408-85, кг	1375...1400
Полная масса транспортного средства, кг	1750...1775
Полная масса, приходящаяся:	
- на переднюю ось, кг	885...890
- на заднюю ось, кг	865...885
Допустимая полная масса прицепа:	буксировка прицепа не предусмотрена
<b>Двигатель</b> (марка, тип)	Chery Automobile Co. Ltd., SQR481FC, четырехтактный, бензиновый
– количество и расположение цилиндров	4, рядное
– рабочий объем, см <sup>3</sup>	1845
– степень сжатия	10.5
Максимальная мощность, кВт (мин <sup>-1</sup> )	97 (5750)
Максимальный крутящий момент, Нм (мин <sup>-1</sup> )	170 (4300...4500)
Топливо	бензин с октановым числом не менее 93
<b>Система питания</b>	распределенный впрыск топлива с электронной системой управления
Блок управления (марка, тип)	UAES, ME 7.9.7; Bosch, M 7.9.7
Форсунки, (марка, тип)	UAES, 0 280 156 264
Воздушный фильтр (марка, тип)	Freudenberg&Vilene Filter (Changchun) Co. Ltd., 1109AAM, A21-1109111, с сухим бумажным элементом
<b>Система зажигания</b>	микропроцессорная
Блок управления (марка, тип)	совмещен с блоком управления впрыском топлива
Модуль зажигания (марка, тип)	UAES, 0 221 503 465
Свечи зажигания (марка, тип)	Nanjing Huade Spark Plug Co. Ltd., FR7DTC

## РОСС RU.MT02.E06044

<b>Система выпуска и нейтрализации отработавших газов</b>	один глушитель, система нейтрализации отработавших газов
Глушитель (марка, тип)	Beijing Greentec Equipment Stock Co. Ltd., T11-1201110
Нейтрализатор (марка, тип)	Beijing Greentec Equipment Stock Co. Ltd., REX062C
<b>Трансмиссия</b>	механическая
<b>Сцепление (тип)</b>	сухое, однодисковое
<b>Коробка передач (марка, тип)</b>	QR523MHC, ручным управлением
– число передач	вперед – 5, назад – 1
– передаточные числа	
I -	3.583
II -	1.947
III -	1.379
IV -	1.030
V -	0.821
3.X. -	3.364
<b>Главная передача (марка, тип)</b>	SAIC Chery Automobile Co. Ltd., цилиндрическая, косозубая
– передаточное число	4.313
<b>Подвеска</b>	
– передняя	независимая, типа Макферсон, со стабилизатором поперечной устойчивости
– задняя	независимая, на поперечных рычагах, с гидравлическими телескопическими амортизаторами
<b>Рулевое управление (марка, тип)</b>	Chery Automobile Co. Ltd., рулевой механизм типа «шестерня-рейка», рулевой привод с гидроусилителем
<b>Тормозные системы</b>	
– рабочая	гидравлическая, двухконтурная, с диагональным разделением на контуры, с вакуумным усилителем, тормозные механизмы всех колес - дисковые, с АБС
– запасная	каждый контур рабочей тормозной системы
– стояночная	механический (тросовый) привод к тормозным механизмам задних колес

РОСС RU.MT02.E06044

<b>Шины</b>				
– марка	–	–	–	–
– размер	275/60 R16	235/65 R16	215/70 R16	215/65 R16
– индекс несущей способности	100	98	99	98
– категория скорости	H	H	H	H

**Оборудование транспортного средства**

кондиционер (хладагент R134A)

SUV T11

Описание маркировки транспортного средства приведено в приложении № 2.  
 Общий вид транспортного средства на 1 листе приведен в приложении № 3.

Б.В. Кисуленко

С.В. Пугачев

Действует с " 22 " августа 2008 г.

**РОСС RU.MT02.E06044**

Приложение № 2 к "одобрению типа транспортного средства"

**ОПИСАНИЕ МАРКИРОВКИ ТРАНСПОРТНОГО СРЕДСТВА**

## 1. Место расположения и форма знака соответствия:

На табличке изготовителя.

Знак соответствия выполнен по ГОСТ Р 50460-92 с указанием номера данного "одобрения типа транспортного средства".

## 2. Место расположения таблички изготовителя:

В моторном отсеке, с левой стороны, на опоре подвески.

## 3. Место расположения идентификационного номера (VIN):

3.1. На табличке изготовителя.

3.2. В моторном отсеке, с правой стороны, на опоре подвески.

3.3. На полу в багажном отделении, справа.

## 4. Структура и содержание идентификационного номера (номеров) транспортных средств:

1	2	3	4	5	6	7	8	9	10	11	12	13	14	15	16	17
<b>X</b>	<b>7</b>	<b>M</b>	<b>D</b>	<b>B</b>	<b>1</b>	<b>1</b>	<b>D</b>	<b>M</b>	<b>?</b>	<b>?</b>	<b>?</b>	<b>?</b>	<b>?</b>	<b>?</b>	<b>?</b>	<b>?</b>

поз. 1 - 3: Международный идентификационный код изготовителя (WMI):  
**X7M** – ООО "ТагАЗ", Российская Федерация.

поз. 4 - 7: Обозначение типа транспортного средства:  
**DB11** – SUV T11 (TIGGO).

поз. 8: Обозначение типа двигателя:  
**D** – Chery Automobile Co. Ltd., SQR481FC.

поз. 9: Обозначение типа трансмиссии:  
**M** – механическая.

поз. 10: Обозначение года выпуска согласно ГОСТ Р 51980-2002.

поз. 11 - 17: Производственный номер транспортного средства.

## SUV T11 (TIGGO)

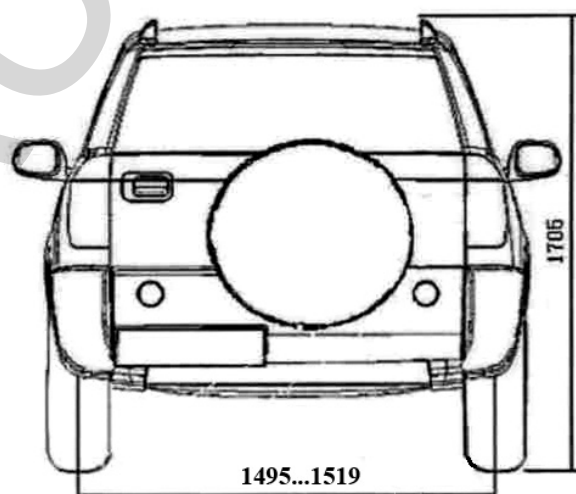
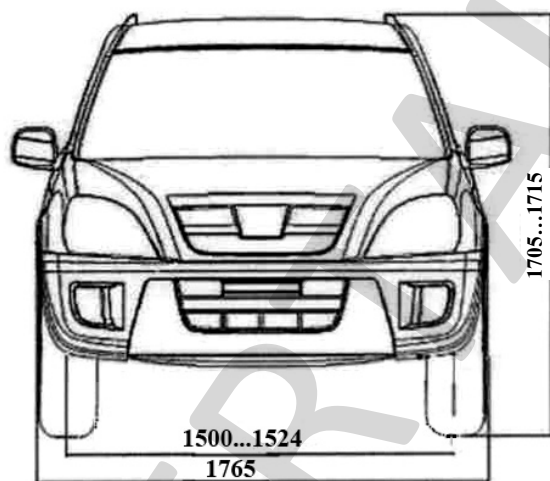
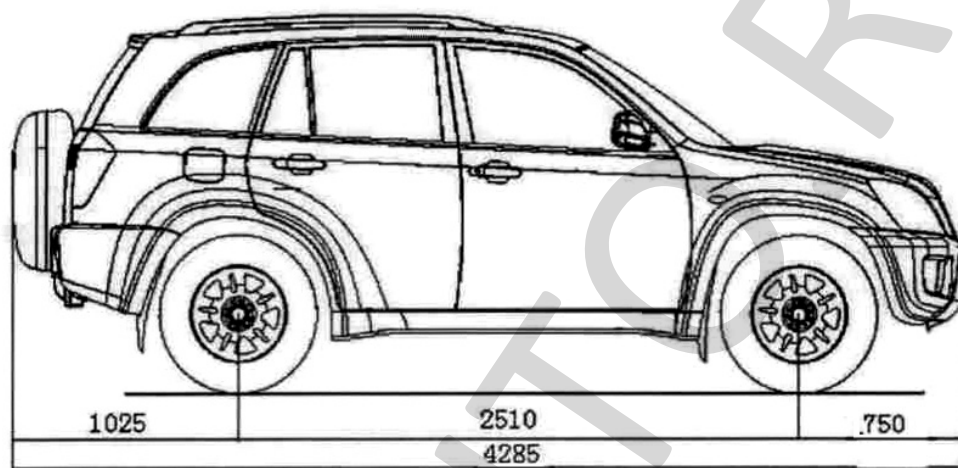

Страница для заполнения полей данных:

ОТТС № **РОСС RU.MT02.E06044**  
Бланк № 0035069

SERTAUTO.RU