

ОРГАН ПО СЕРТИФИКАЦИИ
Межотраслевой фонд "Сертификация автотранспорта САТР" ("САТР-ФОНД")
№ РОСС RU.0001.11MT02 от 06.06.2006 г.
125480, г. Москва, ул. Героев Панфиловцев, 24 (тел. 454-42-27)

РОСС RU.MT02.E05092

12 сентября 7

Марка транспортного средства	HYUNDAI
Тип транспортного средства	SM (Santa Fe classic)
Категория транспортного средства	M₁, M₁G
Код ОКП	45 1481
Код VIN	X7MS?81?P...
Экологический класс	3
Заявитель, изготовитель и его адрес	ООО "ТагАЗ", 344011, г. Ростов-на-Дону, пер. Халтуринский, 99, Российская Федерация
Поставщик комплектов для сборки и его адрес	Hyundai Motor Company, 231, Yangjae-Dong, Seocho-Ku, Seoul 137-938, The Republic of Korea

ОБЩИЕ ХАРАКТЕРИСТИКИ ТРАНСПОРТНОГО СРЕДСТВА

Колесная формула / ведущие колеса	4 x 2 / передние или 4 x 4 / все
Схема компоновки транспортного средства	переднеприводная или полноприводная; расположение двигателя - переднее поперечное
Тип кузова / количество дверей	универсал / 5
Количество мест спереди / сзади	2 / 3
Габаритные размеры, мм	
– длина	4500
– ширина	1820
– высота	1675 (1730 – со стойками багажника)
База, мм	2620
Колея передних / задних колес, мм	1540 / 1540

РОСС RU.MT02.E05092

для модификаций с колесной формулой: с двигателями:	4 x 4		4 x 2
	G6BA	D4EA	
Масса снаряженного транспортного средства, кг (по ГОСТ Р 52051-2003)	1756...1838	1793...1897	1705...1786
Полная масса транспортного средства, кг	2380	2520	2240
Максимальная допустимая масса			
– на переднюю ось, кг	1200	1290	1250
– на заднюю ось, кг	1370	1370	1300
Допустимая полная масса прицепа	700 (для комплектации без АБС) или 750 (для комплектации с АБС)		
– прицеп без тормозов, кг	2300	1870	2200
– прицеп с тормозами, кг			
Двигатель (марка, тип)	Hyundai Motor Company / Kia Motor Corporation		
	G6BA, четырёхтактный, бензиновый	D4EA, четырёхтактный дизель	
– количество и расположение цилиндров	6, V-образное	4, рядное	
– рабочий объем, см ³	2656	1991	
– степень сжатия	10.0	17.7	
Максимальная мощность, кВт (мин ⁻¹)	127.0 (6000)	82.5 (4000)	
Максимальный крутящий момент, Нм (мин ⁻¹)	250.0 (4000)	255.0 (2000)	
Топливо	бензин с октановым числом не менее 91	дизельное	
Система питания	впрыск топлива под давлением	распределенный впрыск топлива с электронным управлением	
Система впрыска (марка, тип)	Kefico, 35310-37150	Bosch	
Блок управления впрыском (марка, тип)	39108-37500, 39108-37510, 39108-37520, 39108-37530, 39108-37502, 39108-37522, 39108-37505	39101-272XX, 39101-27242, 39101-27252, 39108-37501, 39108-37521	
ТНВД (марка, тип)	—	Bosch, B 445 010 404 / O 445 010 038, 33100-27000 / 33100-27001	
Форсунки (марка, тип)	—	Bosch, O 445 110 064	
Турбокомпрессор (марка, тип)	—	KYPC, 28231-27000	
Воздушный фильтр (марка, тип)	Jinwoo, 28113-26000, с бумажным элементом		

РОСС RU.MT02.E05092

для двигателя:	G6BA		D4EA	
Система зажигания	Siemens		—	
Катушка зажигания (марка, тип)	Hyunil / Poongsung, 27301-37110, 27301-02610, 27301-37120		—	
Свечи зажигания (марка, тип)	Woojin / Serim / Champion, PFR5N-11 / RC10PYP4 / RC10PYPB4		—	
Система выпуска и нейтрализации отработавших газов	основной и дополнительный глушители; система нейтрализации отработавших газов			
Основной глушитель (марка, тип)	SMM20		SMM50	
Дополнительный глушитель (марка, тип)	SMS00		SMS10	
Нейтрализатор (марка, тип)	Se Jong, L8II04 + U8VV18		UDSM11 или UDSM12 или UDLC12	
для модификаций с колесной формулой:	4 x 4		4 x 2	
с двигателями:	G6BA		D4EA	
Трансмиссия	гидромеханическая		механическая	
Сцепление (марка, тип)	—		сухое, однодисковое	
Коробка передач (марка, тип)	автоматическая		с ручным управлением	
– число передач	вперед – 4, назад – 1		вперед – 5, назад – 1	
– передаточные числа				
I -	2.842		3.917 3.750	
II -	1.495		1.950 1.950	
III -	1.000		1.300 1.300	
IV -	0.731		0.973 0.941	
V -	—		0.750 0.771	
З.Х. -	2.720		3.462 3.462	
Главная передача (марка, тип)	передняя - цилиндрическая, косозубая; задняя (для мод. 4x4) - гипоидная			
– передаточное число	4.520 4.324		4.313	

Подвеска

- передняя независимая, пружинная, типа Макферсон, со стабилизатором поперечной устойчивости
- задняя независимая, пружинная, рычажная, с гидравлическими телескопическими амортизаторами

РОСС RU.MT02.E05092

Рулевое управление (марка, тип) Mando или Yong-Shin, рулевой привод с гидроусилителем; рулевой механизм типа “шестерня - рейка”

Тормозные системы

- рабочая (марка, тип) гидравлический двухконтурный привод с диагональным разделением контуров, возможна установка АБС, тормозные механизмы передних колес - дисковые, задних - барабанные или дисковые (для комплектации с АБС)
- запасная (марка, тип) каждый контур рабочей тормозной системы
- стояночная (марка, тип) механический (тросовый) привод тормозных механизмов задних колес

<u>Шины</u>		
– марка	—	—
– размер	215/70 R15	225/70 R16
– индекс несущей способности	98	102
– категория скорости	T	T

Дополнительное оборудование транспортного средства электрообогреватель наружных зеркал заднего вида, электрические стеклоподъемники, кондиционер (хладагент R134a), противоугонное устройство, подушки безопасности

HYUNDAI SM (Santa Fe classic)

Описание маркировки транспортного средства приведено в приложении № 2.

Общий вид транспортного средства на 1 листе приведен в приложении № 3.

Б.В. Кисуленко**С.В. Пугачев**

Действует с " 12 " марта 2007 г.

РОСС RU.MT02.E05092

Приложение № 2 к "одобрению типа транспортного средства"

ОПИСАНИЕ МАРКИРОВКИ ТРАНСПОРТНОГО СРЕДСТВА

1. Место расположения и форма знака соответствия:

На табличке изготовителя.

Знак соответствия выполнен по ГОСТ Р 50460-92 с указанием номера данного "одобрения типа транспортного средства".

2. Место расположения таблички изготовителя:

На левой боковине моторного отсека.

3. Место расположения идентификационного номера (VIN):

3.1. На табличке изготовителя.

3.2. На поперечной панели моторного отсека.

3.3. На днище багажника, справа.

4. Структура и содержание идентификационного номера (номеров) транспортных средств:

1	2	3	4	5	6	7	8	9	10	11	12	13	14	15	16	17
X	7	M	S	?	8	1	?	P	?	?	?	?	?	?	?	?

поз. 1 - 3: Международный идентификационный код изготовителя (WMI):

X7M – ООО "ТагАЗ", Российская Федерация.

поз. 4: Обозначение типа транспортного средства:

S – SM (Santa Fe classic).

поз. 5: Вариант внутреннего оборудования салона: **A, B, C, D** или **E**.

поз. 6: Обозначение типа кузова:

8 – пятидверный универсал.

поз. 7: Обозначение типа ремней безопасности:

1 – активная система;

2 – пассивная система.

поз. 8: Обозначение типа двигателя:

D – бензиновый двигатель с рабочим объемом 2.7 л;

V – дизель с рабочим объемом 2.0 л.

поз. 9: Расположение органов управления:

P – левостороннее.

поз. 10: Обозначение года выпуска согласно ГОСТ Р 51980.

поз. 11: Обозначение типа трансмиссии:

M – механическая;

A – гидромеханическая.

поз. 12 - 17: Производственный номер транспортного средства.

HYUNDAI SM (Santa Fe classic)

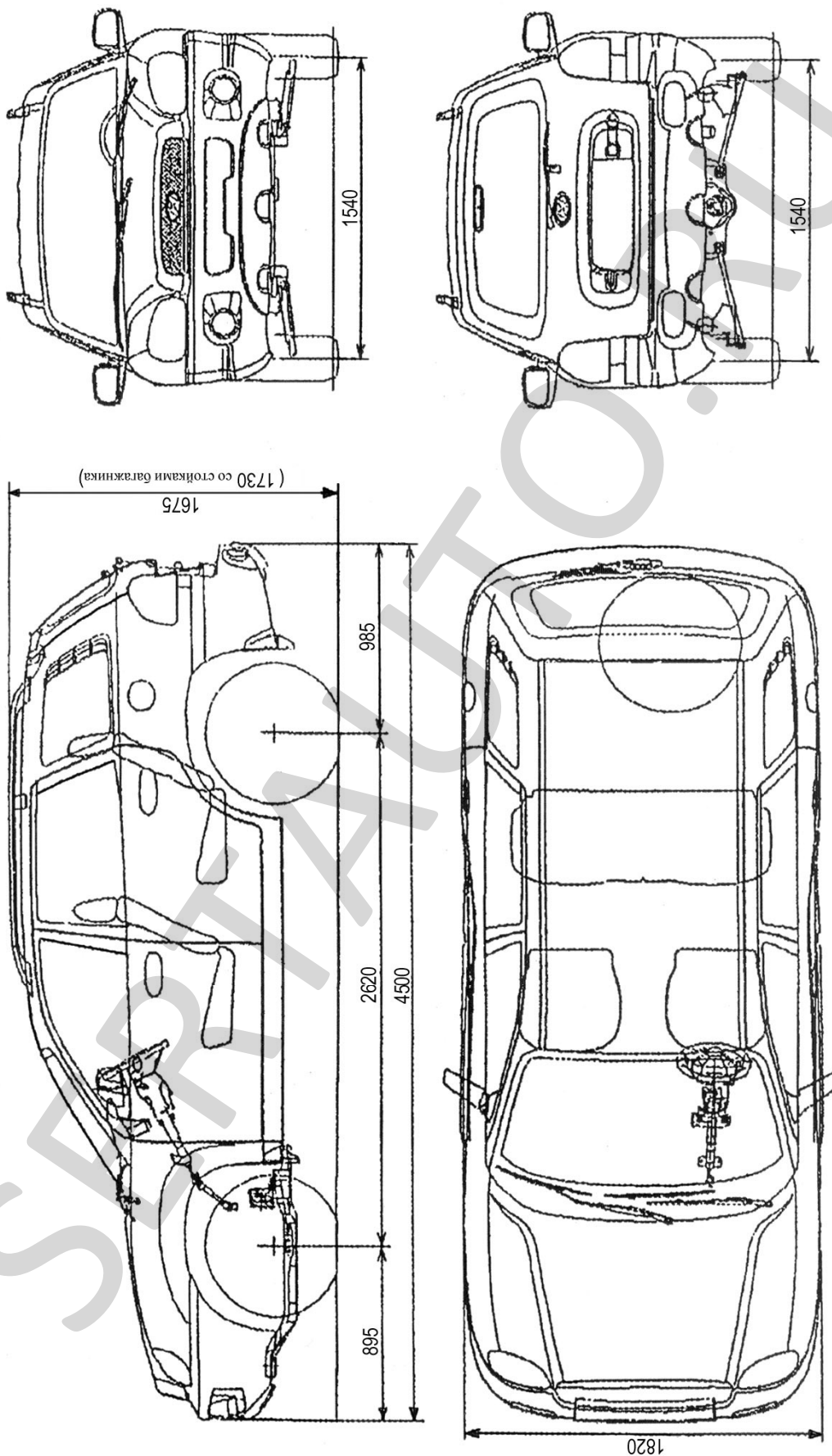

Страница для заполнения полей данных:

ОТТС № **РОСС RU.MT02.E05092**
Бланк № 0023726

SERTAUTO.RU