

Орган по сертификации  
“Фонд поддержки потребителей” - ОС “МАДИ-ФОНД”  
РОСС RU.0001.11MT20 от 14.12.99 г.  
125829, г. Москва, Ленинградский пр-т, д.64, т. 155-07-78, 155-04-45

РОСС RU.MT20.E00616

Тип транспортного средства	автомобиль специальный – воздухоподогреватель модели 59560A (5956-0000010)
Шасси транспортного средства	Урал 4320-41
Категория транспортного средства	N3G
Код ОКП	45 2330
Код VIN	с X8959560A _ 0AR4001 по X8959560A _ 0AR4050
Предприятие изготовитель и его адрес:	ОАО «Мытищинский приборостроительный завод» 141004, Московская область , г. Мытищи, 1-й Силикатный переулок, д.12, Российская Федерация

---

#### ОБЩИЕ ХАРАКТЕРИСТИКИ ТРАНСПОРТНОГО СРЕДСТВА

Колесная формула/ведущие колеса	6x6 / все
Схема компоновки транспортного средства	кабина за двигателем, расположение двигателя – переднее продольное
Исполнение грузозачного пространства (тип кузова транспортного средства)	фургон с технологическим оборудованием
Кабина	цельнометаллическая, трехместная, двухдверная

---

РОСС RU.MT20.E00616

**Габаритные размеры, мм**

- длина	7370
- ширина	2500
- высота	2850
База, мм	3525+1400
Колея передних/задних колес, мм	2000 / 2000
Масса снаряженного транспортного средства, кг	10350
Полная масса транспортного средства, кг	14095
- на переднюю ось	4415
- на заднюю тележку	9680
Буксировка прицепа не предусматривается	

**Двигатель (марка, тип)**

	ЯМЗ-236НЕ-2 дизель четырехтактный, с жидкостным охлаждением, турбонаддувом и промежуточным охлаждением
- количество и расположение цилиндров	6, V-образное
- рабочий объем, см <sup>3</sup>	11150
- степень сжатия	16,5
- максимальная мощность, кВт(1/мин)	169 (2100)
- максимальный крутящий момент, Нм(1/мин)	882 (1100 - 1300)
Топливо	дизельное

**Система питания**

	разделенного типа, впрыск топлива под давлением
ТНВД (марка, тип)	ЯЗТА – 133 или ЯЗДА 324-10
Форсунки (марка, тип)	ЯЗТА – 267 или ЯЗТА – 51
Турбокомпрессор (марка, тип)	ЯМЗ, CZ, Гаррет, ТКР-9, К-36, С14, ТОЗ
Воздушный фильтр (марка, тип)	КамАЗ, 7405.1109510

**Система выпуска и нейтрализации отработавших газов**

	с одним глушителем, система нейтрализации отсутствует
Глушитель (марка, тип)	36-1201010-02

POCC RU.MT20.E00616

<b>Трансмиссия</b>	механическая
Сцепление (марка, тип)	ЯМЗ-182, однодисковое, сухое, фрикционное, привод с пневмоусилителем
Коробка передач (марка, тип)	ЯМЗ - 236У, механическая, пятиступенчатая, трехвальная, с синхронизаторами на II, III, IV и V передачах
- число передач	5-вперед, 1-назад
- передаточные числа коробки передач	
	I 5,22
	II 2,90
	III 1,52
	IV 1,00
	V 0,664
	З.Х. 5,22
Раздаточная коробка (марка, тип)	УралА3, механическая, двухступенчатая, с блокируемым цилиндрическим межосевым дифференциалом
- число передач	2
- передаточные числа раздаточной коробки	
	- высшее 1,21
	- низшее 2,15
Главная передача (марка, тип)	УралА3, двойная, коническо-цилиндрическая
- передаточное число главной передачи	7,32
<b>Подвеска</b> (марка, тип)	
- передняя	зависимая, на двух продольных полуэллиптических рессорах, с двумя гидравлическими телескопическими амортизаторами
- задняя	зависимая, балансирующая, с реактивными штангами, на двух продольных полуэллиптических рессорах
<b>Тормозные системы</b>	
- рабочая (марка, тип)	двухконтурная, с пневмогидравлическим приводом, с разделением на контуры передней оси и задней тележки, с АБС, тормозные механизмы всех колес - барабанные
- запасная (марка, тип)	любой из контуров рабочей тормозной системы
- стояночная (марка, тип)	трансмиссионная, привод механический, тормозной механизм барабанного типа
- вспомогательная (марка, тип)	моторный тормоз-замедлитель

РОСС RU.MT20.E00616

**Рулевое управление** (марка, тип) УралАЗ 4320Я-3400020, рулевой механизм типа "двухзаходный червяк-боковой зубчатый сектор", рулевой привод с гидроусилителем или МАЗ - 64229, рулевой механизм "винт- гайка на циркулирующих шариках-рейка-сектор", рулевой привод с гидроусилителем

<b>Шины</b> (размерность, марка)	12.00R20, У-4 ИД-304	14.00R20, ОИ-25	1200x500-508 , ИД-П284
минимально допустимый индекс нагрузки,	150	146	156
скоростная категория)	J	G	F

**Дополнительное оборудование транспортного средства** стеклоочиститель, система обдува и омыватель лобового стекла, отопитель кабины, система вентиляции, зеркала заднего вида, противосолнечные козырьки, звуковой сигнал, централизованная система контроля и регулирования давления воздуха в шинах, по заказу – лебедка

Описание маркировки транспортного средства приведено в приложении № 2  
Общий вид транспортного средства приведен в приложении № 3 на рис. 1

автомобиль специальный – воздухоподогреватель модели 59560А (5956-0000010)

Руководитель органа по сертификации "МАДИ-Фонд"

..... А.М. Иванов

подпись

Зам.

А.Г. Пасько

РОСС RU.MT20.E00616

Приложение № 2 к Одобрению типа  
транспортного средства

### ОПИСАНИЕ МАРКИРОВКИ ТРАНСПОРТНОГО СРЕДСТВА

1. Место расположения и форма знака соответствия - на табличке предприятия изготовителя. Знак соответствия выполнен по ГОСТ Р 50460-92 с указанием номера данного «Одобрения типа транспортного средства».
2. Место расположения таблички предприятия – изготовителя – на передней стенке кузова справа
3. Место расположения идентификационного номера (код VIN):
  - 3.1. На табличке предприятия изготовителя.
  - 3.2. На передней стенке кузова справа
4. Структура и содержание идентификационного номера транспортного средства:

1	2	3	4	5	6	7	8	9	10	11	12	13	14	15	16	17
X	8	9	5	9	5	6	0	A	?	0	A	R	4	?	?	?

Поз. 1-3: международный идентификационный код изготовителя (WMI) (X89 — для ОАО «Мытищинский приборостроительный завод»), применяется совместно с поз. 12-14

Поз. 4-9: 59560A - описательная часть - тип транспортного средства

Поз. 10: ? – год выпуска (3 – 2003 г., 4- 2004 г.)

Поз. 11: 0 – постоянно для автомобиля модели 59560A

Поз. 12-14: - обозначение, применяющееся совместно с международным идентификационным кодом предприятия-изготовителя (WMI), цифра "9" на третьей позиции которого, и знаки на 12, 13 и 14 позициях - "AR4" указывают, что годовой объем производства транспортных средств данного типа на данном предприятии не превышает 500 шт. в год

Поз. 15-17: ? – производственный номер транспортного средства (с 001 по 050)

Остальная маркировка автомобиля соответствует маркировке шасси и располагается в местах, указанных в руководстве по эксплуатации Урал 4320-41.

Приложение № 3 к Одобрению типа  
транспортного средства  
№ РОСС RU.МТ20.Е00616

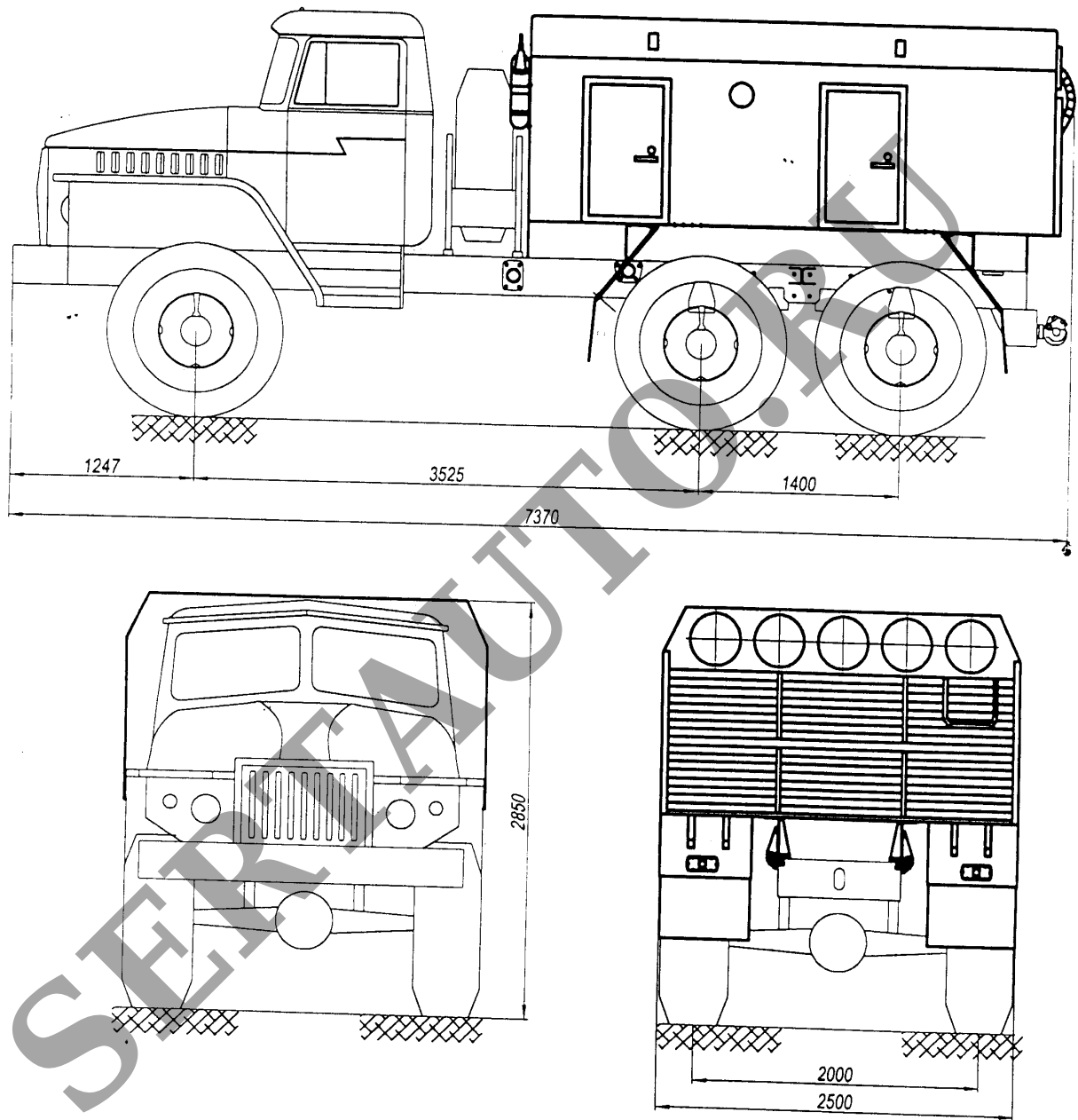

Рис. 1. Автомобиль специальный – воздухоподогреватель  
модели 59560А (5956-0000010) / ВПС