



ТАМОЖЕННЫЙ СОЮЗ

ОДОБРЕНИЕ ТИПА ШАССИ

Серия RU № 0000735

№ TC RU K-DE.MT02.00005.П1

Срок действия с 22 марта 2016 г. по 21 марта 2019 г.

ОРГАН ПО СЕРТИФИКАЦИИ

механических транспортных средств и прицепов, их составных частей и предметов оборудования
“САТР-ФОНД” Межотраслевого Фонда “Сертификация автотранспорта САТР” (ОС “САТР-ФОНД”)

юридический адрес: 125480, г. Москва, ул. Героев Панфиловцев, 24; фактические адреса: 125480,

г. Москва, ул. Героев Панфиловцев, 24; 125438, г. Москва, ул. Автомоторная, 2;

тел.: (495) 454-42-27, (495) 456-62-51, (495) 496-82-44 / факс: (495) 454-72-12, (495) 496-82-44;

электронная почта: mail@satrfond.ru; аттестат аккредитации № РОСС RU.0001.11MT02

ШАССИ

МАРКА	Mercedes-Benz
КОММЕРЧЕСКОЕ НАИМЕНОВАНИЕ	Mercedes-Benz Sprinter
ТИП	Sprinter
МОДИФИКАЦИИ	210CDI, 211CDI, 213CDI, 215CDI, 216, 216CDI, 219CDI, 310CDI, 311CDI, 313CDI, 315CDI, 316, 316CDI, 316NGT, 319CDI, 510CDI, 513CDI, 515CDI, 516, 516CDI, 516NGT, 519CDI
КАТЕГОРИЯ	N ₁ , N ₁ G
ЭКОЛОГИЧЕСКИЙ КЛАСС	5
ВАРИАНТ ИЗГОТОВЛЕНИЯ	шасси с кабиной и двигателем
ЗАЯВИТЕЛЬ И ЕГО АДРЕС	Акционерное общество «Мерседес-Бенц РУС», ОГРН 1027700258530, юридический и фактический адрес: 125167, город Москва, Ленинградский проспект, 39А, Российская Федерация, телефон: + 7 (495) 745-26-00, факс: + 7 (495) 258-41-52, электронная почта: mbr@daimler.com
ИЗГОТОВИТЕЛЬ И ЕГО АДРЕС	Daimler AG, юридический и фактический адрес: D-70546, Stuttgart, Германия
ПРЕДСТАВИТЕЛЬ ИЗГОТОВИТЕЛЯ И ЕГО АДРЕС	Представитель в Российской Федерации: Акционерное общество «Мерседес-Бенц РУС», ОГРН 1027700258530, юридический и фактический адрес: 125167, город Москва, Ленинградский проспект, 39А, Российская Федерация, телефон: + 7 (495) 745-26-00, факс: + 7 (495) 258-41-52 электронная почта: mbr@daimler.com Представитель в Республике Беларусь: Общество с ограниченной ответственностью «Автомобильный дом «Энергия ГмбХ», УНН 100364357, ОКПО 14733120 юридический и фактический адрес: 220035, город Минск, улица Тимирязева, 68, Республика Беларусь, телефон: + 7 375 17 309-9999, факс: + 7 375 17 309-9999 электронная почта: info@mercedes-benz.by Представитель в Республике Казахстан и Республике Кыргызстан: Товарищество с ограниченной ответственностью «Автокапитал», Свидетельство о государственной регистрации № 080240015356, регистрационный № 90673-1910-ТОО (ИУ) юридический и фактический адрес: 050054, город Алматы, улица Стасова, 102, Республика Казахстан, телефон: +7 727 250 64 24, факс: +7 727 250 90 81 электронная почта: info@autokapital.com

СБОРОЧНЫЙ ЗАВОД И ЕГО АДРЕС	Daimler AG, юридический и фактический адрес: DE-40467, Düsseldorf, Германия; Mercedes-Benz Ludwigsfelde GmbH, юридический и фактический адрес: DE-14961 Ludwigsfelde, Германия; Mercedes-Benz Argentina S.A., юридический и фактический адрес: B1764ACE, Virrey del Pino Pcia. de Buenos Aires, Аргентина
ПОСТАВЩИК СБОРОЧНЫХ КОМПЛЕКТОВ И ЕГО АДРЕС	—

соответствуют требованиям технического регламента Таможенного союза "О безопасности колесных транспортных средств" по перечню требований в соответствии с приложением № 2 к настоящему ОДОБРЕНИЮ ТИПА ШАССИ.

Действие данного ОДОБРЕНИЯ ТИПА ШАССИ распространяется на серийно выпускаемую продукцию.

Данное ОДОБРЕНИЕ ТИПА ШАССИ без приложений недействительно.

Приложение № 1. Общие характеристики шасси

Приложение № 2. Перечень документов, явившихся основанием для оформления ОДОБРЕНИЯ ТИПА ШАССИ

Приложение № 3. Описание маркировки шасси

Приложение № 4. Общий вид шасси на двух страницах

ДОПОЛНИТЕЛЬНАЯ ИНФОРМАЦИЯ

Конструкция шасси допускает возможность перемещения шасси своим ходом по дорогам общего пользования.

Руководитель органа по сертификации



подпись

Б.В. Кисуленко

инициалы, фамилия

Дата оформления « 22 » марта 2016 г.

ОДОБРЕНИЕ ТИПА ШАССИ УТВЕРЖДЕНО.

Внесена запись в реестр за № TC RU K-DE.MT02.00005.П1 от « 22 » марта 2016 г.

Руководитель
(заместитель руководителя)

РОССТАНДАРТА

наименование уполномоченного
органа государственного управления

подпись

А.В. Кулешов

инициалы, фамилия



ОБЩИЕ ХАРАКТЕРИСТИКИ ШАССИ

Колесная формула / ведущие колеса	4 × 2 / задние или 4 × 4 / все
Схема компоновки транспортного средства	полукапотная
Расположение двигателя	переднее, продольное
Кабина	двух- трех- или четырехдверная, с одним (двух- или трехместная) или с двумя (количество мест для сидения – не более семи) рядами сидений

	короткая база	средняя база	длинная база
Габаритные размеры, мм			
– длина	5300...5900	5870...6520	6680...7530
– ширина		1990	
– высота	2350...2385	2345...2425	2335...2410
База, мм	3250	3665	4325
Колея передних / задних колес, мм	1708...1732 / 1716...1738 (1521 для сдвоенных колес или 1656 для особо широких колес)		

Для модификаций:	2...		3...			5...	
с колесной базой:	3250	3665	3250	3665	4325	3665	4325
Масса шасси в снаряженном состоянии, кг							
с одинарной кабиной	1675... 2048	1692... 2066	1688... 2061 или 1820... 2193 ¹	1705... 2079 или 1837... 2211 ¹	1735... 2111 или 1867... 2243 ¹	1930... 2304 или 2062... 2436 ¹	1968... 2344 или 2100... 2476 ¹
со сдвоенной кабиной	1873... 2246	1895... 2181	1886... 2259 или 2018... 2391 ¹	1908... 2282 или 2040... 2411 ¹	1936... 2260 или 2068... 2356 ¹	2151... 2525 или 2283... 2657 ¹	2165... 2502 или 2297... 2598 ¹

Для модификаций:	2...				3...				5...
Технически допустимая максимальная масса транспортного средства, кг	2800	2990	3000	3025	2800	3200	3490 ¹	3500 ¹	3500
Технически допустимая максимальная масса, приходящаяся на каждую из осей транспортного средства, начиная с передней оси, кг									
– на переднюю ось	1650	1650	1650	1650	1650	1650, 1800, 1860			1850
– на заднюю ось	1650	1800, 1860	1800, 1860	1800, 1860	1650	2000	2250	2250	2300
Технически допустимая максимальная масса автопоезда, кг	4800	4990	5000	5025	4800, 5600	5200, 6000	5490, 6290	5500, 6300	5500, 6500, 7000
Максимальная масса прицепа, кг									
– прицеп без тормозной системы					750				
– прицеп с тормозной системой	2000				2000, 2800, 3500				

¹ – для мод. 4 x 4

Приложение № 1

Для модификаций:	219CDI, 319CDI, 519CDI	216, 316, 316NGT, 516, 516NGT
Двигатель внутреннего сгорания (марка, тип)	Daimler AG, Mercedes-Benz	
	OM 642 DE30LA	M 271 E18 ML
	642.896	271.951
	четырёхтактный	
	дизель	с искровым зажиганием
- количество и расположение цилиндров	6, V-образное	4, рядное
- рабочий объем цилиндров, см ³	2987	1796
- степень сжатия	17.7±1.5	9.3±0.2
- максимальная мощность, кВт (мин ⁻¹) по Правилам ЕЭК ООН № 85	140 (3800)	115 (5000)
- максимальный крутящий момент, Н·м (мин ⁻¹)	440 (1400...2400)	240 (3000...4000)
Топливо	дизельное	бензин с октановым числом не менее 95 бензин ² и сжатый природный газ (для мод. ?16NGT)
Система питания (тип)	непосредственное впрыскивание топлива с общей рампой	распределенное впрыскивание топлива с электронным управлением
Блок управления (маркировка)	ED 6136	HM 6022 или HM 6025 или HM 6023 (для мод. ?16NGT)
ТНВД (тип, маркировка)	Bosch, PH 0019 или A642 070 08 01	—
Форсунки (тип, маркировка)	Bosch, IN 0025 или A 642 070 12 87	Bosch, A 271 078 00 23 (для мод. 216, 316, 516) Bosch, Siemens, A 266 078 02 49, A 271 078 09 49, A 271 078 11 49 (для мод. ?16NGT)
Нагнетатель воздуха (тип, маркировка)	Honeywell Garrett, AL 0046 или A 642 090 57 80	Mercedes-Benz, Eaton, A 271 090 30 80
Воздушный фильтр (тип, маркировка)	Mercedes-Benz, FP 7007 или A 000 090 50 01	Mercedes-Benz, Mann and Hummel, Mahle, FP0098
Глушители шума впуска (маркировка)	—	—
Система зажигания (тип)	—	электронная
Катушка (модуль) зажигания (маркировка)	—	Mercedes-Benz, Beru ZS 0011
Свечи (маркировка)	—	Bosch, Y6 NPP332
Система выпуска и нейтрализации отработавших газов	Mercedes-Benz, один глушитель; нейтрализатор отработавших газов	
Нейтрализаторы (маркировка)		
- 1 ступень	KT 6044	KT 6054, KT 6058
Глушители (маркировка)		
- 1 ступень	SH 6013	SH 6012
Фильтр твердых частиц	в едином корпусе с нейтрализатором	

² - для ограниченного применения согласно руководству по эксплуатации.

Приложение № 1

Для модификаций:	210CDI, 310CDI, 510CDI	211CDI, 311CDI	215CDI, 315CDI, 515CDI	213CDI, 313CDI, 513CDI	216CDI, 316CDI, 516CDI
Двигатель внутреннего сгорания (марка, тип)	Daimler AG, Mercedes-Benz, OM 651 DE22LA				
	651.955	651.955	651.955	651.955	или 651.957
	четырёхтактный дизель				
– количество и расположение цилиндров	4, рядное				
– рабочий объем цилиндров, см ³	2143				
– степень сжатия	16.2±1.5				
– максимальная мощность, кВт (мин ⁻¹) по Правилам ЕЭК ООН № 85	70 (3800)	85 (3800)	110 (3800)	95 (3800)	120 (3800)
– максимальный крутящий момент, Н·м (мин ⁻¹)	250 (1400...2400)	280 (1200...2400)	330 (1200...2400)	305 (1200...2400)	360 (1400...2400)
Топливо	дизельное				
Система питания (тип)	непосредственное впрыскивание топлива с общей рампой				
Блок управления (маркировка)	Delphi, Mercedes-Benz				
	ED 6159 или ED 6132	ED 6150	ED 6149	ED 6158	ED 6157
ТНВД (тип, маркировка)	Delphi, PH 0017 или A 651 070 00 01, A 651 070 26 01, A 651 070 18 01				
Форсунки (тип, маркировка)	Delphi, IN 0037 или A 651 070 30 87, A 651 070 03 87, A 651 070 05 87	Delphi, IN 0022 или A 651 070 05 87	Delphi, IN 0037 или A 651 070 30 87, A 651 070 03 87, A 651 070 05 87		
Нагнетатель воздуха (тип, маркировка)	Borg Warner Turbo Systems или 3K Warner или KKK или ICSI, AL 2010 или A 651 090 48 80 или A 651 090 63 80 или AL 2011 (только для мод. ?10CDI с блоком управления ED 6132)				
Воздушный фильтр (тип, маркировка)	Mercedes-Benz или Mann, FP 7012 или 000 090 78 01 или 000 090 37 51				
Глушители шума впуска (маркировка)	–				
Система выпуска и нейтрализации отработавших газов	Mercedes-Benz, один глушитель; нейтрализатор отработавших газов				
Нейтрализаторы (маркировка)					
– 1 степень	KT 6056 или KT 6068	KT 6043	KT 6043 или KT 6056		
Глушители (маркировка)					
– 1 степень	SH 6013	SH 6008 или SH 6013			
Фильтр твердых частиц	в едином корпусе с нейтрализатором				



Приложение № 1

Для модификаций:	216, 316, 516, 313CDI, 316CDI, 319CDI, 316NGT, 513CDI, 516CDI, 516NGT, 519CDI	210CDI, 213CDI, 216CDI, 219CDI, 310CDI, 313CDI, 316CDI, 319CDI, 513CDI, 516CDI, 519CDI	?10CDI, ?11CDI, ?13CDI, ?15CDI, ?16CDI	?10CDI, ?11CDI, ?13CDI, ?15CDI, ?16CDI, ?19CDI	?16, ?16 NGT
Трансмиссия	гидромеханическая		механическая		
Сцепление (марка, тип)	—		M240 или M260 (только с двигателем OM 642), сухое, однодисковое		
Коробка передач (марка, тип)	Mercedes-Benz				
	W5A380	W7T700	TSG 360	TSG 480	NSG 370-6
	автоматическая		с ручным управлением		

Для коробок передач:	W5A380	W7T700	NSG 370-6	TSG 360 / 480
- число передач и передаточные числа	вперед - 5, назад - 1	вперед - 7, назад - 2	вперед - 6, назад - 1	
I -	3.595	4.377	5.014	5.076
II -	2.186	2.859	2.831	2.610
III -	1.405	1.921	1.789	1.518
IV -	1.000	1.368	1.256	1.000
V -	0.831	1.000	1.000	0.791
VI -	—	0.820	0.797	0.675
VII -	—	0.728	—	—
3.X.I -	3.167	3.416	4.569	4.722
3.X.II -	—	2.231	—	—

Раздаточная коробка (тип)	Mercedes-Benz, VG 320-3W или VG 28
- число передач и передаточные числа	1 или 2
	1.00 и/или 1.40

Для модификаций:	2...	3...	5...
Главная передача (тип)	Mercedes-Benz, гипоидная		
	VL 0-7 CE 1,65	VL 0-8 CE 1,75	
	HL 0-2,25	HL 0-2,25 или HL 0-2,45	HL 0-2,25 или HL 0-2,45
- передаточные числа	3.692, 3.727, 3.923, 4.182, 4.364, 4.727, 5.100		

Подвеска

Передняя (описание)

независимая, типа Макферсон, с поперечной однолистовой рессорой, с газонаполненными амортизаторами, со стабилизатором поперечной устойчивости

Задняя (описание)

зависимая, на параболических рессорах, или пневматическая, с газонаполненными амортизаторами, со стабилизатором поперечной устойчивости

Рулевое управление

(описание)

с гидроусилителем, Mercedes-Benz, LZS 054

— рулевой механизм (тип) "шестерня - рейка"

Тормозные системы

Рабочая (описание)

гидравлический двухконтурный привод с диагональным разделением на контуры, с вакуумным усилителем, с АБС; тормозные механизмы всех колес - дисковые

Запасная (описание)

каждый контур рабочей тормозной системы

Стояночная (описание)

механический (тросовый) привод к тормозным механизмам задних колес

Приложение № 1

Шины модификации	обозначение размера	индекс несущей способности для максимально допустимой нагрузки	обозначение категории скорости
все	195/75 R16C	107, 105	R
	205/75 R16C	110, 108, 113, 111	R
	225/75 R16C	116, 114, 118	R
	235/60 R17C	117, 115	R
	235/65 R16C	115, 113, 118, 116, 121, 119	N, R
	245/75R16LT	120	Q
только для задних колес	285/65 R16C	118, 128	R

Оборудование
шасси

система обеспечения курсовой устойчивости с учетом полезной нагрузки (ADAPTIVE ESP), система обеспечения курсовой устойчивости прицепа, стоп-сигналы с обозначением экстренного торможения, подушки безопасности водителя и пассажира, система индикации интервалов сервисного обслуживания (ASSYST), система противодействия порывам бокового ветра по заказу: датчик дождя, кондиционер, система помощи при парковке (PARKTRONIC), мультимедиа система (CD, DVD, MP3, Bluetooth, подготовка под установку мобильного телефона, навигационная система Becker MAP Pilot, система голосового управления Linguatronic), многофункциональное рулевое колесо, система «стоп-старт», люк в крыше, камера заднего вида, система предупреждения столкновения на базе радарных датчиков, система мониторинга «мертвой» зоны обзора зеркал, система контроля движения с учетом разметки дороги, система контроля головного дальнего света, устройство вызова экстренных оперативных служб, дневные ходовые огни

Руководитель органа по сертификации



подпись



Б.В. Кисуленко

инициалы, фамилия

**Перечень документов, явившихся основанием для оформления
ОДОБРЕНИЯ ТИПА ШАССИ**

Элементы объектов технического регулирования, в отношении которых установлены требования безопасности	Наименование и происхождение документа, подтверждающего соответствие	Номер документа и дата выпуска
1	2	3
Выступающие части конструкции, пункт 11 TP TC 018/2011	Декларация о соответствии, Акционерное общество «Мерседес-Бенц РУС», Российская Федерация	TC № RU Д-DE.MT02.В.00442 с 01.03.2016 г. по 29.02.2020 г.
Кондиционеры и холодильное оборудование, пункт 12 TP TC 018/2011	— " —	— " —
Возможность оснащения аппаратурой спутниковой навигации, пункт 13 TP TC 018/2011	— " —	— " —
Оснащение устройством вызова экстренных оперативных служб, пункт 13 ¹ TP TC 018/2011	— " —	— " —
Интерфейс, пункт 15 TP TC 018/2011	— " —	— " —
Световозвращатели, Правила ЕЭК ООН № 3-02	Сообщение, Ministère des transports, Люксембург	E13*48R00*48R03*9579*06 от 24.09.2015 г. E13*48R00*48R03*9578*08 от 24.09.2015 г.
Устройства для освещения заднего регистрационного знака, Правила ЕЭК ООН № 4-00	— " —	— " —
Указатели поворота, Правила ЕЭК ООН № 6-01	— " —	— " —
Габаритные огни, сигналы торможения, Правила ЕЭК ООН № 7-02	— " —	— " —
Устойчивость к воздействию внешних источников электромагнитного излучения и электромагнитная совместимость, Правила ЕЭК ООН № 10-04	Сообщение, Kraftfahrt-Bundesamt, Германия	E1 10R-04 6345 Ext.04 от 15.12.2015 г.
Замки и петли дверей, Правила ЕЭК ООН № 11-03	— " —	E1 11R-03 0249 Ext.03 от 01.08.2013 г.
Травмобезопасность рулевого управления, Правила ЕЭК ООН № 12-03	— " —	E1 12R-03 0316 Ext.02 от 13.05.2015 г. E1 12R-03 0317 Ext.02 от 08.06.2015 г.
Эффективность тормозных систем, Правила ЕЭК ООН № 13-11	— " —	E1 13R-11 4660 Ext.15 от 07.08.2015 г. E1 13R-11 4661 Ext.12 от 30.10.2015 г. E1 13R-11 4661 Ext.12 от 30.10.2015 г. E1 13R-11 4978 Ext.10 от 16.02.2015 г.

Приложение № 2

1	2	3
Места крепления ремней безопасности, Правила ЕЭК ООН № 14-07	Сообщение, Kraftfahrt-Bundesamt, Германия	E1 14R-07 0515 Ext.11 от 20.02.2015 г. E1 14R-07 0516 Ext.14 от 20.02.2015 г.
Оснащение транспортных средств удерживающими системами, Правила ЕЭК ООН № 16-06	— " —	E1 16R-06 0709 Ext.11 от 20.02.2015 г. E1 16R-06 0710 Ext.14 от 20.02.2015 г.
Прочность сидений и их креплений, Правила ЕЭК ООН № 17-08	— " —	E1 17RA-08 0529 Ext. 11 от 20.02.2015 г. E1 17RA-08 0530 Ext. 14 от 20.02.2015 г.
Передние противотуманные фары, Правила ЕЭК ООН № 19-03	Сообщение, Ministère des transports, Люксембург	E13*48R00*48R03*9579*06 от 24.09.2015 г. E13*48R00*48R03*9578*08 от 24.09.2015 г.
Фонари заднего хода, Правила ЕЭК ООН № 23-00	— " —	— " —
Выбросы, Правила ЕЭК ООН № 24-03	Сертификат соответствия, Орган по сертификации механических транспортных средств и прицепов, их составных частей и предметов оборудования "САТР-ФОНД" Межотраслевого Фонда "Сертификация автотранспорта САТР", РОСС RU.0001.11MT02, Российская Федерация	TC RU C-DE.MT02.B.00139 с 01.03.2016 г. по 29.02.2020 г.
Подголовники сидений, Правила ЕЭК ООН № 25-04	Сообщение, Kraftfahrt-Bundesamt, Германия	E1 17RA-08 0529 Ext. 11 от 20.02.2015 г. E1 17RA-08 0530 Ext. 14 от 20.02.2015 г.
Оснащение звуковыми сигнальными приборами, Правила ЕЭК ООН № 28-00	— " —	E1 28R-00 0537 Ext. 02 от 28.02.2013 г.
Защитные свойства кабин, Правила ЕЭК ООН № 29-02	— " —	E1 29R-02 0010 Ext. 03 от 08.09.2015 г.
Пожарная безопасность, Правила ЕЭК ООН № 34-02	— " —	E1 34R-02 0058 от 06.01.2011 г.
Задние противотуманные огни, Правила ЕЭК ООН № 38-00	Сообщение, Ministère des transports, Люксембург	E13*48R00*48R03*9579*06 от 24.09.2015 г. E13*48R00*48R03*9578*08 от 24.09.2015 г.
Механизмы измерения скорости, Правила ЕЭК ООН № 39-00	Сообщение, Kraftfahrt-Bundesamt, Германия	E1 39R-00 1115 Ext. 03 от 17.11.2015 г.
Оснащение безопасными стеклами, Правила ЕЭК ООН № 43-00	— " —	E1 43R-00 2230 Ext. 03 от 06.08.2013 г.
Устройства фарочистки, Правила ЕЭК ООН № 45-01	— " —	E1 45R-01 0122 Ext. 26 от 15.04.2005 г.
Оснащение устройствами непрямого обзора, Правила ЕЭК ООН № 46-04	— " —	E1 46R-04 1213 Ext. 02 от 29.05.2015 г.

Приложение № 2

1	2	3
Выбросы, Правила ЕЭК ООН № 49-05, (уровень выбросов В2, уровень требований в отношении бортовой диагностики, долговечности, контроля NO _x - "G") (экологический класс 5)	Сертификат соответствия, Орган по сертификации механических транспортных средств и прицепов, их составных частей и предметов оборудования "САТР-ФОНД" Межотраслевого Фонда "Сертификация автотранспорта САТР", РОСС RU.0001.11MT02, Российская Федерация	TC RU C-DE.MT02.B.00140 с 01.03.2016 г. по 29.02.2020 г.
Выбросы, Правила ЕЭК ООН № 49-05, (уровень выбросов С, уровень требований в отношении бортовой диагностики, долговечности, контроля NO _x - "К") (экологический класс 5)	— " —	TC RU C-DE.MT02.B.00141 с 01.03.2016 г. по 29.02.2020 г.
Внешний шум, Правила ЕЭК ООН № 51-02	Сообщение, Kraftfahrt-Bundesamt, Германия	E1 51R-02 11873 Ext. 01 от 06.11.2015 г. E1 51R-02 11875 Ext. 01 от 06.11.2015 г. E1 51R-02 11900 от 06.08.2014 г. E1 51R-02 11901 Ext. 01 от 06.08.2014 г. E1 51R-02 11492 Ext. 02 от 03.04.2012 г. E1 51R-02 11281 Ext. 01 от 09.06.2011 г. E1 51R-02 11920 Ext. 01 от 31.10.2014 г. E1 51R-02 11919 от 15.02.2013 г. E1 51R-02 11390 от 24.11.2011 г. E1 51R-02 11922 от 25.02.2013 г. E1 51R-02 11903 от 30.01.2013 г. E1 51R-02 11702 от 15.05.2012 г. E1 51R-02 11565 Ext. 01 от 30.03.2012 г. E1 51R-02 11566 Ext. 01 от 30.03.2012 г.
Оснащение шинами, Правила ЕЭК ООН № 54-00*	Сообщение, RDW, Нидерланды	E4 54R-00 11153 от 18.03.2010 г. E4 54R-00 11615 от 08.12.2009 г. E4 54R-00 13808 от 10.09.2008 г. E4 54R-00 18545 от 06.11.2009 г. E4 54R-00 19301 от 01.04.2008 г.
Оснащение сцепными устройствами, Правила ЕЭК ООН № 55-01	Сообщение, Kraftfahrt-Bundesamt, Германия	E1 55R-01 2053 Ext. 07 от 17.11.2015 г.

Приложение № 2

1	2	3
Травмобезопасность наружных выступов, Правила ЕЭК ООН № 61-00	Сообщение, Kraftfahrt-Bundesamt, Германия	E1 61R-00 0069 Ext. 04 от 10.09.2015 г.
Оснащение шинами временного использования, Правила ЕЭК ООН № 64-02	— " —	E1 64R-02 0106 Ext. 01 от 18.03.2014 г.
Стояночные огни, Правила ЕЭК ООН № 77-00	Сообщение, Ministère des transports, Люксембург	E13*48R00*48R03*9579*06 от 24.09.2015 г. E13*48R00*48R03*9578*08 от 24.09.2015 г.
Рулевое управление, Правила ЕЭК ООН № 79-01	Сообщение, Kraftfahrt-Bundesamt, Германия	E1 79R-01 1022 от 19.01.2011 г.
Выбросы, Правила ЕЭК ООН № 83-06, (экологический класс 5)	Сертификат соответствия, Орган по сертификации механических транспортных средств и прицепов, их составных частей и предметов оборудования "САТР-ФОНД" Межотраслевого Фонда "Сертификация автотранспорта САТР", РОСС RU.0001.11MT02, Российская Федерация	TC RU C-DE.MT02.B.00142 с 01.03.2016 г. по 29.02.2020 г. (651.955 / 651.957) TC RU C-DE.MT02.B.00143 с 01.03.2016 г. по 29.02.2020 г. (271.951)
Максимальная мощность, Правила ЕЭК ООН № 85-00	Сообщение, Kraftfahrt-Bundesamt, Германия	E1 85R-00 3324 Ext.01 от 28.08.2014 г. E1 85R-00 3530 от 17.11.2014 г. E1 85R-00 3353 от 22.03.2013 г.
	Декларация о соответствии, Акционерное общество «Мерседес-Бенц РУС», Российская Федерация	TC № RU Д-RU.MT02.B.00440 с 29.02.2016 г. по 28.02.2020 г. (OM 651, OM 642)
Дневные ходовые огни, Правила ЕЭК ООН № 87-00	Сообщение, Ministère des transports, Люксембург	E13*48R00*48R03*9579*06 от 24.09.2015 г. E13*48R00*48R03*9578*08 от 24.09.2015 г.
Оснащение устройствами ограничения максимальной скорости, Правила ЕЭК ООН № 89-00	Сообщение, Kraftfahrt-Bundesamt, Германия	E1 89R-00 1238 Ext. 03 от 06.11.2015 г. E1 89R-00 1240 Ext. 02 от 29.04.2014 г.
Боковые габаритные фонари, Правила ЕЭК ООН № 91-00	Сообщение, Ministère des transports, Люксембург	E13*48R00*48R03*9579*06 от 24.09.2015 г. E13*48R00*48R03*9578*08 от 24.09.2015 г.
Фары ближнего и дальнего света, Правила ЕЭК ООН № 98-00	— " —	— " —
Транспортные средства и системы питания на компримированном природном газе (КПГ), Правила ЕЭК ООН № 110-00	Сообщение, Kraftfahrt-Bundesamt, Германия	E1 110R-00 0178 Ext. 05 от 27.08.2013 г.
Фары ближнего и дальнего света, Правила ЕЭК ООН № 112-00	Сообщение, Ministère des transports, Люксембург	E13*48R00*48R03*9579*06 от 24.09.2015 г. E13*48R00*48R03*9578*08 от 24.09.2015 г.

Приложение № 2

1	2	3
Защита транспортного средства от несанкционированного использования, Правила ЕЭК ООН № 116-00	Сообщение, Kraftfahrt-Bundesamt, Германия	E1 116R-00 0091 Ext. 01 от 26.02.2013 г.
Уровень шума от качения шин, Правила ЕЭК ООН № 117-02, стадия 2	Сообщение, RDW, Нидерланды	E4 117R-02 3355-S2R2 от 05.11.2012 г. E4 117R-02 3354-S2R2 от 09.01.2013 г. E4 117R-02 3296-S2WR2 от 22.10.2012 г. E4 117R-02 3306-S2WR2 от 08.04.2013 г. E4 117R-02 3307-S2WR2 от 13.04.2013 г.
Сцепление шин на мокром покрытии, Правила ЕЭК ООН № 117-02	— " —	E4 117R-02 3296-S2WR2 от 22.10.2012 г. E4 117R-02 3306-S2WR2 от 08.04.2013 г. E4 117R-02 3307-S2WR2 от 13.04.2013 г.
Угловые фары, Правила ЕЭК ООН № 119-00	Сообщение, Ministère des transports, Люксембург	E13*48R00*48R03*9579*06 от 24.09.2015 г. E13*48R00*48R03*9578*08 от 24.09.2015 г.
Органы управления транспортных средств - идентификация, Правила ЕЭК ООН № 121-00	Сообщение, Kraftfahrt-Bundesamt, Германия	E1 121R-00 0323 Ext. 01 от 11.03.2013 г.
Системы отопления, Правила ЕЭК ООН № 122-00	— " —	E1 122R-00 0339 Ext. 02 от 26.11.2015 г.
Внутренний шум, пункт 2 приложения № 3 к ТР ТС 018/2011	Сертификат соответствия, Орган по сертификации автотехники - механических транспортных средств, запасных частей и принадлежностей АНО "Центр содействия сертификации автотехники", RA.RU.11MT25, Российская Федерация	TC RU C-DE.MT25.B.02261 с 10.02.2016 г. по 09.02.2020 г.
Содержание вредных (загрязняющих) веществ в воздухе обитаемого помещения транспортного средства, пункт 3 приложения № 3 к ТР ТС 018/2011	— " —	TC RU C-DE.MT25.B.02264 с 10.02.2016 г. по 09.02.2020 г.
Передняя обзорность, пункт 5 приложения № 3 к ТР ТС 018/2011	— " —	TC RU C-DE.MT25.B.02267 с 10.02.2016 г. по 09.02.2020 г.
Вентиляция, отопление и кондиционирование, пункт 6 приложения № 3 к ТР ТС 018/2011	— " —	TC RU C-DE.MT25.B.02268 с 10.02.2016 г. по 09.02.2020 г.

Приложение № 2

1	2	3
Весовые ограничения, действующие в отношении транспортных средств, пункт 14 приложения № 3 к ТР ТС 018/2011	Сертификат соответствия, Орган по сертификации механических транспортных средств и прицепов, их составных частей и предметов оборудования "САТР-ФОНД" Межотраслевого Фонда "Сертификация автотранспорта САТР", РОСС RU.0001.11MT02, Российская Федерация	TC RU C-DE.MT02.B.00137 с 29.02.2016 г. по 28.02.2020 г.
Оснащение устройством вызова экстренных оперативных служб, пункт 16 приложения № 3 к ТР ТС 018/2011	Сертификат соответствия, Орган по сертификации автототехники - механических транспортных средств, запасных частей и принадлежностей АНО "Центр содействия сертификации автототехники", RA.RU.11MT25, Российская Федерация	TC RU C-DE.MT25.B.02081 с 29.12.2015 г. по 28.12.2019 г.
Маркировка и возможность идентификации, приложение № 7 к ТР ТС 018/2011	Декларация о соответствии, Акционерное общество «Мерседес-Бенц РУС», Российская Федерация	TC № RU Д-DE.MT02.B.00442 с 01.03.2016 г. по 29.02.2020 г.

* Допускается установка шин, соответствующих критериям размерности, минимально допустимого индекса нагрузки, минимальной скоростной категории и имеющих отличные от указанных подтверждающие соответствие документы, при наличии на шинах маркировки по Правилам ЕЭК ООН № 54, а также по Правилам ЕЭК ООН №117 при условии предоставления в орган по сертификации информации об указанной маркировке.

Руководитель органа по сертификации



Подпись



Б.В. Кисуленко

инициалы, фамилия

ОПИСАНИЕ МАРКИРОВКИ ШАССИ

1. Место расположения и форма единого знака обращения на рынке государств - членов Таможенного союза:

Рядом с табличкой изготовителя.

Единый знак обращения на рынке государств - членов Таможенного союза наносится в соответствии с Решением Комиссии Таможенного союза от 15 июля 2011 г. № 711.

2. Место расположения таблички изготовителя:

На наружной поверхности кожуха основания сиденья водителя, с левой стороны.

3. Место расположения идентификационного номера:

3.1. На табличке изготовителя.

3.2. В моторном отсеке, на перегородке кабины (салона), справа в верхней части.

3.3. На табличке, видимой снаружи в правом нижнем углу лобового стекла (по заказу).

4. Структура и содержание идентификационного номера (номеров) шасси:

1	2	3	4	5	6	7	8	9	10	11	12	13	14	15	16	17
W	D	?	9	0	6	?	?	?	1	?	?	?	?	?	?	?

- поз. 1 - 3: Международный идентификационный код изготовителя (WMI):

WDB – Daimler AG, Германия;

WDF – Daimler AG, сборка за рубежом Германии.

- поз. 4 - 6: Код семейства транспортных средств.

906 - Mercedes-Benz Sprinter.

- поз. 7: Код обозначения шасси:

1 – шасси общего назначения с одинарной кабиной;

2 – шасси общего назначения со сдвоенной кабиной;

- поз. 8: Код максимально допустимой производителем полной массы автомобиля.

- поз. 9: Код колесной базы.

- поз. 10: Код типа рулевого управления:

1 - левостороннее.

- поз. 11: Код сборочного завода.

- поз. 12 - 17: Производственный номер шасси.

Руководитель органа по сертификации



подпись



Б.В. Кисуленко
инициалы, фамилия

ОБЩИЙ ВИД ШАССИ

Mercedes-Benz типа Sprinter коммерческое наименование Mercedes-Benz Sprinter модификации 210CDI, 211CDI, 213CDI, 215CDI, 216, 216CDI, 219CDI, 310CDI, 311CDI, 313CDI, 315CDI, 316, 316CDI, 316NGT, 319CDI, 510CDI, 513CDI, 515CDI, 516, 516CDI, 516NGT, 519CDI

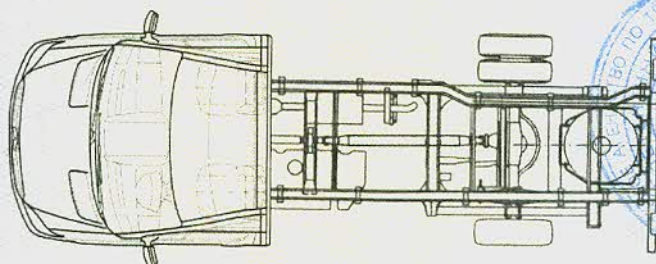
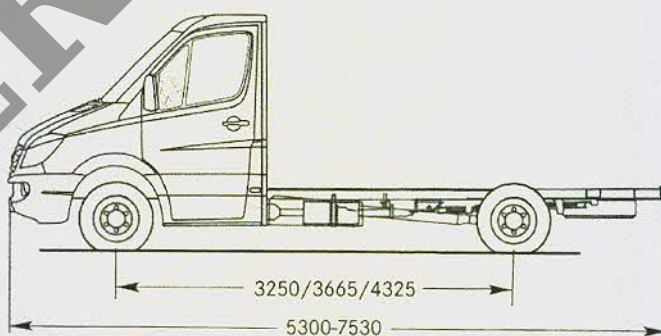
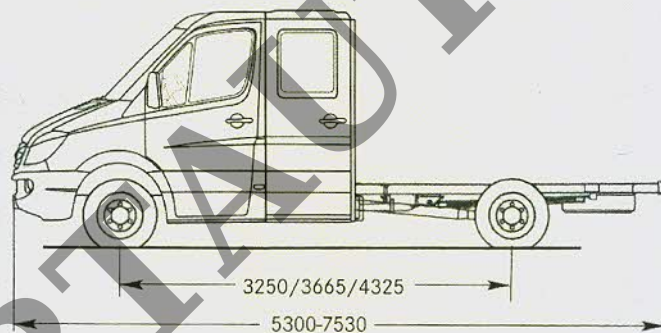
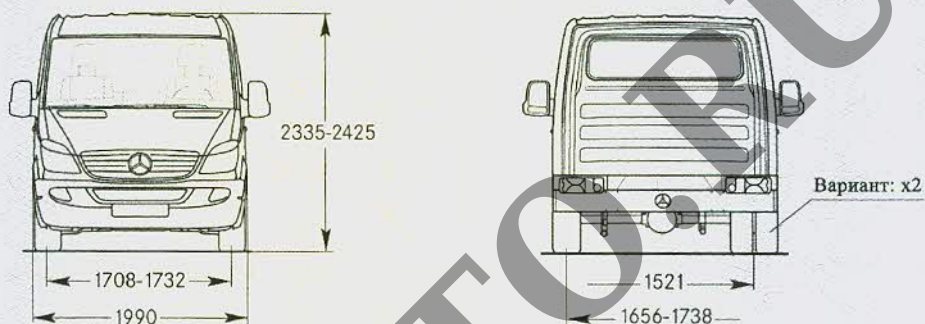

Приложение № 4

ОБЩИЙ ВИД ШАССИ

Mercedes-Benz типа Sprinter коммерческое наименование Mercedes-Benz Sprinter модификации 210CDI, 211CDI, 213CDI, 215CDI, 216, 216CDI, 219CDI, 310CDI, 311CDI, 313CDI, 315CDI, 316, 316CDI, 316NGT, 319CDI, 510CDI, 513CDI, 515CDI, 516, 516CDI, 516NGT, 519CDI

планировка кабины

