

ОРГАН ПО СЕРТИФИКАЦИИ
Межотраслевой фонд "Сертификация автотранспорта САТР" ("САТР-ФОНД")
 № РОСС RU.0001.11MT02 от 06.06.2006 г.
 125480, г. Москва, ул. Героев Панфиловцев, 24 (тел. 454-42-27)

РОСС RU.MT02.E05465P1

29 апреля 8

Марка транспортного средства	VOLKSWAGEN
Тип транспортного средства	3C (Passat)
Категория транспортного средства	M₁
Код ОКП	45 1481
Код VIN	XW8???3C??G...
Экологический класс	4
Заявитель, изготовитель и его адрес	ООО "ФОЛЬКСВАГЕН Рус", 248009, г. Калуга, ул. Заводская, д. 57, Российская Федерация
Поставщик комплектов для сборки и его адрес	Volkswagen AG, D-38436, Wolfsburg, Germany

ОБЩИЕ ХАРАКТЕРИСТИКИ ТРАНСПОРТНОГО СРЕДСТВА

Колесная формула / ведущие колеса	4 x 2 / передние или 4 x 4 / все
Схема компоновки транспортного средства	переднеприводная или полноприводная; расположение двигателя - переднее поперечное
Тип кузова / количество дверей	цельнометаллический, несущий, седан / 4 или универсал / 5
Количество мест спереди / сзади	2 / 3

для модификаций с кузовом:	седан	универсал
Габаритные размеры, мм		
— длина	4765...4870	4774...4870
— ширина	1820	
— высота	1457...1492	1466...1537
База, мм	2709	
Колея передних / задних колес, мм	1542...1552 / 1541...1551	

РОСС RU.MT02.E05465P1

для модификаций с кузовом седан:						
Двигатель	Масса снаряженного транспортного средства (по ГОСТ Р 52051-2003), кг	Полная масса транспортного средства, кг	Максимальная масса, кг, приходящаяся		Допустимая масса прицепа, кг	
			на переднюю ось	на заднюю ось	с тормозами	без тормозов
ВКС	1497...1691	2030	1020...1070	960...1010	1500	740
ВХЕ	1497...1691	2030	1020...1070	960...1010	1500	740
ВКР	1529...1823	2060...2160	1050...1130	960...1080	1800...2000	750
BLF	1423...1631	1960...1990	950...1030	960...1010	1300	710...730
BLR	1464...1688	2000...2030	990...1070	960...1010	1500	730...740
BLS	1497...1691	2030	1020...1070	960...1010	1500	740
BMA	1534...1746	2060...2090	1100...1130	960...1010	1800	750
BMP	1529...1746	2060...2090	1050...1130	960...1010	1800	750
BSE	1418...1590	1950	940...990	960...1010	1300	700
BVE	1529...1746	2060...2090	1050...1130	960...1010	1600	750
BMR	1532...1746	2060...2090	1050...1130	960...1010	1800	750
BUZ	1532...1746	2060...2090	1050...1130	960...1010	1800	750
BVX	1567...1761	2100	1020...1070	1030...1080	1600	750
BVY	1464...1688	2000...2030	990...1070	960...1010	1500	730...740
BWA	1520...1718	2050...2070	1030...1100	970...1020	1600	750
BLX	1567...1761	2100	1020...1070	1030...1080	1600	750
AXZ	1735...1882	2270	1130...1180	1090...1140	2200	750
BWV	1534...1746	2060...2090	1050...1130	960...1010	1800	750
BZB	1492...1734	2050...2070	1080...1100	1020	1500	740...750
CAWB	1520...1718	2050...2070	1080...1100	1020	1600	750
CAXA	1463...1660	2000	1050	1000	1400	720
для модификаций с кузовом универсал:						
Двигатель	Масса снаряженного транспортного средства (по ГОСТ Р 52051-2003), кг	Полная масса транспортного средства, кг	Максимальная масса, кг, приходящаяся		Допустимая масса прицепа, кг	
			на переднюю ось	на заднюю ось	с тормозами	без тормозов
ВКС	1552...1728	2100	1020...1070	1030...1080	1500	750
ВХЕ	1552...1728	2100	1020...1070	1030...1080	1500	750
ВКР	1585...1889	2140...2240	1050...1130	1040...1160	1800...2000	750
BLF	1478...1697	2040...2070	950...1030	1040...1090	1300	730...750
BLR	1520...1755	2080...2110	990...1070	1040...1090	1500	750
BLS	1552...1728	2100	1020...1070	1030...1080	1500	750
BMA	1590...1813	2140...2170	1050...1130	1040...1090	1800	750
BMP	1585...1813	2140...2170	1050...1130	1040...1090	1800	750
BSE	1473...1655	2030	940...990	1040...1090	1300	730
BVE	1585...1813	2140...2170	1050...1130	1040...1090	1600	750

РОСС RU.MT02.E05465P1

для модификаций с кузовом универсал:						
Двигатель	Масса снаряженного транспортного средства (по ГОСТ Р 52051-2003), кг	Полная масса транспортного средства, кг	Максимальная масса, кг, приходящаяся		Допустимая масса прицепа, кг	
			на переднюю ось	на заднюю ось	с тормозами	без тормозов
BMR	1587...1812	2140...2170	1050...1130	1040...1090	1800	750
BUZ	1587...1812	2140...2170	1050...1130	1040...1090	1800	750
BVX	1622...1827	2180	1020...1070	1110...1160	1600	750
BVY	1520...1755	2080...2110	990...1070	1040...1090	1500	750
BWA	1575...1784	2130...2150	1030...1100	1050...1100	1600	750
BLX	1622...1827	2180	1020...1070	1110...1160	1600	750
AXZ	1790...1948	2350	1130...1180	1170...1220	2200	750
BWV	1590...1813	2140...2170	1050...1130	1040...1090	1800	750
BZB	1534...1796	2130...2150	1080...1100	1100	1500	750
CAWB	1575...1784	2130...2150	1080...1100	1100	1600	750
CAXA	1504...1718	2080	1050	1080	1400	750

Двигатель (марка, тип)	Volkswagen					
	BSE	BLF	BLR	BWA	BVY	AXZ
	четырёхтактный, бензиновый					
- количество и расположение цилиндров	4, рядное					6, V-образное
- рабочий объем, см ³	1595	1598	1984			3168
- степень сжатия	10.5	12.0	11.5	10.3	11.5	12.0
- максимальная мощность, кВт (мин ⁻¹)	75 (5600)	85 (6000)	110 (6000)	147 (6000)	110 (6000)	184 (6250)
- максимальный крутящий момент, Нм (мин ⁻¹)	148 (3800)	155 (4000)	200 (3500)	280 (1800...5000)	200 (3500)	330 (2750...3750)
Топливо	бензин с октановым числом не менее 95			бензин с октановым числом не менее 98		
Система питания	впрыск топлива с электронным управлением					
Система впрыска (марка, тип)	Siemens, Simos	Bosch, MED 9.5	Bosch, Motronic			
Блок управления (марка, тип)	06A 906 033 AT	03C 906 056 AA / DC / EF / EE	03F 906 056 AN / AM	3C0 907 115, 3C0 907 115 A / J / H	06F 906 056 FC / FB / GP / GN	03H 906 032, 03H 906 032 AB
Воздушный фильтр (марка, тип)	VW, с сухим бумажным элементом					
	1K0 183	03C 183	1K0 183	06F 183	1K0 183	1K0 183 A

POCC RU.MT02.E05465P1

для двигателей:	BSE	BLF	BLR	BWA	BVY	AXZ
Система зажигания	VW/Audi, микропроцессорная					
Катушка зажигания (марка, тип)	VW, RU4 (x4)		VW, S3 (x4)			VW, S3 (x6)
Свечи зажигания (марка, тип)	VW, R0, R1, R5 или аналогичные, производства Bosch, NGK, Champion, Beru					
Система выпуска и нейтрализации отработавших газов	VW, два или три глушителя и система нейтрализации отработавших газов					
Первый глушитель (марка, тип)	—					03C 118 B
Второй глушитель (марка, тип)	3C0 119 E	3C0 119	3C0 119 A	3C0 119 C	3C0 119 A	3C0 119 N
Третий глушитель (марка, тип)	3C0 120 G	3C0 120 B	3C0 120 C	3C0 120 F	3C0 120 C	3C0 120 H/ M / T / AA
Нейтрализатор (марка, тип)	1K0 178 M	1K0 166 C + 6Q0 178 G	1K0 166 C + 6Q0 178 G	1K0 166 D + 1K0 178 H	06F 166 A + 1K0 178 C	3C0 178 A
Двигатель (марка, тип)	Volkswagen					
	BLX	BVX	BKC	BLS	BVE	BMA
	четырёхтактный, бензиновый		четырёхтактный дизель			
- количество и располо- жение цилиндров	4, рядное					
- рабочий объем, см ³	1984		1896		1968	
- степень сжатия	11.5		19.0	18.5	18.5	
- максимальная мощность, кВт (мин ⁻¹)	110 (6000)		77 (4000)		90 (4000)	100 (4000)
- максимальный крутя- щий момент, Нм (мин ⁻¹)	200 (3500)		250 (1900)		320 (1750...2500)	320 (1750...2500)
Топливо	бензин с октановым числом не менее 98		дизельное с цетановым числом не менее 51			
Система питания	впрыск топлива с элект- ронным управлением		впрыск топлива под давлением			
Система впрыска (марка, тип)	Bosch, Motronic		—			
Блок управления (марка, тип)	06F 906 056 AL	06F 906 056 GC	03G 906 021 AN	03G 906 021 FB	03G 906 018 CA / CB	03G 906 018 AA / AC
Насос-форсунки (марка, тип)	—		Bosch, PDB016	Bosch, PDB043	Siemens, PPD002	
Турбокомпрессор (марка, тип)	—		KKK, 3K-Warner, BV 39 A	KKK, 3K-Warner, BV 39	Garrett, GT 1749 VA	
Воздушный фильтр (марка, тип)	VW, с сухим бумажным элементом					
	1K0 183		1K0 183 B			

РОСС RU.MT02.E05465P1

для двигателей:	BLX	BVX	ВКС	BLS	BVE	BMA
Система зажигания	VW/Audi, микропроцессорная		—			
Катушка зажигания (марка, тип)	VW, S3 (x4)		—			
Свечи зажигания (марка, тип)	VW, R0, R1, R5 или аналогичные, производства Bosch, NGK, Champion, Beru		—			
Система выпуска и нейтрализации отработавших газов	VW, два глушителя и система нейтрализации отработавших газов					
Первый глушитель (марка, тип)	3C0 119 G		3C0 118 D / E		3C0 118 E	3C0 118 D / E
Второй глушитель (марка, тип)	3C0 120 H/M		3C0 120		3C0 120 Q	3C0 120 A / Q
Нейтрализатор (марка, тип)	1K0 178 M	06F 166 A + 1K1 178 A	1K0 178 D	1K0 178 L	1K0 178 D	1K0 178 D
Двигатель (марка, тип)	Volkswagen					
	BXE	BMP	BWV	BKP	BMR	BUZ
	четырёхтактный дизель					
- количество и располо- жение цилиндров	4, рядное					
- рабочий объем, см ³	1896		1968			
- степень сжатия	18,5					
- максимальная мощность, кВт (мин ⁻¹)	77 (4000)	103 (4000)	88 (4000)	103 (4000)	125 (4200)	120 (4000)
- максимальный крутя- щий момент, Нм (мин ⁻¹)	250 (1900)	320 (1800...2500)	320 (1750...2500)			
Топливо	дизельное с цетановым числом не менее 51					
Система питания	впрыск топлива под давлением					
Блок управления (марка, тип)	03G 906 021 LR	03G 906 021 AB / AC	03G 906 018 EK / EJ	03G 906 018 CR	03G 906 018 BH / T / S	03G 906 018 BM / BL
Насос-форсунки (марка, тип)	Bosch, PDB016	Bosch, PDB042	Siemens, PPD002		Siemens, PPD003	
Турбокомпрессор (марка, тип)	Garrett, GT 1646 V		Garrett, GT 1749 VA		Garrett, GT 1749 VC	
Воздушный фильтр (марка, тип)	VW, 1K0 183 B, с сухим бумажным элементом					

POCC RU.MT02.E05465P1

для двигателей:	BXE	BMP	BWV	BKP	BMR	BUZ
Система выпуска и нейтрализации отработавших газов	VW, два глушителя и система нейтрализации отработавших газов					
Первый глушитель (марка, тип)	3C0 118 D / E	3C0 118 D/E (мод. 4x2) или 3C0 119 H (мод. 4x4)	3C0 118 E	3C0 118 D/E (мод. 4x2) или 3C0 119 H/M (мод. 4x4)	3C0 118 C	3C0 118 C
Второй глушитель (марка, тип)	3C0 120	3C0 120 A/S (мод. 4x2) или 3C0 120 AB/J (мод. 4x4)	3C0 120 Q	3C0 120 A/Q (мод. 4x2) или 3C0 120 J (мод. 4x4)	3C0 120 D/S	3C0 120 D/S
Нейтрализатор (марка, тип)	1K0 178 D	—	1K0 178 D	1K0 178 D (мод. 4x2) 1K0 178 J (мод. 4x4)	3C0 181 A/C/D/E	3C0 181 A/C
Фильтр твердых частиц (марка, тип)	—	3C0 181 A (мод. 4x2) 3C0 181 C/D/E (мод. 4x4)	—	—	—	—

Двигатель (марка, тип)	Volkswagen AG		
	CAXA	BZB	CAWB
маркировка на двигателе –	CAX	BZB	CAW
	четырёхтактный, бензиновый, с турбонаддувом		
– количество и расположение цилиндров	4, рядное		
– рабочий объем, см ³	1390	1798	1984
– степень сжатия	10.0	9.8	9.8
Максимальная мощность, кВт (мин ⁻¹)	90 (5000)	118 (5000...6200)	147 (5100...6000)
Максимальный крутящий момент, Нм (мин ⁻¹)	200 (1500...4000)	250 (1500...4200)	280 (1700...5000)
Топливо	бензин с октановым числом не менее		
	95	95	95
Система питания	непосредственный впрыск топлива		
Система впрыска (марка, тип)	Bosch, MED	Bosch, Motronic	Bosch, MED 17
Блок управления впрыском (марка, тип)	03C 906 022xx	06J 906 026xx	06J 906 026xx
Турбокомпрессор (марка, тип)	MHI, TD025M2-07T-23	BWTS, KKK, KK3 3K – Wamer,	IHI, TW9P 13 NR5CW20
Воздушный фильтр (марка, тип)	1K0 183	1K0 183 B	1K0 183 B
	с бумажным элементом		

РОСС RU.MT02.E05465P1

для двигателей:	CAHA			BZB			CAWB		
Система зажигания	VW/Audi, TCI, микропроцессорная								
Катушки зажигания (марка, тип)	S3 x 4								
Свечи зажигания (марка, тип)	VW, R0, R1, R5 или аналогичные, производства Bosch, NGK, Champion, Beru								
Система выпуска и нейтрализации отработавших газов	два глушителя, система нейтрализации отработавших газов								
Передний глушитель (марка, тип)	VW, 3C0 119			VW, 3C0 119 A			VW, 3C0 119 C		
Задний глушитель (марка, тип)	VW, 3C0 120 G			VW, 3C0 120 C			VW, 3C0 120 F		
Нейтрализаторы (марка, тип)	VW, 1K0 178 P			VW, 1K0 166D + 1K0 178H			VW, 1K0 166D + 1K0 178 H		
Трансмиссия	механическая								
Сцепление (марка, тип)	сухое, однодисковое, с тросовым приводом								
Коробка передач (марка, тип)	FM 62Q017	FM 62S016	FM 5AH008	FM 5A4032	FM 62Q009	AD 62B052	AM 62Q007	AM 62S018	
	с ручным управлением								
- число передач	вперед – 6, назад – 1			вперед – 5, назад – 1			вперед – 6, назад – 1		
- передаточные числа									
I -	3.769	3.778	3.455	3.778	3.769	2.993	3.769	3.778	
II -	2.087	2.267	1.955	2.063	2.087	1.792	2.087	2.267	
III -	1.324	1.650	1.281	1.304	1.324	1.194	1.324	1.524	
IV -	0.919	1.269	0.927	0.903	0.977	0.837	0.911	1.185	
V -	0.902	1.034	0.706	0.700	0.975	0.838	0.902	0.967	
VI -	0.757	0.865	-	-	0.814	0.698	0.756	0.816	
3.X. -	4.549	3.600	3.182	3.600	4.549	3.352	4.549	3.600	
Главная передача (марка, тип)	Volkswagen AG, цилиндрическая, косозубая (передняя) + гипоидная (задняя, для модификаций 4x4)								
- передаточное число	3.684, 2.917*	3.938	5.067	3.647	3.450, 2.760*	4.800, 3.600*	3.875, 3.100*	4.267	
Трансмиссия	механическая				гидромеханическая				
Сцепление (марка, тип)	сухое, однодисковое, с тросовым приводом				—				
Коробка передач (марка, тип)	FM 62Q011	FM 6AJ006	FA 69G076	FA 62E018	FA 69G026	FA69G082, FA69G098			
	с ручным управлением				автоматическая				
- число передач	вперед – 6, назад – 1								
- передаточные числа									
I -	3.357	3.455	4.148	3.462	4.148	4.044			
II -	2.087	2.095	2.370	2.050	2.370	2.371			
III -	1.469	1.433	1.556	1.300	1.556	2.556			
IV -	1.098	1.079	1.155	0.902	1.155	1.159			
V -	1.108	0.851	0.859	0.914	0.859	0.852			
VI -	0.927	0.706	0.686	0.756	0.686	0.672			
3.X. -	3.990	3.182	3.394	3.989	3.394	3.193			

* - при включении 5-ой, 6-ой передач и передачи заднего хода.

POCC RU.MT02.E05465P1

для коробок передач:	FM 62Q011	FM 6AJ006	FA 69G076	FA 62E018	FA 69G026	FA69G082, FA69G098
Главная передача (марка, тип)	Volkswagen AG, цилиндрическая, косозубая					
- передаточное число	3.944, 3.087*	5.067	4.103	4.118, 3.043*	4.136	3.502
Трансмиссия	механическая			гидромеханическая		
Сцепление (марка, тип)	сухое, однодисковое, с тросовым приводом			—		
Коробка передач (марка, тип)	FM6AJ007		FM62S002		FA69G100	
	с ручным управлением			автоматическая		
- число передач	вперед – 6, назад – 1					
- передаточные числа						
I -	3.615		3.778		4.044	
II -	1.955		2.063		2.371	
III -	1.281		1.455		1.556	
IV -	0.973		1.107		1.159	
V -	0.778		0.875		0.852	
VI -	0.646		0.725		0.672	
3.X. -	3.182		3.600		3.193	
Главная передача (марка, тип)	Volkswagen AG, цилиндрическая, косозубая					
- передаточное число	4.353		3.647		3.683	

* - при включении 5-ой, 6-ой передач и передачи заднего хода.

Подвеска	VW
- передняя	независимая, на поперечных рычагах, пружинная, с гидравлическими телескопическими амортизаторами, со стабилизатором поперечной устойчивости
- задняя	независимая, пружинная, на поперечных рычагах, с гидравлическими телескопическими амортизаторами, со стабилизатором поперечной устойчивости
Рулевое управление (марка, тип)	VW, рулевой механизм “шестерня - рейка”, рулевой привод с электроусилителем
Тормозные системы	VW
- рабочая (марка, тип)	гидравлическая, двухконтурная, с диагональным разделением на контуры, с усилителем; с АБС, с электронным распределением тормозного усилия (EBV), тормозные механизмы всех колес дисковые
- запасная (марка, тип)	каждый контур рабочей тормозной системы
- стояночная (марка, тип)	механический (тросовый) привод к тормозным механизмам задних колес

РОСС RU.MT02.E05465P1

Шины

Марка	Размер	Индекс несущей способности	Категория скорости
—	205/50 R17 M+S	93	H
—	205/55 R16	94	V
—	205/55 R16	91	H
—	215/55 R16	93	H
—	235/45 R17	94	V
—	235/45 R17	94	H
—	235/40 R18	95	Y
—	215/55 R16	93	V
—	205/55 R16	91	V
—	205/55 R16	91	W
—	215/55 R16	93	W
—	235/45 R17	94	W

Дополнительное оборудование транспортного средства

кондиционер (хладагент R134a), холодильник (хладагент R134a), навигационная система, комплект оборудования для мобильной связи (включая мобильный телефон), бортовой компьютер, акустическая система для парковки (APS), система курсовой устойчивости (ESP), противобуксовочная система (ASR), подъемно-сдвижной люк с электрическим приводом со встроенной солнечной батареей, стереосистема, CD-проигрыватель, система крепления детского сиденья "ISOFIX", электронное противоугонное устройство, съемное тягово-сцепное устройство

VOLKSWAGEN 3C (Passat)

Описание маркировки транспортного средства приведено в приложении № 2.
Общие виды транспортных средств на 2 листах приведены в приложении № 3.

Б.В. Кисуленко**С.В. Пугачев**

Действует с " 20 " февраля 2008 г.

РОСС RU.MT02.E05465P1

Приложение № 2 к "одобрению типа транспортного средства"

ОПИСАНИЕ МАРКИРОВКИ ТРАНСПОРТНОГО СРЕДСТВА

1. Место расположения и форма знака соответствия:

На табличке изготовителя или рядом с ней или в багажном отсеке в нише запасного колеса или на задней стойке двери водителя.

Знак соответствия выполнен по ГОСТ Р 50460-92 с указанием номера данного "одобрения типа транспортного средства".

2. Место расположения таблички изготовителя:

В основании средней левой стойки кузова.

3. Место расположения идентификационного номера (VIN):

3.1. На табличке изготовителя.

3.2. В подкапотном пространстве, на горизонтальной поверхности брызговика правого переднего колеса, в зоне петли капота.

3.3. Под ветровым стеклом в нижнем левом углу.

4. Структура и содержание идентификационного номера (номеров) транспортных средств:

1	2	3	4	5	6	7	8	9	10	11	12	13	14	15	16	17
X	W	8	?	?	?	3	C	?	?	G	?	?	?	?	?	?

поз. 1 - 3: Международный код изготовителя (WMI):
XW8 – ФОЛЬКСВАГЕН Рус, Российская Федерация.

поз. 4 - 6: Постоянная часть идентификационного номера:
Z или контрольное число **от 0 до 9** или **X**.

поз. 7 - 8: Обозначение типа транспортного средства: **3C** – Passat.

поз. 9: Постоянная часть идентификационного номера:
Z или контрольное число **от 0 до 9** или **X**.

поз. 10: Обозначение модельного года согласно ГОСТ Р 51980-2002.

поз. 11: Обозначение местонахождения завода-изготовителя:
G – Калуга, Российская Федерация.

поз. 12 - 17: Производственный номер транспортного средства.

VOLKSWAGEN 3C (Passat) – седан

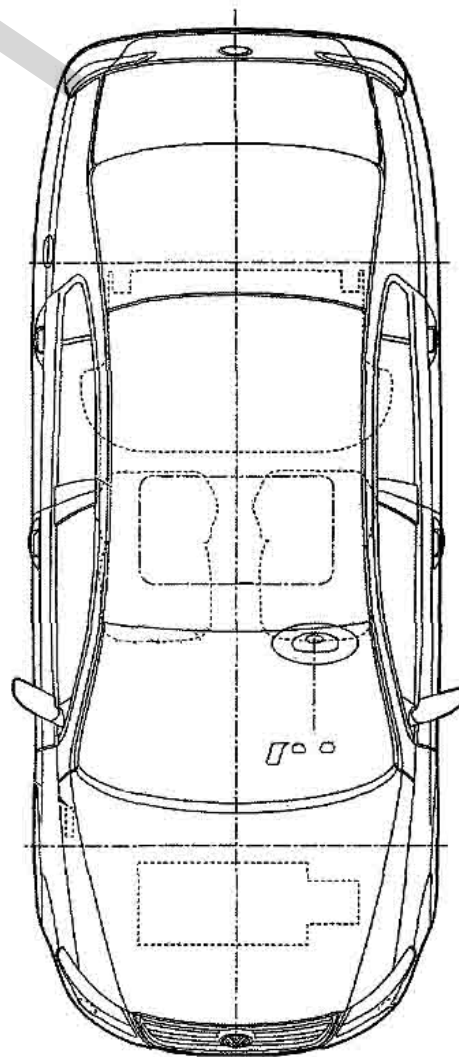
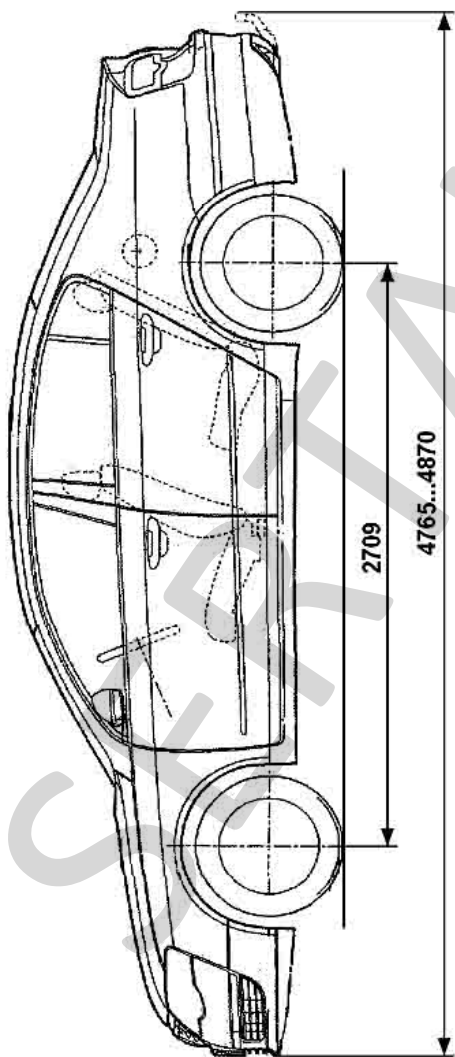
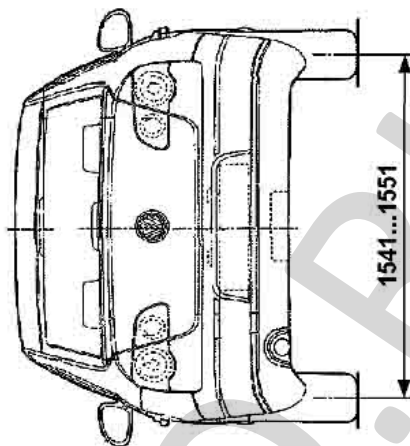
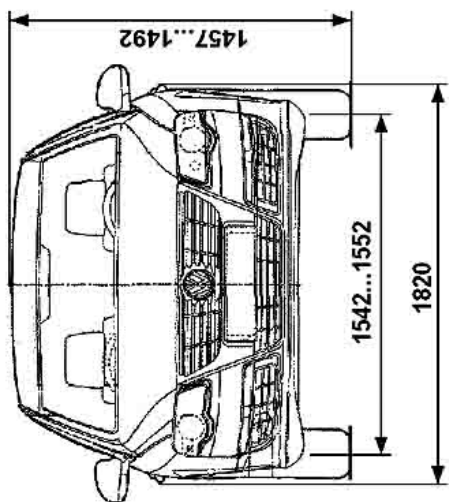

VOLKSWAGEN 3C (Passat) – универсал

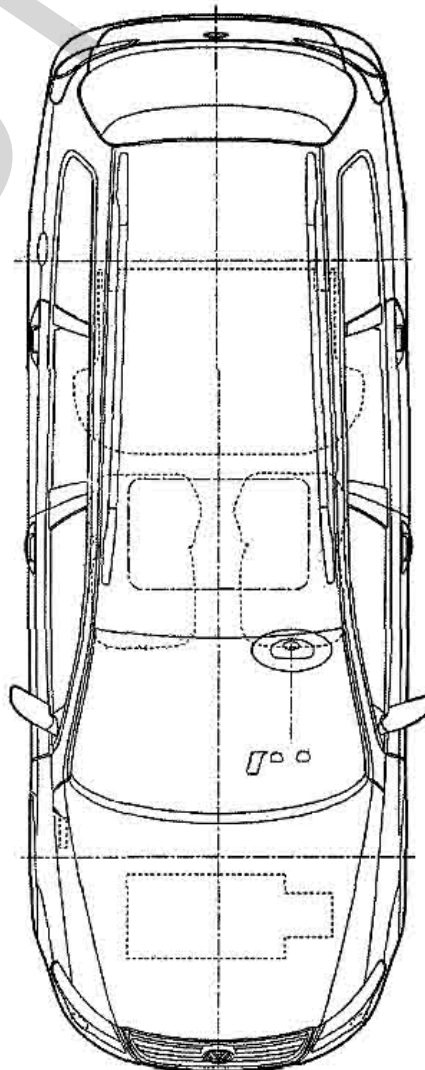
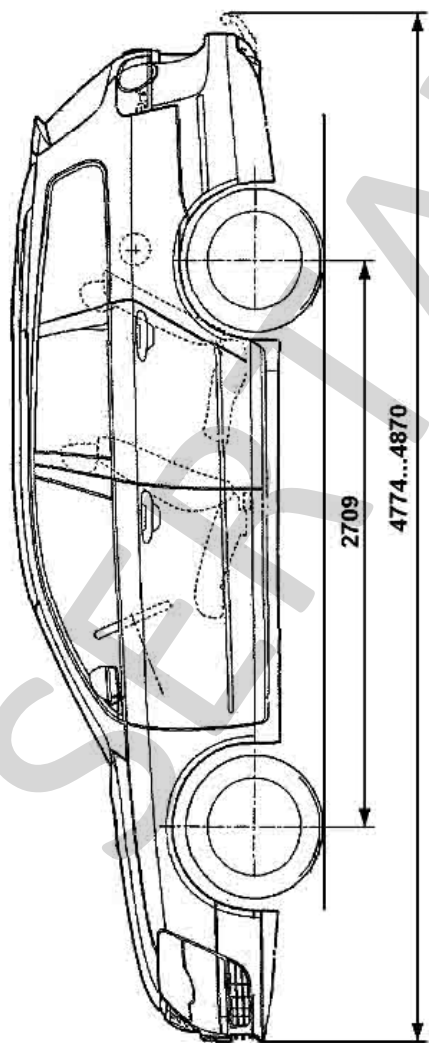
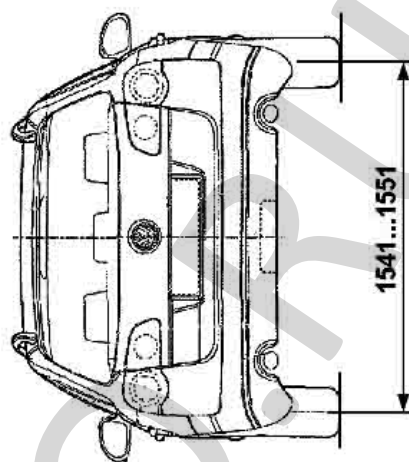
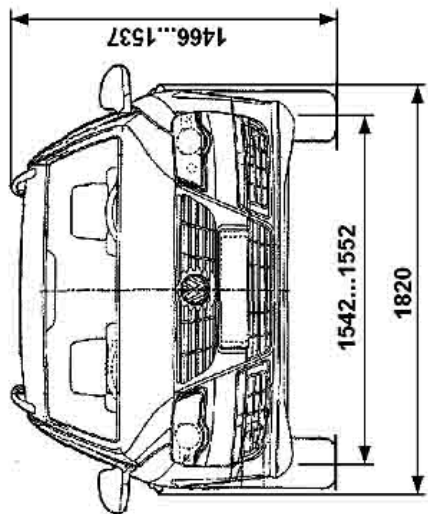

Приложение № 3 к "одобрению типа транспортного средства" № РОСС RU.MT02.E05465P1
Страница для заполнения полей данных:

ОТТС № **РОСС RU.MT02.E05465P1**
Бланк № 0034359

SERTAUTO.RU