

ОРГАН ПО СЕРТИФИКАЦИИ

Межотраслевой фонд "Сертификация автотранспорта САТР" ("САТР-ФОНД")

№ РОСС RU.0001.11MT02 от 06.06.2006 г.

125480, г. Москва, ул. Героев Панфиловцев, 24 (тел. 454-42-27)

РОСС RU.MT02.E05103

31 декабря 7

Марка транспортного средства	ДЕРВЕЙС
Тип транспортного средства	313150-0000010
Категория транспортного средства	M₁G
Код ОКП	45 1431
Код VIN	X9W313150?...
Экологический класс	2
Заявитель, изготовитель и его адрес	ООО "Автомобильная компания "ДЕРВЕЙС", 369000, Карачаево-Черкесская Республика, г. Черкесск, ул. Подгорная, д. 134В, Российская Федерация

ОБЩИЕ ХАРАКТЕРИСТИКИ ТРАНСПОРТНОГО СРЕДСТВА

Колесная формула / ведущие колеса	4 × 4 / все
Схема компоновки транспортного средства	полноприводная, расположение двигателя - переднее продольное
Тип кузова / количество дверей	универсал / 5
Количество мест спереди / сзади	2 / 3
Габаритные размеры, мм	
– длина	4785
– ширина	1770
– высота	1880
База, мм	2760
Колея передних / задних колес, мм	1510 / 1490
Масса снаряженного транспортного средства, кг (по ОСТ 37.001.408-85)	1850
Полная масса транспортного средства, кг	2465

РОСС RU.MT02.E05103

Полная масса, приходящаяся на:

- на переднюю ось, кг 1065
- на заднюю ось, кг 1400

Допустимая полная масса прицепа:

- прицеп без тормозов, кг 750
- прицеп с тормозами, кг 1800

Двигатель (марка, тип)	Mitsubishi, 4G64 S4M , четырёхтактный, бензиновый
- количество и расположение цилиндров	4, рядное
- рабочий объем цилиндров, см ³	2351
- степень сжатия	9,5
- максимальная мощность, кВт (мин ⁻¹)	93 (5200)
- максимальный крутящий момент, Нм (мин ⁻¹)	190 (4200)
Топливо	бензин с октановым числом не менее 95
Система питания	непосредственный впрыск топлива
Система впрыска (марка, тип)	Delphi, 172036385
Форсунки (марка, тип)	Delphi, 25345994
Система зажигания	с микропроцессорным управлением
Блок управления (марка, тип)	ECU-L LJ486QE1
Воздушный фильтр (марка, тип)	0523-7416499, с сухим фильтрующим элементом
Система выпуска и нейтрализации отработавших газов	один глушитель, нейтрализатор
Глушитель (марка, тип)	Dalian Huakejilaite Company, 004-001-010/009
Нейтрализатор (марка, тип)	Dalian Huakejilaite Company, QL-OEM-37-2,4L
Трансмиссия	механическая
Сцепление (марка, тип)	Mitsubishi, сухое, однодисковое
Коробка передач (марка, тип)	Shanghai Auto Gear Works, JC.520 TM8C, с ручным управлением
- число передач	5 - вперед, 1 - назад
- передаточные числа коробки передач:	
I -	3.967
II -	2.136
III -	1.360
IV -	1.000
V -	0.856
3.X -	3.578
Раздаточная коробка (марка, тип)	Yubei Machinery Works, ZD, механическая, одноступенчатая
- передаточное число раздаточной коробки	1.000
Главная передача (марка, тип)	DanDong SG Axle Co., Ltd., DG6471, гипоидная
- передаточное число главной передачи	4.875

РОСС RU.MT02.E05103

Подвеска (марка тип)	
- передняя	независимая, торсионная, с телескопическими амортизаторами и стабилизатором поперечной устойчивости
- задняя	зависимая, рессорная, с телескопическими амортизаторами и стабилизатором поперечной устойчивости
Рулевое управление (марка, тип)	DanDong Huanghai Automotive Co., Ltd., рулевой механизм типа "червяк-ролик", с гидроусилителем
Тормозные системы	
- рабочая (марка, тип)	двухконтурная, гидравлический привод с вакуумным усилителем и регулятором тормозных сил; тормозные механизмы передних колес - дисковые, задних колес - барабанного типа
- запасная (марка, тип)	каждый контур рабочей тормозной системы
- стояночная (марка, тип)	механический (тросовый) привод к тормозным механизмам задних колес
Шины	
- марка	-
- размер	265/70 R16
- индекс несущей способности	112
- категория скорости	S

ДЕРВЕЙС 313150-0000010

Описание маркировки транспортного средства приведено в приложении № 2.
Общий вид транспортного средства на одном листе приведен в приложении № 3.

Б.В. Кисуленко

С.В. Пугачев

Действует с " 19 " марта 2007 г.

РОСС RU.MT02.E05103

Приложение № 2 к "одобрению типа транспортного средства"

ОПИСАНИЕ МАРКИРОВКИ ТРАНСПОРТНОГО СРЕДСТВА

1. Место расположения и форма знака соответствия:

На табличке изготовителя.

Знак соответствия выполнен по ГОСТ Р 50460-92 с указанием номера данного "одобрения типа транспортного средства".

2. Место расположения таблички изготовителя:

В моторном отсеке на щитке передка с левой стороны.

3. Место расположения идентификационного номера (VIN):

3.1. На табличке изготовителя.

3.2. В моторном отсеке на щитке передка с правой стороны.

3.3. На наружной боковой поверхности правого лонжерона в передней части.

4. Структура и содержание идентификационного номера (номеров) транспортных средств:

1	2	3	4	5	6	7	8	9	10	11	12	13	14	15	16	17
X	9	W	3	1	3	1	5	0	?	?	?	?	?	?	?	?

поз. 1 - 3: Международный идентификационный код изготовителя (WMI):

X9W - ООО "Автомобильная компания "ДЕРВЕЙС", Российская Федерация.поз. 4-9: Тип транспортного средства: "**313150**" – 313150-0000010.

поз. 10: Код года выпуска согласно ГОСТ Р 51980.

поз. 11 - 17: Производственный номер транспортного средства.

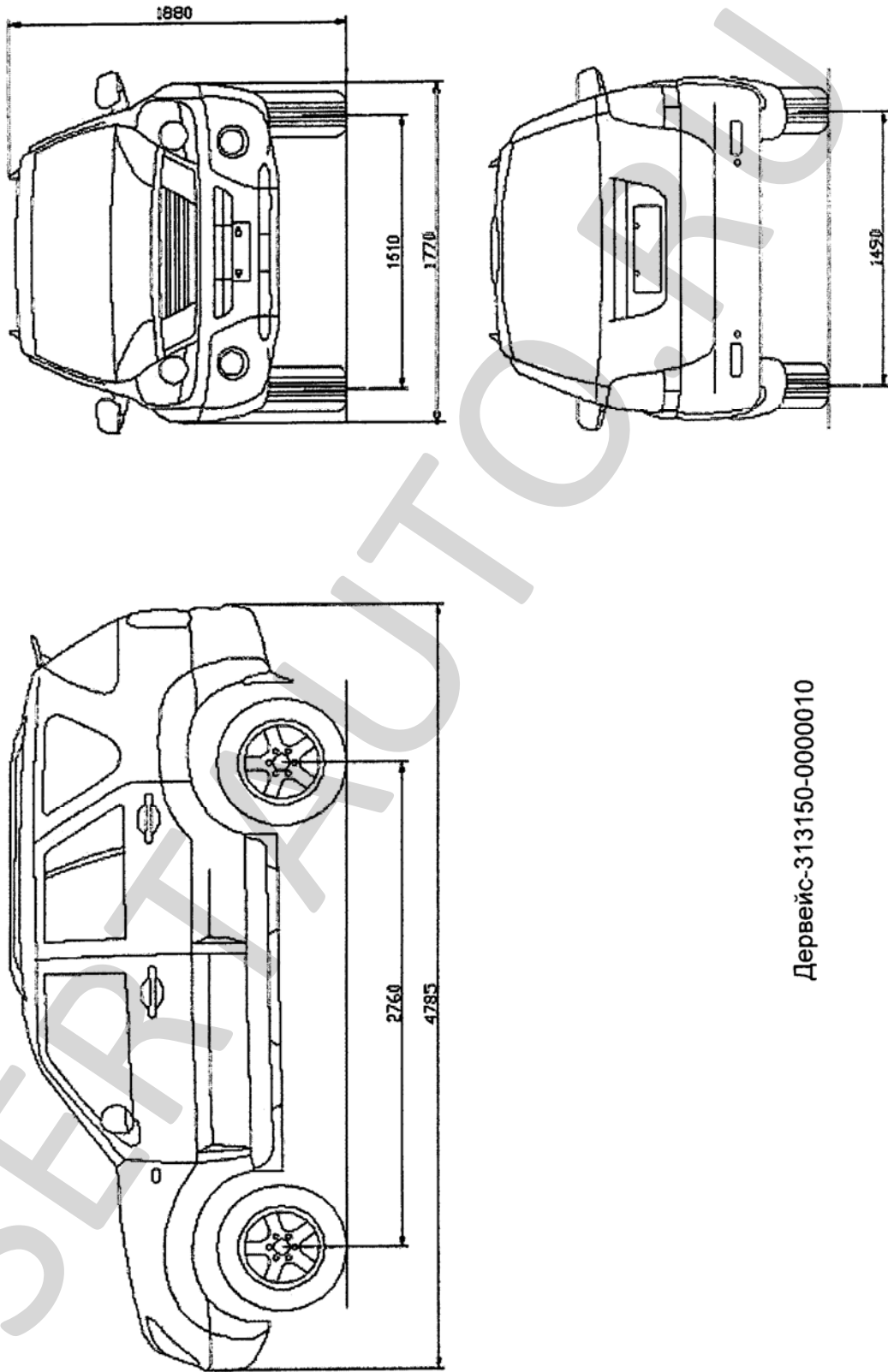

Дервейс-313150-0000010