

ОРГАН ПО СЕРТИФИКАЦИИ АВТОМОТОТЕХНИКИ - МЕХАНИЧЕСКИХ
ТРАНСПОРТНЫХ СРЕДСТВ, ЗАПАСНЫХ ЧАСТЕЙ И ПРИНАДЛЕЖНОСТЕЙ
Автономная некоммерческая организация "Центр содействия сертификации автотехники" (ЦСС АМТ)
№ РОСС RU.0001.11MT25 от 07.07.2003 г.
141800, г. Дмитров-7, Московская обл., тел. 587-29-05

РОСС RU.MT25.E02165

30 марта 2007

Марка транспортного средства	ДЕРВЕЙС
Тип транспортного средства	313121-0000010
Категория транспортного средства	M₁G
Код ОКП	45 1431
Код VIN	X9W313121????????
Заявитель, изготовитель и его адрес	ООО "Автомобильная компания "ДЕРВЕЙС", 369000, КЧР, г. Черкесск, ул. Подгорная, 134В, Российская Федерация

ОБЩИЕ ХАРАКТЕРИСТИКИ ТРАНСПОРТНОГО СРЕДСТВА

Колесная формула / ведущие колеса	4 × 4 / все
Схема компоновки транспортного средства	полноприводная, расположение двигателя - переднее продольное
Тип кузова / количество дверей	универсал, каркасной конструкции, наружные панели металлические / 5
Количество мест спереди / сзади	2 / 3

РОСС RU.MT25.E02165

Габаритные размеры, мм	
- длина / с запасным колесом на кронштейне	4870 / 5190
- ширина	1785
- высота / высота с реллингами	1780 / 1930
База, мм	2760
Колея передних / задних колес, мм	1510 / 1490
Масса снаряженного транспортного средства, кг (по ОСТ 37.001.408-85)	1885
Полная масса транспортного средства, кг	2515
- на переднюю ось	1015
- на заднюю ось	1500
Допустимая полная масса прицепа, кг:	
- прицеп без тормозов	750
- прицеп с тормозами	1800

Двигатель (марка, тип)	PEUGEOT DW 10 TD, RNY, четырехтактный дизель, с непосредственным впрыском топлива и турбонаддувом
- количество и расположение цилиндров	4, рядное
- рабочий объем цилиндров, см ³	1997
- степень сжатия	17,6
- максимальная мощность, кВт (мин ⁻¹)	66 (4000)
- максимальный крутящий момент, Нм (мин ⁻¹)	205 (1900)
Топливо	дизельное
Система питания	непосредственный впрыск топлива
Система впрыска (марка, тип)	SIMENS, FTP 6186
Форсунки (марка, тип)	SIMENS, HL 9636819380
Турбокомпрессор (марка, тип)	GARRET, GT 15
Система зажигания	с микропроцессорным управлением
Блок управления (марка, тип)	SIMENS, 5WS40000
Воздушный фильтр (марка, тип)	1109010ME1, с сухим фильтрующим элементом и патрубками резонатора
Система выпуска и нейтрализации отработавших газов	основной глушитель, нейтрализатор
Основной глушитель (марка, тип)	0411-87784074
Нейтрализатор (катализатор) (марка, тип)	ДП990.120.64.00
Трансмиссия	Механическая
Сцепление (марка, тип)	VALEO, сухое, однодисковое, с диафрагменной нажимной пружиной
Коробка передач (марка, тип)	Machinda, механическая, пятиступенчатая, с синхронизаторами на всех передачах
- число передач	5 - вперед, 1 - назад
- передаточные числа коробки передач	
I -	4.03
II -	2.39
III -	1.52
IV -	1.00
V -	0.84
3X -	3.72

РОСС RU.MT25.E02165

Раздаточная коробка (марка, тип)	Machindra, механическая, двухступенчатая, с демультпликатором
- передаточные числа раздаточной коробки	2.23 - низшее; 1.00 -высшее
Главная передача (марка, тип)	Baoding Dadi Auto Industry Co., LTD, гипоидная
- передаточное число главной передачи	4.875
Подвеска (марка тип)	
- передняя	Baoding Dadi Auto Industry Co., LTD, торсионная, с нижним расположением торсионов, независимая, с двумя поперечными рычагами и стабилизатором поперечной устойчивости
- задняя	Baoding Dadi Auto Industry Co., LTD, рессорная, зависимая, с телескопическими амортизаторами и стабилизатором поперечной устойчивости
Рулевое управление (марка, тип)	Baoding Dadi Auto Industry Co., LTD, рулевой механизм типа "червяк-ролик", с гидроусилителем
Тормозные системы	
- рабочая (марка, тип)	Baoding Dadi Auto Industry Co., LTD, двухконтурная, гидравлический привод с вакуумным усилителем и регулятором тормозных сил на задней оси; тормозные механизмы передних колес - дисковые, задних колес - барабанного типа
- запасная (марка, тип)	один из контуров рабочей тормозной системы
- стояночная (марка, тип)	механический (тросовый) привод к тормозным механизмам задних колес
Шины	
- марка	-
- размер	265/70R16
- индекс несущей способности	112
- категория скорости	S
Дополнительное оборудование транспортного средства	предусмотрена возможность установки 2-х релингов на крыше по правой и левой боковине автомобиля, кондиционер (хладагент R134a)

РОСС RU.MT25.E02165

Действие данного “одобрения типа транспортного средства” распространяется на серию транспортных средств в количестве 150 (сто пятьдесят) штук.

Сведения о производимых транспортных средствах с указанием конкретных номеров VIN передаются по мере изготовления в Орган по сертификации.

ДЕРВЕЙС-313121-0000010

Описание маркировки транспортного средства приведено в приложении № 2.
Общий вид транспортного средства на 1 странице приведен в приложении № 3.

А.П. Гусаров**С.В. Пугачев****Действует с “ 30 “ марта 2006 г.**

РОСС RU.MT25.E02165

Приложение 2 к “одобрению типа
транспортного средства”**ОПИСАНИЕ МАРКИРОВКИ ТРАНСПОРТНОГО СРЕДСТВА**

1. Место расположения и форма знака соответствия:

На табличке изготовителя.

Знак соответствия выполнен по ГОСТ Р 50460 с указанием номера данного “Одобрения типа транспортного средства”.

2. Место расположения таблички изготовителя:

В моторном отсеке на щитке передка с правой стороны.

3. Место расположения идентификационного номера (VIN):

3.1. На табличке изготовителя.

3.2. В моторном отсеке на щитке передка с правой стороны.

3.3. На внутренней части верхней полки правого лонжерона рамы.

4. Структура и содержание идентификационного номера (номеров) транспортных средств:

1	2	3	4	5	6	7	8	9	10	11	12	13	14	15	16	17
X	9	W	3	1	3	1	2	1	?	?	?	?	?	?	?	?

поз. 1 - 3: международный идентификационный код изготовителя (WMI) -
X9W - ООО “Автомобильная компания “ДЕРВЕЙС”, РФ.

поз. 4 - 9: тип транспортного средства.

поз. 10: код года выпуска согласно ГОСТ Р 51980.

поз. 11 - 17: производственный номер транспортного средства.

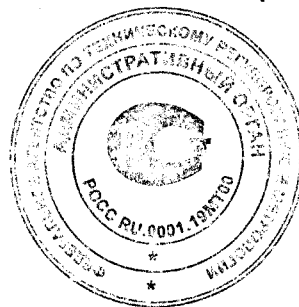
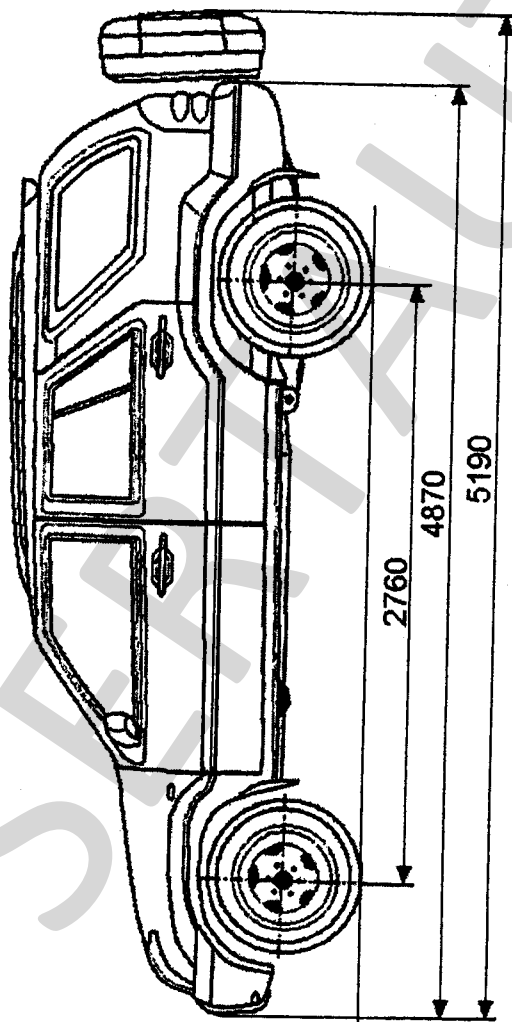
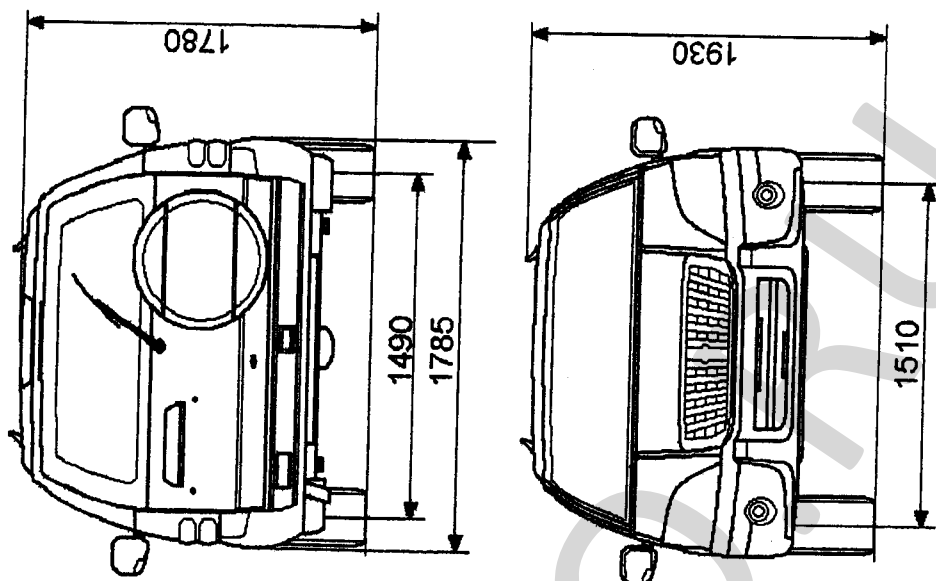

Габаритные размеры Дервейс-313121