

ОРГАН ПО СЕРТИФИКАЦИИ
продукции машиностроения ВНИИНМАШ (ОС "ПРОММАШ")
 № РОСС RU.0001.11АЯ04 от 28.04.2003 г.
 123007, г. Москва, ул. Шеногина, д. 4, тел: (495) 256-14-77

РОСС RU.АЯ04.Е01112

17 января 9

Марка транспортного средства —
 Тип транспортного средства 4020 (40200А, 40201В, 40202С, 40203D),
 4030 (40300А, 40301В, 40302С, 40303D)
 Базовое транспортное средство Peugeot
 YEVMFC/BXL (Boxer) (для мод. 4020)
 YEVMFC/CXL, YEDMFC/CXL (Boxer) (для мод. 4030)
 Категория транспортного средства М₂ – автобус класса А
 Код ОКП 45 1724
 Код VIN Х8940?0???0СУ8???
 Экологический класс 4
 Заявитель, изготовитель и его адрес ООО "Авто Вектор"
 143401, Московская обл., Красногорский р-н, г. Красногорск,
 ул. Пионерская, д. 17, Российская Федерация
 Сборочный завод и его адрес ООО "Авто Вектор"
 Московская обл., Одинцовский р-н, п/о Большие Вяземы,
 д. Малые Вяземы, д. 1, ОАО "Голицынский автобусный
 завод", Российская Федерация

ОБЩИЕ ХАРАКТЕРИСТИКИ ТРАНСПОРТНОГО СРЕДСТВА

Колесная формула / ведущие колеса	4 x 2 / передние			
Схема компоновки транспортного средства	переднеприводная; расположение двигателя – переднее поперечное			
Тип кузова / количество дверей	цельнометаллический / две двери кабины, пассажирская дверь сдвижного типа и двустворчатая задняя			
для модификаций:	40200А 40300А	40201В 40301В	40202С 40302С	40203D 40303D
Количество мест для сидения	1+2/16	1+2/15	1+2/14	1+2/13
Пассажировместимость, чел.	19	18	17	16

РОСС RU.АЯ04.Е01112

для модификаций:	40200А, 40201В, 40202С, 40203D		40300А, 40301В, 40302С, 40303D	
Габаритные размеры, мм				
- длина	6363			
- ширина	2050			
- высота	2522	2760		
База	4035			
Колея передних/задних колес, мм	1810 / 1790			
для модификаций:	40200А 40300А	40201В 40301В	40202С 40302С	40203D 40303D
Масса снаряженного транспортного средства, кг (ГОСТ Р 52051-2003)	2580	2560	2540	2520
Полная масса транспортного средства, кг	3950	3860	3770	3680
Полная масса, приходящаяся:				
– на переднюю ось, кг	1720	1720	1720	1710
– на заднюю ось, кг	2230	2140	2050	1070
Допустимая полная масса прицепа, кг.	буксировка прицепа не предусмотрена			
для модификаций на базе:	YEBMFC/BXL, YEBMFC/CXL		YEDMFC/CXL	
Двигатель (марка, тип)	Peugeot / PSA, 4НУ		IVECO / Sofim, F1CE0481D	
	четырёхтактный, с воспламенением от сжатия с турбонаддувом			
– количество и расположение цилиндров	4, рядное			
– рабочий объем, см ³	2198		2999	
– степень сжатия	17.5		19.0	
Максимальная мощность, кВт (мин ⁻¹)	88 (3500)		115.5 (3500)	
Максимальный крутящий момент, Нм (мин ⁻¹)	320 (2000)		400 (1700)	
Топливо	дизельное			
Система питания	непосредственный впрыск топлива с общей рампой			
ТНВД (марка, тип)	DENSO, HP3		Bosch, CP3	
Форсунки (марка, тип)	DENSO, 6C1Q-9K546		Bosch, 0445110248	
Турбокомпрессор (марка, тип)	Mitsubishi, 6U3Q-6K682		KKK, K04; HG, GT20 или Mitsubishi, TD04	
Воздушный фильтр (марка, тип)	F.AP.AC.AT, 1349549080, с сухим фильтрующим элементом			
Система выпуска и нейтрализации отработавших газов	один или два глушителя, система нейтрализации отработавших газов			
Основной глушитель (марка, тип)	F.AP.AC.AT, 1349822080		F.AP.AC.AT, 1350159080 или 1350077080	
Дополнительный глушитель (марка, тип)	—		F.AP.AC.AT, 1350076080	
Нейтрализатор (марка, тип)	F.AP.AC.AT, 1349824080		F.AP.AC.AT, 1350935080	

РОСС RU.АЯ04.Е01112

для модификаций на базе:

YEBMFC/BXL, YEBMFC/CXL

YEDMFC/CXL

Трансмиссия

Сцепление (марка, тип)

механическая

сухое, однодисковое

Коробка передач (марка, тип)

Peugeot / PSA, MLGU6C14/00

FIAT / PSA, M40-CV6

с ручным управлением

вперед - 6, назад – 1

– число передач

– передаточные числа:

I -

3.727

4.167

II -

1.952

2.350

III -

1.290

1.462

IV -

0.875

0.955

V -

0.673

0.695

VI -

0.585

0.552

3.X. -

3.154

4.083

Главная передача (марка, тип)

Peugeot / PSA

FIAT / PSA

цилиндрическая, косозубая

– передаточное число

4.933

4.562

Подвеска

– передняя независимая, пружинная, типа McPherson, со стабилизатором поперечной устойчивости

– задняя зависимая, рессорная, с телескопическими амортизаторами

Рулевое управление (марка, тип)

Peugeot/PSA, рулевой механизм типа «шестерня-рейка»; рулевой привод с гидроусилителем

Тормозные системы

рабочая (марка, тип)

гидравлический двухконтурный привод, с диагональным разделением на контуры, с АБС и электронной системой распределения тормозных усилий (EBD), тормозные механизмы всех колес – дисковые

запасная (марка, тип)

каждый контур рабочей тормозной системы

стояночная (марка, тип)

механическая (тросовый привод), действующая на тормозные механизмы задних колес

Шины

– марка

Michelin, Pirelli, Goodyear

– размерность

215/75R16C

225/75R16C

– индекс несущей способности

116/114

118/116

– категория скорости

R

**Дополнительное оборудо-
вание транспортного
средства**

кондиционер (хладагент R134a)

4020 (40200A, 40201B, 40202C, 40203D),
4030 (40300A, 40301B, 40302C, 40303D)

Описание маркировки транспортного средства приведено в приложении 2.
Общие виды транспортного средства на 3 листах приведены в приложении 3.

Зам.

А.В. Куликов

С.В. Пугачев

Действует с "17" января 2008 г.

РОСС RU.АЯ04.Е01112

Приложение № 2 к "одобрению типа транспортного средства"

ОПИСАНИЕ МАРКИРОВКИ ТРАНСПОРТНОГО СРЕДСТВА

1. Место расположения и форма знака соответствия:
На наклейке, расположенной под капотом, на передней верхней поперечине кузова.
Знак соответствия выполнен по ГОСТ Р 50460-92 с указанием номера данного "одобрения типа транспортного средства".
2. Место расположения таблички изготовителя:
Под капотом, на передней верхней поперечине кузова.
3. Место расположения идентификационного номера (код VIN):
 - 3.1. На табличке изготовителя.
 - 3.2. На правом лонжероне рамы, за правым передним колесом.
4. Структура и содержание идентификационного номера (номеров) транспортных средств:

1	2	3	4	5	6	7	8	9	10	11	12	13	14	15	16	17
X	8	9	4	0	?	0	?	?	?	0	C	Y	8	?	?	?

- поз. 1 - 3: Международный идентификационный код изготовителя(WMI): X89 – код изготовителя (см. также поз. 12-14), указывающий на то, что объем его производства не превышает 500 ед. в год.
- поз. 4-7 тип транспортного средства: 4020, 4030
- поз. 8-9: код обозначения пассажироместимости:
 "0A" - пассажироместимость 19 чел;
 "1B" - пассажироместимость 18 чел;
 "2C" - пассажироместимость 17 чел.
 "3D" - пассажироместимость 16 чел.
- поз. 10: код модельного года по ГОСТ Р 51980-2002
- поз. 11: 0 – постоянный символ
- поз. 12-14: CY8 – код изготовителя (совместно с WMI) - ООО "Авто Вектор",
Российская Федерация
- поз. 15- 17: производственный номер транспортного средства

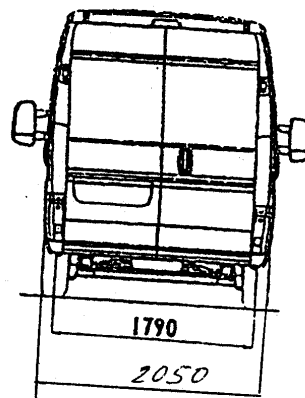
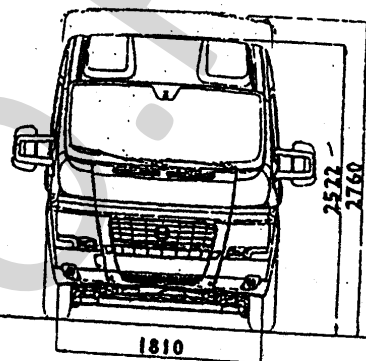
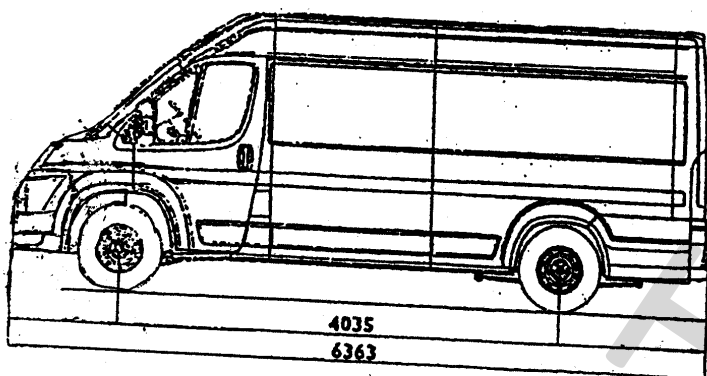

4020 (40200A, 40201B, 40202C, 40203D),
4030 (40300A, 40301B, 40302C, 40303D)



Варианты планировок

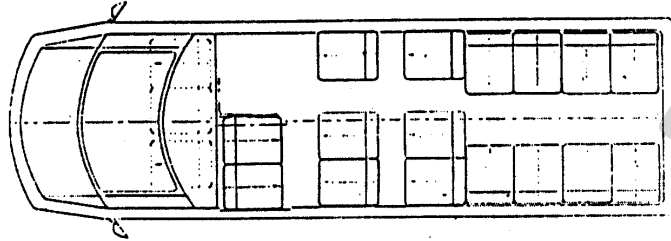

40200А
40301А

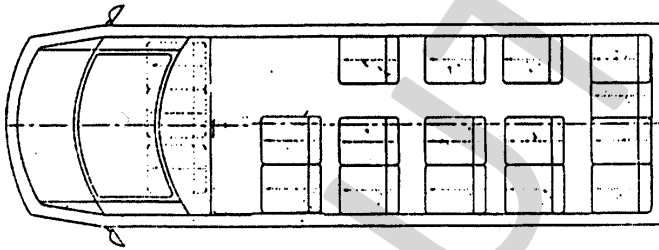

40201В
40301В

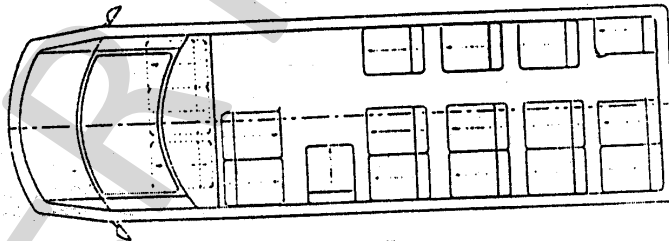

40201В
40301В



Варианты планировок

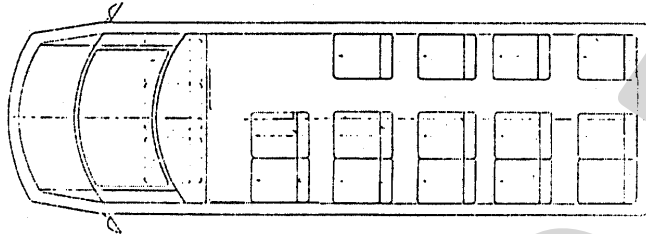

40202C
40302C

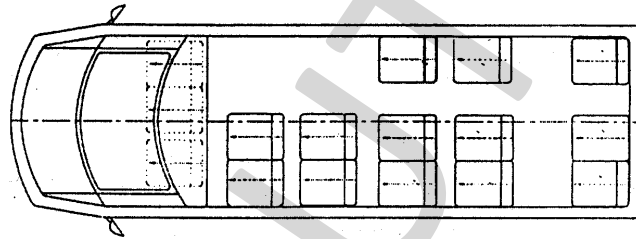

40203D
40203D

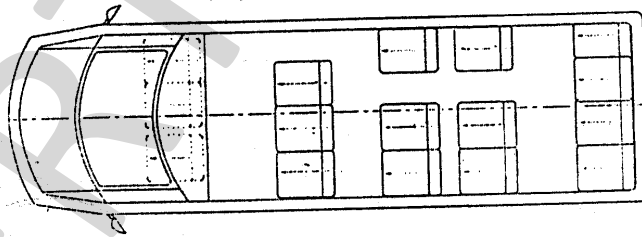

40203D
40203D

