

ТАМОЖЕННЫЙ СОЮЗ
ОДОБРЕНИЕ ТИПА ШАССИ



Серия RU № **0000738**

№ **TC RU K-RU.MT02.00068.P1**

Срок действия с **31 марта 2016 г.** по **22 декабря 2018 г.**

ОРГАН ПО СЕРТИФИКАЦИИ

механических транспортных средств и прицепов, их составных частей и предметов оборудования
“САТР-ФОНД” Межотраслевого Фонда “Сертификация автотранспорта САТР” (ОС “САТР-ФОНД”)
юридический адрес: 125480, г. Москва, ул. Героев Панфиловцев, 24; фактические адреса: 125480,
г. Москва, ул. Героев Панфиловцев, 24; 125438, г. Москва, ул. Автомоторная, 2;
тел.: (495) 454-42-27, (495) 456-62-51, (495) 496-82-44 / факс: (495) 454-72-12, (495) 496-82-44;
электронная почта: mail@satrfond.ru; аттестат аккредитации № РОСС RU.0001.11MT02

ШАССИ

МАРКА	Mercedes-Benz
КОММЕРЧЕСКОЕ НАИМЕНОВАНИЕ	Mercedes-Benz Actros
ТИП	Actros
МОДИФИКАЦИИ	1832, 1832L, 1836, 1836L, 1841, 1841L, 1844, 1844L, 1846, 1846L, 1851, 1851L, 2032, 2032A, 2041, 2036A, 2036, 2032AK, 2032K, 2036AK, 2036K, 2041K, 2041AK, 1832LS, 1836LS, 1841LS, 1844LS, 1846LS, 1848LS, 1851LS, 1855LS, 1860LS, 2032S, 2032AS, 2036S, 2036AS, 2041S, 2041AS
КАТЕГОРИЯ	N ₃ , N ₃ G
ЭКОЛОГИЧЕСКИЙ КЛАСС	5
ВАРИАНТ ИЗГОТОВЛЕНИЯ	шасси с кабиной и двигателем
ЗАЯВИТЕЛЬ И ЕГО АДРЕС	Общество с ограниченной ответственностью "ДАЙМЛЕР КАМАЗ РУС", ОГРН 1097746596353, юридический и фактический адрес: 423800, Республика Татарстан, г. Набережные Челны, Промышленно-коммунальная зона, Промзона, Производственный проезд, 47, Российская Федерация, телефон +7 (495) 797-53-70, факс +7 (495) 745-26-41, электронная почта: product.management.mbtv@daimler.com
ИЗГОТОВИТЕЛЬ И ЕГО АДРЕС	Общество с ограниченной ответственностью "ДАЙМЛЕР КАМАЗ РУС", юридический и фактический адрес: 423800, Республика Татарстан, г. Набережные Челны, Промышленно-коммунальная зона, Промзона, Производственный проезд, 47, Российская Федерация
ПРЕДСТАВИТЕЛЬ ИЗГОТОВИТЕЛЯ И ЕГО АДРЕС	—
СБОРОЧНЫЙ ЗАВОД И ЕГО АДРЕС	юридический и фактический адрес: 423800, Республика Татарстан, г. Набережные Челны, Промышленно-коммунальная зона, Промзона, Производственный проезд, 47, Российская Федерация
ПОСТАВЩИК СБОРОЧНЫХ КОМПЛЕКТОВ И ЕГО АДРЕС	—

Одобрение типа шасси № TC RU K-RU.MT02.00068.P1Стр. 2

соответствуют требованиям технического регламента Таможенного союза "О безопасности колесных транспортных средств" по перечню требований в соответствии с приложением № 2 к настоящему ОДОБРЕНИЮ ТИПА ШАССИ.

Действие данного ОДОБРЕНИЯ ТИПА ШАССИ распространяется на серийно выпускаемую продукцию.

Данное ОДОБРЕНИЕ ТИПА ШАССИ без приложений недействительно.

Приложение № 1. Общие характеристики шасси

Приложение № 2. Перечень документов, явившихся основанием для оформления ОДОБРЕНИЯ ТИПА ШАССИ

Приложение № 3. Описание маркировки шасси

Приложение № 4. Общий вид шасси на трех страницах

ДОПОЛНИТЕЛЬНАЯ ИНФОРМАЦИЯ

Конструкция шасси допускает возможность перемещения шасси своим ходом по дорогам общего пользования.

Шасси модификаций 2032AK, 2032K, 2036AK, 2036K, 2041K, 2041AK предназначены для установки самосвальных кузовов.

Шасси модификаций 1832LS, 1836LS, 1841LS, 1844LS, 1846LS, 1848LS, 1851LS, 1855LS, 1860LS, 2032S, 2032AS, 2036S, 2036AS, 2041S, 2041AS предназначены для оборудования седельных тягачей.

Шасси модификаций 1832, 1832L, 1836, 1836L, 1841, 1841L, 1844, 1844L, 1846, 1846L, 1851, 1851L, 2032, 2032A, 2041, 2036A, 2036 предназначены для установки кузовов общего назначения, фургонов изотермических (рефрижераторов).

Руководитель органа по сертификации



подпись

Б.В. Кисуленко

инициалы, фамилия

Дата оформления « 31 » марта 2016 г.

ОДОБРЕНИЕ ТИПА ШАССИ УТВЕРЖДЕНО.

Внесена запись в реестр за № TC RU K-RU.MT02.00068.P1 от « 31 » марта 2016 г.

Руководитель
(заместитель руководителя)

РОССТАНДАРТА
наименование уполномоченного
органа государственного управления

подпись

А.В. Кулешов

инициалы, фамилия

08.04.2016



ОБЩИЕ ХАРАКТЕРИСТИКИ ШАССИ

Колесная формула / ведущие колеса	4 x 2 / задние; 4 x 4 / все (только мод. ...AK, ...AS, ...A)
Схема компоновки транспортного средства	кабина над двигателем
Расположение двигателя	переднее продольное
Кабина	двухдверная, цельнометаллическая, одно...семиместная; типа: S - короткая, M - средняя, с одним спальным местом или без него; L - длинная с одним или двумя спальными местами, с низкой, нормальной или высокой крышей, LN - длинная, высокая, высокорасположенная, с одним или двумя спальными местами

Для модификаций:	1832, 1836, 1841, 1844, 1846	1832L*, 1836L*, 1841L*, 1844L*, 1846L*	2032K, 2041K, 2036K	2032AK, 2036AK, 2041AK
Габаритные размеры, мм				
– длина	8000...12000	8300...9800		6800...8500
– ширина			2490...2550	
– высота		2640...4000		3200...4000

Для модификаций:	1851	1832L, 1836L, 1841L, 1844L, 1846L	1851L	2032, 2036, 2041	1832LS*, 1836LS*, 1841LS*, 1844LS*, 1846LS*, 1848LS*
Габаритные размеры, мм					
– длина	7500...8300	6800...12000	7700...9800	5800...12000	5800...6300
– ширина			2490...2550		
– высота			2640...4000		

Для модификаций:	2032A, 2036A	2032S, 2036S, 2041S	1851LS, 1855LS, 1860LS	2036AS, 2041AS, 2032AS	1832LS, 1836LS, 1841LS, 1844LS, 1846LS, 1848LS
Габаритные размеры, мм					
– длина	5800...8800			5510...6500	
– ширина			2490...2550		
– высота			2640...4000		

для модификаций:	1832, 1832L, 1836, 1836L, 1841, 1841L, 1844, 1844L, 1846, 1846L, 1851, 1851L, 2032, 2032A, 2041, 2036A, 2036, 2032AK, 2032K, 2036AK, 2036K, 2041K, 2041AK, 1832LS, 1836LS, 1841LS, 1844LS, 1846LS, 1848LS, 1851LS, 1855LS, 1860LS, 2032S, 2032AS, 2036S, 2041S, 2036AS, 2041AS
База, мм	3300...6000
Колея передних / задних колес, мм	1980...2120 / 1800...2040

* – для модификаций с низкой рамой



Одобрение типа шасси № TC RU K-RU.MT02.00068.P1

Стр. 4

Приложение № 1

Для модификаций:	2032, 2036, 2041, 2032K, 2036K, 2041K	1832, 1836, 1841, 1844, 1846, 1851, 1832L, 1836L, 1841L, 1844L, 1846L, 1851L	1851LS, 1855LS, 1860LS, 1832LS, 1836LS, 1841LS, 1844LS, 1846LS, 1848LS
Масса шасси в снаряженном состоянии, кг	6800...7950	6400...8500	6300...9000
Технически допустимая максимальная масса транспортного средства, кг	17800... 21500		
Технически допустимая максимальная масса, приходящаяся на каждую из осей транспортного средства, начиная с передней оси, кг	6300...9000 11500...16000		6300...9000 11500...13000
Технически допустимая максимальная масса автопоезда, кг	44000...70000**		
Максимальная масса прицепа/полуприцепа, кг			
– прицеп без тормозной системы	750		
– прицеп (полуприцеп) с тормозной системой	23500...26200		

Для модификаций:	1832L*, 1836L*, 1841L*, 1844L*, 1846L*	1832LS*, 1836LS*, 1841LS*, 1844LS*, 1846LS*, 1848LS*	2032S, 2036S, 2041S, 2041AS, 2036AS, 2032AS	2032A, 2036A, 2032AK, 2036AK, 2041AK
Масса шасси в снаряженном состоянии, кг	6600...8000	6300...9000	6700...9200	7600...9050
Технически допустимая максимальная масса транспортного средства, кг	17800...18600		16500...21500	
Технически допустимая максимальная масса, приходящаяся на каждую из осей транспортного средства, начиная с передней оси, кг	6300...8000 11500		7100...10000 9000...16000	
Технически допустимая максимальная масса автопоезда, кг	44000...70000**			
Максимальная масса прицепа/полуприцепа, кг				
– прицеп без тормозной системы	750			
– прицеп (полуприцеп) с тормозной системой	25400...26200	26400...27200	22500...27500	

* – для модификаций с низкой рамой

** – устанавливается изготовителем в зависимости от комплектации транспортного средства

Приложение № 1

Для модификаций:	1832, 1832L, 1832LS, 2032, 2032A, 2032K, 2032AK, 2032S, 2032AS	1836, 1836L, 1836LS, 2036, 2036A, 2036K, 2036AK, 2036S, 2036AS	1841, 1841L, 1841LS, 2041, 2041K, 2041AK, 2041S, 2041AS
Двигатель внутреннего сгорания (марка, тип)	Daimler AG, Mercedes – Benz		
	OM501 LA V/1	OM501 LA V/2	OM501 LA V/3
	541.970	541.972	541.974
	541.971	541.973	541.975
	четырёхтактный дизель		
– количество и расположение цилиндров	6, V-образное		
– рабочий объем цилиндров, см ³	11946		
– степень сжатия	18.5±0.5		
– максимальная мощность, кВт (мин ⁻¹) по Правилам ЕЭК ООН № 85	235 (1800)	265 (1800)	300 (1800)
– максимальный крутящий момент, Н·м (мин ⁻¹)	1650 (1080)	1850 (1080)	2000 (1080)
Топливо	дизельное		
Система питания (тип)	непосредственное впрыскивание топлива, электронная система регулирования подачи топлива		
Блок управления (маркировка)	OM501 LA V/1-00, OM501 LA V/1-01, OM501 LA V/1-02, OM501 LA V/1-03, OM501 LA V/1-04, OM501 LA V/1-05, OM501 LA V/1-06, OM501 LA V/1-07, OM501 LA V/1-08, OM501 LA V/1-09, OM501 LA V/1-10, OM501 LA V/1-11	OM501 LA V/2-00, OM501 LA V/2-01, OM501 LA V/2-02, OM501 LA V/2-03, OM501 LA V/2-04, OM501 LA V/2-05, OM501 LA V/2-06, OM501 LA V/2-07, OM501 LA V/2-08, OM501 LA V/2-09, OM501 LA V/2-10, OM501 LA V/2-11	OM501 LA V/3-00, OM501 LA V/3-01, OM501 LA V/3-02, OM501 LA V/3-03, OM501 LA V/3-04, OM501 LA V/3-05, OM501 LA V/3-06, OM501 LA V/2-07
ТНВД (тип, маркировка)	DTC или Bosch, SE 5000		
Форсунки (тип, маркировка)	Bosch, DLLA 154 P 1538, DLLA 154 P 1538+, DLLA 154PV 3 199 836, DSLA 153 P 5575, DSLA 153 PV 3391327		
Нагнетатель воздуха (тип, маркировка)	Borg Warner Turbo Systems, K31-501-5 или Schwitzer, S400 S-016 или Garrett GT45-501-1		
Воздушный фильтр (тип, маркировка)	Mercedes-Benz или Mann & Hummel или Knecht		
	A 018 094 21 02, A 018 094 22 02, A 018 094 63 02, A 018 094 87 02, A 018 094 85 02, A 018 094 77 02, A 018 094 86 02, A 018 094 78 02, A 018 094 70 02, A 018 094 29 02, A 018 094 76 02, A 018 094 40 02, A 017 094 48 02, A 017 094 49 02, A 017 094 53 02, A 018 094 64 02, A 018 094 25 02, A 018 094 96 02, A 018 094 97 02, A 018 094 99 02, A 019 094 10 02, A 019 094 11 02, A 019 094 12 02, A 019 094 16 02		
	с бумажным элементом		

Одобрение типа шасси № TC RU K-RU.MT02.00068.P1

Стр. 6

Приложение № 1

для двигателей внутреннего сгорания:	OM501 LA V/1	OM501 LA V/2	OM501 LA V/3
	541.970 541.971	541.972 541.973	541.974 541.975
Система выпуска и нейтрализации отработавших газов	один глушитель и нейтрализатор в едином корпусе с глушителем		
Нейтрализаторы (маркировка)	Mercedes-Benz, SCR		
Глушители (маркировка)	Mercedes-Benz, SC2028, SC2031 (SH 5004), SC2002 (SH5001), SC2007 (SH5003), SC2027, SC2001		
Для модификаций:	1844, 1844L, 1844LS,	1846, 1846L, 1846LS	1848LS
Двигатель внутреннего сгорания (марка, тип)	Daimler AG, Mercedes – Benz		
	OM501 LA V/4	OM501 LA V/5	OM501 LA V/6
	541.976 541.977	541.980 541.981	541.978 541.979
	четырёхтактный дизель		
– количество и расположение цилиндров	6, V-образное		
– рабочий объем цилиндров, см ³	11946		
– степень сжатия	18.5±0.5		
– максимальная мощность, кВт (мин ⁻¹) по Правилам ЕЭК ООН № 85	320 (1800)	335 (1800)	350 (1800)
– максимальный крутящий момент, Н·м (мин ⁻¹)	2100 (1080)	2200 (1080)	2300 (1080)
Топливо	дизельное		
Система питания (тип)	непосредственное впрыскивание топлива, электронная система регулирования подачи топлива		
Блок управления (маркировка)	OM501 LA V/4-00, OM501 LA V/4-01, OM501 LA V/4-02, OM501 LA V/4-03, OM501 LA V/4-04, OM501 LA V/4-05, OM501 LA V/4-06, OM501 LA V/4-07	OM501 LA V/5-00, OM501 LA V/5-01, OM501 LA V/5-02, OM501 LA V/5-03, OM501 LA V/5-04, OM501 LA V/5-05, OM501 LA V/5-06, OM501 LA V/5-07	OM501 LA V/6-00, OM501 LA V/6-01, OM501 LA V/6-02, OM501 LA V/6-03, OM501 LA V/6-04, OM501 LA V/6-05, OM501 LA V/6-06, OM501 LA V/6-07
ТНВД (тип, маркировка)	DTC или Bosch, SE 5000		
Форсунки (тип, маркировка)	Bosch, DLLA 154 P 1538, DLLA 154 P 1538+, DLLA 154PV 3 199 836, DSLA 153 P 5575, DSLA 153 PV 3391327		
Нагнетатель воздуха (тип, маркировка)	Borg Warner Turbo Systems, K31-501-5 или Schwitzer, S400-S-016 или Garrett GT45-501-1		



Одобрение типа шасси № TC RU K-RU.MT02.00068.P1

Стр. 7

Приложение № 1

для двигателей внутреннего сгорания:	OM501 LA V/4	OM501 LA V/5	OM501 LA V/6
	541.976 541.977	541.980 541.981	541.978 541.979
Воздушный фильтр (тип, маркировка)	Mercedes-Benz или Mann & Hummel или Knecht		
	A 018 094 21 02, A 018 094 22 02, A 018 094 63 02, A 018 094 87 02, A 018 094 85 02, A 018 094 77 02, A 018 094 86 02, A 018 094 78 02, A 018 094 70 02, A 018 094 29 02, A 018 094 76 02, A 018 094 40 02, A 017 094 48 02, A 017 094 49 02, A 017 094 53 02, A 018 094 64 02, A 018 094 25 02, A 018 094 96 02, A 018 094 97 02, A 018 094 99 02, A 019 094 10 02, A 019 094 11 02, A 019 094 12 02, A 019 094 16 02 с бумажным элементом		
Система выпуска и нейтрализации отработавших газов	один глушитель и нейтрализатор в едином корпусе с глушителем		
Нейтрализаторы (маркировка)	Mercedes-Benz, SCR		
Глушители (маркировка)	Mercedes-Benz, SC2028, SC2031 (SH 5004), SC2002 (SH5001), SC2007 (SH5003), SC2027, SC2001		

Для модификаций:	1851LS, 1851L, 1851	1855LS	1860LS
Двигатель внутреннего сгорания (марка, тип)	Daimler AG, Mercedes – Benz		
	OM502 LAV/1	OM502 LAV/2	OM502 LAV/3
	542.960 542.961	542.962 542.963	542.964 542.965
	четырёхтактный дизель		
– количество и расположение цилиндров	8, V-образное		
– рабочий объем цилиндров, см ³	15928		
– степень сжатия	18.5±0.5		
– максимальная мощность, кВт (мин ⁻¹) по Правилам ЕЭК ООН № 85	375 (1800)	405 (1800)	440 (1800)
– максимальный крутящий момент, Н·м (мин ⁻¹)	2400 (1080)	2600 (1080)	2800 (1080)
Топливо	дизельное		
Система питания (тип)	непосредственное впрыскивание топлива, электронная система регулирования подачи топлива		
Блок управления (маркировка)	OM502 LAV/1-00, OM502 LAV/1-01, OM502 LAV/1-02, OM502 LAV/1-03	OM502 LAV/2-00, OM502 LAV/2-01, OM502 LAV/2-02, OM502 LAV/2-03	OM502 LAV/3-00, OM502 LAV/3-01, OM502 LAV/3-02, OM502 LAV/3-03
ТНВД (тип, маркировка)	DTC или Bosch, SE 5000		
Форсунки (тип, маркировка)	Bosch, DLLA 154 P 1538, DLLA 154 P 1538+, DLLA 154PV 3 199 836, DSLA 153 P 5575, DSLA 153 PV 3391327		
Нагнетатель воздуха (тип, маркировка)	Borg Warner Turbo Systems, K31-501-5 или Schwitzer, S410-502-1, S410-502-2 или Garrett GT45-501-1		

Одобрение типа шасси № TC RU K-RU.MT02.00068.P1

Стр. 8

Приложение № 1

для двигателей внутреннего сгорания:	OM502 LAV/1 542.960 542.961	OM502 LAV/2 542.962 542.963	OM502 LAV/3 542.964 542.965
Воздушный фильтр (тип, маркировка)	Mercedes-Benz или Mann & Hummel или Knecht A 017 094 48 02, A 017 094 49 02, A 017 094 53 02, A 018 094 23 02, A 017 094 48 02, A 017 094 49 02, A 017 094 53 02, A 018 094 21 02, A 018 094 22 02, A 018 094 29 02, A 018 094 40 02, A 018 094 63 02, A 018 094 64 02, A 018 094 70 02, A 018 094 76 02, A 018 094 77 02, A 018 094 78 02, A 018 094 85 02, A 018 094 86 02, A 018 094 87 02, A 018 094 97 02, A 018 094 99 02, A 019 094 10 02, A 019 094 11 02, A 019 094 12 02, A 018 094 25 02, A 018 094 96 02, A 019 094 16 02 с бумажным элементом		
Система выпуска и нейтрализации отработавших газов	один глушитель и нейтрализатор в едином корпусе с глушителем		
Нейтрализаторы (маркировка)	Mercedes-Benz, SCR		
Глушители (маркировка)	Mercedes-Benz, SC 2002 (SH 5001), SC 2007 (SH 5003), SC 2029, SC 2003 (SH 5002), SC 2030		
Для модификаций:	1841,1841L, 1841LS, 2041, 2041K, 2041AK, 2041S, 2041AS	1844, 1844L, 1844LS	1846, 1846L, 1846LS
Двигатель внутреннего сгорания (марка, тип)	Daimler AG, Mercedes – Benz		
	OM501 LA EEV/3 541.990 541.991	OM501 LA EEV/4 541.992 541.993	OM501 LA EEV/5 541.994 541.995
	четырёхтактный дизель		
– количество и расположение цилиндров	6, V-образное		
– рабочий объем цилиндров, см ³	11946		
– степень сжатия	18.5±0.5		
– максимальная мощность, кВт (мин ⁻¹) по Правилам ЕЭК ООН № 85	300 (1800)	320 (1800)	335 (1800)
– максимальный крутящий момент, Н·м (мин ⁻¹)	2000 (1080)	2100 (1080)	2200 (1080)
Топливо	дизельное		
Система питания (тип)	непосредственное впрыскивание топлива, электронная система регулирования подачи топлива		
Блок управления (маркировка)	OM501LA EEV/3-00, OM501LA EEV/3-01, OM501LA EEV/3-02	OM501LA EEV/4-00, OM501LA EEV/4-01, OM501LA EEV/4-02	OM501LA EEV/5-00, OM501LA EEV/5-01, OM501LA EEV/5-02
ТНВД (тип, маркировка)	DTC или Bosch, SE 5000		
Форсунки (тип, маркировка)	Bosch, DLLA 154 P 2178 или DLLA 154PV 3205 348		
Нагнетатель воздуха (тип, маркировка)	Borg Warner Turbo Systems, K31-501-5 или Schwitzer, S400 S-016 или Garrett GT45-501-1		

Одобрение типа шасси № TC RU K-RU.MT02.00068.P1

Стр. 9

Приложение № 1

для двигателей внутреннего сгорания:	OM501 LA EEV/3	OM501 LA EEV/4	OM501 LA EEV/5
	541.990 541.991	541.992 541.993	541.994 541.995
Воздушный фильтр (тип, маркировка)	Mercedes-Benz или Mann & Hummel или Knecht A 018 094 21 02, A 018 094 22 02, A 018 094 63 02, A 018 094 87 02, A 018 094 85 02, A 018 094 77 02, A 018 094 86 02, A 018 094 78 02, A 018 094 70 02, A 018 094 29 02, A 018 094 76 02, A 018 094 40 02, A 017 094 48 02, A 017 094 49 02, A 017 094 53 02, A 018 094 64 02, A 018 094 25 02, A 018 094 96 02, A 018 094 97 02, A 018 094 99 02, A 019 094 10 02, A 019 094 11 02, A 019 094 12 02, A 019 094 16 02 с бумажным элементом		
Система выпуска и нейтрализации отработавших газов	один глушитель и нейтрализатор в едином корпусе с глушителем		
Нейтрализаторы (маркировка)	Mercedes-Benz, SCR		
Глушители (маркировка)	Mercedes-Benz, SC 2028, SC 2031 (SH 5004), SC 2002 (SH 5001), SC 2007 (SH 5003)		
Трансмиссия	механическая (по заказу автоматизированная)		
Сцепление (марка, тип)	фрикционное, сухое одно- или двухдисковое или гидротрансформатор-сцепление WSK 400		
Для модификаций:	1832, 1836, 1841, 1844	1832L, 1836L, 1841L, 1844L	1846, 1846L, 1851, 1851L
Коробка передач (марка, тип)	Mercedes-Benz G211-16, G211-12, G330-12, G241-16, G280-16, G210-16 - только для 1832, 1836, G240-16 - только для 1841, 1844 G231-16, G240-16, G241-16, G280-16, G281-12, G330-12 механическая, с ручным, преселекторным или автоматическим управлением		
Для модификаций:	1832LS, 1836LS, 1841LS, 1844LS, 1846LS, 1848LS	1851LS, 1855LS	1860LS
Коробка передач (марка, тип)	Mercedes-Benz G211-16, G210-16 только для 1832LS 1841LS; G211-12, G330-12, G241-16, G280-16, G240-16 только для 1844LS, 1846LS G241-16, G280-16, G281-12, G330-12 механическая, с ручным, преселекторным или автоматическим управлением		
Для модификаций:	2032, 2036, 2041, 2032A, 2036A	2032K, 2036K, 2041K, 2032AK, 2036AK, 2041AK	2032S, 2036S, 2041S, 2032AS, 2036AS, 2041AS
Коробка передач (марка, тип)	Mercedes-Benz G330-12, G280-16, G240-16 – только для 2041, G210-16 – кроме 2041, G240-16 с WSK 400 только для 2041, 2032A, 2036A G210-16, G240-16, G240-16 с WSK 400 только для 2032AK, 2036AK, 2041AK G330-12, G280-16, G210-16, G240-16, G240-16, G210-16 с WSK 400 только для 2032AS, 2036AS, 2041AS механическая, с ручным, преселекторным или автоматическим управлением		

Приложение № 1

Для коробок передач:	G210-16,	G240-16, G280-16	G211-16, G241-16, G231-16	G211-12	G281-12	G330-12
- число передач	вперед - 16, назад - 2 или 4			вперед - 12, назад - 4		
- передаточные числа						
I-	14.190	11.720	17.030	14.930	14.930	11.639
II-	11.720	9.747	14.186	11.673	11.639	9.020
III-	9.580	7.916	11.501	9.024	9.024	7.035
IV-	7.916	6.583	9.580	7.058	7.035	5.452
V-	6.496	5.291	7.798	5.628	5.644	4.400
VI-	5.368	4.400	6.496	4.400	4.400	3.410
VII-	4.400	3.636	5.282	3.393	3.393	2.645
VIII-	3.636	3.023	4.400	2.653	2.645	2.050
IX-	3.224	2.664	3.870	2.051	2.051	1.599
X-	2.664	2.215	3.244	1.604	1.599	1.239
XI-	2.177	1.799	2.614	1.279	1.283	1.000
XII-	1.799	1.496	2.177	1.000	1.000	0.775
XIII-	1.476	1.203	1.772	-	-	-
XIV-	1.219	1.000	1.476	-	-	-
XV-	1.000	0.826	1.200	-	-	-
XVI-	0.826	0.687	1.000	-	-	-
3.X.I-	12.897	10.656	15.481	14.930	16.386	12.774
3.X.II-	10.656	8.861	12.897	11.673	12.774	9.900
3.X.III-	-	2.422	3.519	3.393	3.724	2.903
3.X.IV-	-	2.014	2.931	2.653	2.903	2.250

Раздаточная коробка (тип)

(только для мод. 4 x 4)

Mercedes-Benz, VG 2400-3W

- число передач

2

- передаточные числа

высшее -

1.037

низшее -

1.447

Главная передача (тип)

Mercedes-Benz, гипоидная

- передаточное число

3.431, 3.714, 4.143, 4.333, 4.571, 4.833, 5.333, 3.077, 2.533, 2.846, 2.929, 3.154, 6.000, 2.733, 3.727, 4.100, 4.556

Подвеска

Передняя (описание)

зависимая, на продольных параболических рессорах (по заказу – пневматическая), с телескопическими амортизаторами (по заказу – стабилизатор поперечной устойчивости)

Задняя (описание)

зависимая, на продольных рессорах или пневмоэлементах, с телескопическими амортизаторами (по заказу – стабилизатор поперечной устойчивости)

Рулевое управление (описание)

Mercedes-Benz, LS 8, с гидроусилителем,

- рулевой механизм (тип)

"винт - шариковая гайка - рейка - сектор"

Тормозные системы

Рабочая (описание)

Knorr-Bremse, WABCO, пневматическая, двухконтурная, с разделением контуров на переднюю ось и заднюю ось, тормозные механизмы – дисковые или барабанные, с АБС, электронно-пневматическая система управления "Telligent", электронный распределитель тормозных сил (ALB), противобуксовочная система (ASR)

Запасная (описание)

каждый из контуров рабочей тормозной системы

Стояночная (описание)

привод от пружинных энергоаккумуляторов к тормозным механизмам задних колес или всех колес

Вспомогательная (износостойкая)
(описание)

моторный, гидравлический или электрический тормоз-замедлитель

Одобрение типа шасси № TC RU K-RU.MT02.00068.P1Стр. 11

Приложение № 1

Шины

обозначение размера	индекс несущей способности для максимально допустимой нагрузки	обозначение категории скорости
275/70 R 22.5	148/145	G
295/60 R 22.5	150/ 147	G
295/80 R22.5	150, 152/147, 148	G
315/70 R 22.5	152, 154 / 148, 150	G
385/55 R22.5	158, 160	G
315/60 R22.5	150, 152/147, 148	G
315/80 R22.5	154, 156/ 150	G
14.00 R20	154, 164/149, 160	G
12R22.5	150,152 /148	G
13R22.5	154, 156/150	G
12.00 R20	154, 156/149, 150	G
12.00 R24	156, 160/153, 157	G
365/85 R20	164/-	G
Только передние		
425/45 R22.5	165/-	G
385/65 R22.5	158, 160	G
Только передние для мод. ...АК, ...К		
315/70 R22.5	152, 154/148, 150	G
Только задние		
285/60 R22.5	148/ 145	G
305/60 R22.5	150 / 147	G
305/70 R22.5	150/148	G
315/70 R22.5	152, 154/ 148, 150	G
495/45 R22.5	169/-	K
11R22.5	148/ 145	G
Только задние для мод. ...АК, ...К		
275/80 R22.5	148/145	G

Оборудование шасси

тахограф

по заказу:

дополнительный отопитель кабины, предпусковой подогреватель двигателя, кондиционер, автомобильная магнитола, одна или две спальные полки, электрический буфет, круиз-контроль, система управления креном кузова, система поддержания заданной полосы движения, система поддержания дистанции, система экстренного торможения, навигационная система, система мониторинга автотранспорта, коробка отбора мощности, элементы систем для работы от механизмов отбора мощности, приспособления и кронштейны для установки навесного оборудования, радиостанция, проблесковые маяки, тягово-сцепные устройства, усиленная рама, цепи противоскольжения

Руководитель органа по сертификации



подпись

Б.В. Кисуленко

инициалы, фамилия

**Перечень документов, явившихся основанием для оформления
ОДОБРЕНИЯ ТИПА ШАССИ**

Элементы объектов технического регулирования, в отношении которых установлены требования безопасности	Наименование и происхождение документа, подтверждающего соответствие	Номер документа и дата выпуска
1	2	3
Кондиционеры и холодильное оборудование, пункт 12 ТР ТС 018/2011	Декларация о соответствии, Общество с ограниченной ответственностью «ДАЙМЛЕР КАМАЗ РУС», Российская Федерация	ТС № RU Д-RU.MT02.B.00460 с 25.03.2016 г. по 24.03.2020 г.
Возможность оснащения аппаратурой спутниковой навигации, пункт 13 ТР ТС 018/2011	— " —	— " —
Возможность оснащения тахографами, пункт 14 ТР ТС 018/2011	— " —	— " —
Интерфейс, пункт 15 ТР ТС 018/2011	— " —	— " —
Световозвращатели, Правила ЕЭК ООН № 3-02	Сообщение, Kraftfahrt-Bundesamt, Germany	IA E1 02 545 от 27.09.1996 г. IA E1 02 63217 от 17.06.2008 г. IA E1 02 53384 от 03.05.1991 г. IA E1 02 21395 от 12.01.1983 г. IA E1 02 21353 от 12.01.1983 г. IA E1 02 21395 Ext. 03 от 23.04.1991 г. IA E1 02 73 от 11.10.1993 г.
	Сообщение, Ministère de l'équipement, des transports et du tourisme, France	IA E2 02 92031 от 19.05.1992 г.
	Сообщение, Ministère des Transports, Luxembourg	IA E13 02 3535 от 29.10.1993 г.
Устройства для освещения заднего регистрационного знака, Правила ЕЭК ООН № 4-00	Сообщение, Kraftfahrt-Bundesamt, Germany	L 00 E1 53384 R4 от 10.08.1994 г. L 00 E1 63217 от 09.10.2008 г.
Указатели поворота, Правила ЕЭК ООН № 6-01	Сообщение, Bundesministerium für Wissenschaft und Verkehr, Austria	1b 01 E12 98001 от 20.05.2002 г. 1b 01 E12 98002 от 20.05.2002 г. 1b 01 E12 8055 от 20.05.2002 г. 1b 01 E12 8056 от 20.05.2002 г.

Приложение № 2

1	2	3
Указатели поворота, Правила ЕЭК ООН № 6-01 (продолжение)	Сообщение, Kraftfahrt-Bundesamt, Germany	5 6 01 E1 398 от 10.11.1995 г. 5 6 01 E1 907 от 15.10.1998 г. 1b 01 E1 2417 от 19.03.2007 г. 5 6 01 E9 1881 от 31.03.2009 г. 2a 01 E1 53384 от 03.05.1991 г. 2a E1 63217 R6 от 17.06.2008 г.
Габаритные огни, сигналы торможения, Правила ЕЭК ООН № 7-02	— " —	S1 02 E1 59 от 26.10.1993 г. S1 E1 02 53384 от 10.08.1994 г. A 02 E1 2417 от 19.03.2007 г. R 02 E1 59 от 26.10.1993 г. R 02 E153384 от 10.08.1994 г. A 02 E1 31446 от 16.07.2003 г. A 02 E1 2300 от 10.05.2007 г. R 02 E1 31432 от 17.06.2008 г. 02 R E1 1432 от 17.06.2003 г.
	Сообщение, Bundesministerium für Wissenschaft und Verkeh, Austria	A E12 02 8055 от 20.05.2002 г. A E12 02 8056 от 20.05.2002 г. A 02 E12 98001 от 20.05.2002 г. A 02 E12 98002 от 20.05.2002 г.
	Сообщение, RDW, The Netherlands	R 02 E4 9374 от 20.05.1996 г. A 02 E4 9374 от 20.05.1996 г.
Устойчивость к воздействию внешних источников электро- магнитного излучения и электро- магнитная совместимость, Правила ЕЭК ООН № 10-03	Сообщение, Ministere des Transports, Luxembourg	E13*10R00*10R03*12880*00 от 21.02.2013 г.



Одобрение типа шасси № TC RU K-RU.MT02.00068.P1

Стр. 14

Приложение № 2

1	2	3
Эффективность тормозных систем, Правила ЕЭК ООН № 13-10	Сертификат соответствия, Орган по сертификации автотехники - механических транспортных средств, запасных частей и принадлежностей АНО "Центр содействия сертификации автотехники", РОСС RU.0001.11MT25, Российская Федерация	C-RU.MT25.B.11439 с 26.12.2013 г. по 26.12.2017 г.
Места крепления ремней безопасности, Правила ЕЭК ООН № 14-07	Сообщение, Ministere des Transports, Luxembourg	E13*14R00*14R07*9552*00 от 28.11.2013 г.
Оснащение транспортных средств удерживающими системами, Правила ЕЭК ООН № 16-06	— " —	E13*16R00*16R06*9745*00 от 28.11.2013 г.
Прочность сидений и их креплений, Правила ЕЭК ООН № 17-08	— " —	E13*17RA00*17RA08*6022*00 от 28.11.2013 г.
Защита транспортного средства от несанкционированного использования, Правила ЕЭК ООН № 18-03	— " —	E13*18R00*18R03*5356*00 от 20.11.2013 г.
Передние противотуманные фары, Правила ЕЭК ООН № 19-03	Сообщение, Bundesministerium für Wissenschaft und Verkeh. Austria	E12 19R-02 19116 Ext. 01 от 23.10.2007 г.
Фонари заднего хода, Правила ЕЭК ООН № 23-00	Сообщение, Kraftfahrt-Bundesamt, Germany	AR E1 53384 R23 от 03.05.1991 г. 00 AR E1 63217 Ext. 04 от 17.06.2008 г.
Выбросы, Правила ЕЭК ООН № 24-03	Сертификат соответствия, Орган по сертификации механических транспортных средств и прицепов, их составных частей и предметов оборудования "САТР-ФОНД" Межотраслевого Фонда "Сертификация автотранспорта САТР", РОСС RU.0001.11MT02, Российская Федерация	TC RU C-RU.MT02.B.00110 с 22.12.2015 г. по 21.12.2019 г.
Оснащение звуковыми сигнальными приборами, Правила ЕЭК ООН № 28-00	Сообщение, Ministere des Transports, Luxembourg	E13*28R00*28R00*5975*00 от 13.11.2013 г.
Защитные свойства кабин, Правила ЕЭК ООН № 29-02	— " —	E13*29R00*29R02*0026*00 от 27.09.2013 г.
Задние противотуманные огни, Правила ЕЭК ООН № 38-00	Сообщение, Kraftfahrt-Bundesamt, Germany	F 00 E1 53384 R38 от 03.05.1991 г. F E1 00 63217 Ext. 03 от 21.05.2008 г.

Приложение № 2

1	2	3
Механизмы измерения скорости, Правила ЕЭК ООН № 39-00	Сообщение, Ministere des Transports, Luxembourg	E13*39R00*39R00*9653*00 от 28.11.2013 г.
Оснащение безопасными стёклами, Правила ЕЭК ООН № 43-00	— " —	E13*43R00*43R00*9635*00 от 22.02.2013 г.
Оснащение устройствами непрямого обзора, Правила ЕЭК ООН № 46-02	— " —	E13*46R00*46R02*7586*00 от 06.12.2013 г.
Оснащение устройствами освещения и световой сигнализации, Правила ЕЭК ООН № 48-03	Сертификат соответствия, Орган по сертификации автотехники - механических транспортных средств, запасных частей и принадлежностей АНО "Центр содействия сертификации автотехники", РОСС RU.0001.11MT25, Российская Федерация	C-RU.MT25.B.12846 с 15.10.2014 г. по 15.10.2018 г.
Выбросы, Правила ЕЭК ООН № 49-05 (уровень выбросов В2, уровень требований в отношении бортовой диагностики, долговечности, контроля NOx – "G", экологический класс 5)	Сертификат соответствия, Орган по сертификации механических транспортных средств и прицепов, их составных частей и предметов оборудования "САТР-ФОНД" Межотраслевого Фонда "Сертификация автотранспорта САТР", РОСС RU.0001.11MT02, Российская Федерация	TC RU C-RU.MT02.B.00111 с 22.12.2015 г. по 21.12.2019 г.
Внешний шум, Правила ЕЭК ООН № 51-02	Сообщение, Ministere des Transports, Luxembourg	E13*51R00*51R02*10328*00 от 14.10.2013 г. E13*51R00*51R02*10351*00 от 27.12.2013 г.
Оснащение шинами,* Правила ЕЭК ООН № 54-00	Сертификат соответствия, Орган по сертификации продукции Ассоциации Организаций «Росшина», РОСС RU.0001.11HX12, Российская Федерация	TC RU C-FR.HX12.B.00074 с 22.11.2013 г. по 22.11.2017 г. TC RU C-FR.HX12.B.00078 с 04.12.2013 г. по 04.12.2017 г. TC RU C-FR.HX12.B.00124 с 01.04.2014 г. по 01.04.2018 г. TC RU C-FR.HX12.B.00125 с 01.04.2014 г. по 01.04.2018 г. TC RU C-FR.HX12.B.00175 с 11.06.2014 г. по 11.06.2018 г.
	Сообщение, Ministere des Transports, Luxembourg	E13*54R00*54R00 9610*01 от 06.07.2004 г. E13*54R00*54R00 10420*01 от 19.07.2010 г. E13*54R00*54R00 10493*00 от 04.02.2006 г. E13*54R00*54R00 10919*00 от 20.12.2007 г. E13*54R00*54R00 11224*00 от 30.07.2008 г. E13*54R00*54R00 11172*01 от 16.08.2011 г.
	Сообщение, Ministère de l'équipement, des transports et du tourisme, France	E2 54R-00 09802 от 23.09.2009 г. E2 54R-00 2812 от 25.07.2002 г.

Приложение № 2

1	2	3
Оснащение шинами,* Правила ЕЭК ООН № 54-00 (продолжение)	Сообщение, RDW, The Netherlands	E4 54R-00 10559 от 19.02.2001 г.
	Сообщение, Ministry of Transport, Construction and Regional Development of the Slovak Republic, Slovak Republic	E27 54R-00 9138 Ext. 02 от 31.03.2011 г.
Оснащение сцепными устройствами, Правила ЕЭК ООН № 55-01	Сообщение, Ministere des Transports, Luxembourg	E13*55R00*55R01*3665*00 от 30.05.2013 г.
Оснащение задними защитными устройствами транспортных средств для перевозки грузов, Правила ЕЭК ООН № 58-02	— " —	E13*58R00*58R02*6149*00 от 16.09.2013 г. E13*58R00*58R02*6150*00 от 16.09.2013 г. E13*58R00*58R02*6151*00 от 16.09.2013 г.
Травмобезопасность наружных выступов, Правила ЕЭК ООН № 61-00	— " —	E13*61R00*61R00*0563*00 от 06.12.2013 г.
Специальные предупреждающие огни, Правила ЕЭК ООН № 65-00	Сообщение, Kraftfahrt-Bundesamt, Germany	E1 65R-00 1241 от 06.11.2000 г.
	Сообщение, Ministère de l'équipement, des transports et du tourisme, France	E2 R65-00 88072 Ext. 01 от 20.07.1989 г.
Оснащение боковыми защитными устройствами транспортных средств для перевозки грузов, Правила ЕЭК ООН № 73-00	Сертификат соответствия, Орган по сертификации специальных и специализированных автотранспортных средств и услуг на автомобильном транспорте некоммерческой организации "Фонд развития сертификации спецавтотранспорта, средств механизации и технологии выполнения работ в строительстве", РОСС RU.0001.10MT22, Российская Федерация	TC RU C-RU.MT22.B.01556 с 24.11.2015 г. по 23.11.2019 г.
Рулевое управление, Правила ЕЭК ООН № 79-01	Сообщение, Ministere des Transports, Luxembourg	E13*79R00*79R01*2449*00 от 27.09.2013 г. E13*79R00*79R01*2450*00 от 02.10.2013 г.
Максимальная мощность, Правила ЕЭК ООН № 85-00	Декларация о соответствии, Общество с ограниченной ответственностью «ДАЙМЛЕР КАМАЗ РУС», Российская Федерация	TC № RU Д-DE.MT02.B.00462 с 25.03.2016 г. по 24.03.2020 г.
Оснащение устройствами ограничения максимальной скорости, Правила ЕЭК ООН № 89-00	Сертификат соответствия, Орган по сертификации автомо- техники - механических транспорт- ных средств, запасных частей и принадлежностей АНО "Центр содействия сертификации автомототехники", РОСС RU.0001.11MT25, Российская Федерация	C-RU.MT25.B.05823 с 24.07.2012 г. по 24.07.2016 г.

Одобрение типа шасси № TC RU K-RU.MT02.00068.P1

Стр. 17

Приложение № 2

1	2	3
Боковые габаритные фонари, Правила ЕЭК ООН № 91-00	Сообщение, Kraftfahrt-Bundesamt, Germany	E1 91-00 907 от 15.10.1998 г. E1 91-00 398 от 10.11.1995 г.
	Сообщение, Ministerio de Industria, Turismo y Comercio, Spain	SM1 E9-00 1881 от 31.03.2009 г.
Оснащение передними защитными устройствами транспортных средств для перевозки грузов, Правила ЕЭК ООН № 93-00	Сообщение, Ministere des Transports, Luxembourg	E13*93R00*93R00*0002*00 от 03.10.2013 г.
Фары ближнего и дальнего света, Правила ЕЭК ООН № 112-00	Сообщение, Kraftfahrt-Bundesamt, Germany	E1 112R-00 2417 от 19.03.2007 г. E1 112R-00 2418 от 19.03.2007 г.
Уровень шума от качения шин,* Правила ЕЭК ООН № 117-02 стадия 1, стадия 2	Сертификат соответствия, Орган по сертификации продукции Ассоциации Организаций «Росшина», POCC RU.0001.11HX12, Российская Федерация	TC RU C-FR.HX12.B.00074 с 22.11.2013 г. по 22.11.2017 г. TC RU C-FR.HX12.B.00078 с 04.12.2013 г. по 04.12.2017 г. TC RU C-FR.HX12.B.00124 с 01.04.2014 г. по 01.04.2018 г. TC RU C-FR.HX12.B.00125 с 01.04.2014 г. по 01.04.2018 г. TC RU C-FR.HX12.B.00175 с 11.06.2014 г. по 11.06.2018 г.
	Сообщение, Ministere des Transports, Luxembourg	E13*117R00*117R01*9294*00 от 21.01.2011 г. E13*117R00*117R01*9297*00 от 21.01.2011 г. E13*117R00*117R01*10422*00 от 20.01.2011 г. E13*117R00*117R01*10909*00 от 21.01.2011 г. E13*117R00*117R01*11281*00 от 21.01.2011 г. E13*117R00*117R01*11282*00 от 21.01.2011 г. E13*117R00*117R01*12036*00 от 21.01.2011 г.
	Сообщение, RDW, The Netherlands	E4 117R 02 5229 S2R2 от 04.07.2013 г.
Системы отопления, Правила ЕЭК ООН № 122-00	Сообщение, Ministere des Transports, Luxembourg	E13*122R00*122R00*0091*00 от 03.10.2013 г.



Приложение № 2

1	2	3
Внутренний шум, пункт 2 приложения № 3 к ТР ТС 018/2011	Сертификат соответствия, Орган по сертификации автомотехники - механических транспортных средств, запасных частей и принадлежностей АНО "Центр содействия сертификации автомотехники", RA.RU.11MT25, Российская Федерация	TC RU C-RU.MT25.B.00650 с 25.08.2015 г. по 24.08.2019 г.
Содержание вредных (загрязняющих) веществ в воздухе обитаемого помеще- ния транспортного средства, пункт 3 приложения № 3 к ТР ТС 018/2011	— " —	TC RU C-RU.MT25.B.00651 с 25.08.2015 г. по 24.08.2019 г.
Устойчивость, пункт 4 приложения № 3 к ТР ТС 018/2011	— " —	TC RU C-RU.MT25.B.00652 с 25.08.2015 г. по 24.08.2019 г.
Передняя обзорность, пункт 5 приложения № 3 к ТР ТС 018/2011	— " —	TC RU C-RU.MT25.B.00653 с 25.08.2015 г. по 24.08.2019 г.
Вентиляция, отопление и кондиционирование, пункт 6 приложения № 3 к ТР ТС 018/2011	— " —	TC RU C-RU.MT25.B.00654 с 25.08.2015 г. по 24.08.2019 г.
Весовые ограничения, действующие в отношении транспортных средств, пункт 14 приложения № 3 к ТР ТС 018/2011	Сертификат соответствия, Орган по сертификации специальных и специализированных автотранспортных средств и услуг на автомобильном транспорте некоммерческой организации "Фонд развития сертификации спецавтотранспорта, средств механизации и технологии выполнения работ в строительстве", POCC RU.0001.10MT22, Российская Федерация	TC RU C-RU.MT22.B.02030 с 23.12.2015 г. по 22.12.2019 г.
Требования к транспортным средствам для перевозки опасных грузов, пункт 2.5 приложения № 6 к ТР ТС 018/2011	Сертификат соответствия, Орган по сертификации автомо- техники - механических транспорт- ных средств, запасных частей и принадлежностей АНО "Центр со- действия сертификации автомо- техники, POCC RU.0001.11MT25, Российская Федерация	C-RU.MT25.B.12324 с 11.07.2014 г. по 11.07.2018 г.



Одобрение типа шасси № **TC RU K-RU.MT02.00068.P1**Стр. **19**

Приложение № 2

1	2	3
Маркировка и возможность идентификации, приложение №7 к ТР ТС 018/2011	Декларация о соответствии, Общество с ограниченной ответственностью « ДАЙМЛЕР КАМАЗ РУС », Российская Федерация	ТС № RU Д-RU.MT02.B.00460 с 25.03.2016 г. по 24.03.2020 г.

* Допускается установка шин, соответствующих критериям размерности, минимально допустимого индекса нагрузки, минимальной скоростной категории и имеющих отличные от указанных подтверждающие соответствие документы, при наличии на шинах маркировки по Правилам ЕЭК ООН № 54, а также по Правилам ЕЭК ООН № 117 при условии предоставления в орган по сертификации информации об указанной маркировке.

Руководитель органа по сертификации



подпись

Б.В. Кисуленко

инициалы, фамилия



ОБЩИЙ ВИД ШАССИ

Mercedes-Benz типа Actros модификаций 1832, 1832L, 1836, 1836L, 1841, 1841L, 1844, 1844L, 1846, 1846L, 1851, 1851L, 2032, 2032A, 2041, 2036A, 2036, 2032AK, 2032K, 2036AK, 2036K, 2041K, 2041AK, 1832LS, 1836LS, 1841LS, 1844LS, 1846LS, 1848LS, 1851LS, 1855LS, 1860LS, 2032S, 2032AS, 2036S, 2041S, 2036AS, 2041AS коммерческое наименование Mercedes-Benz Actros

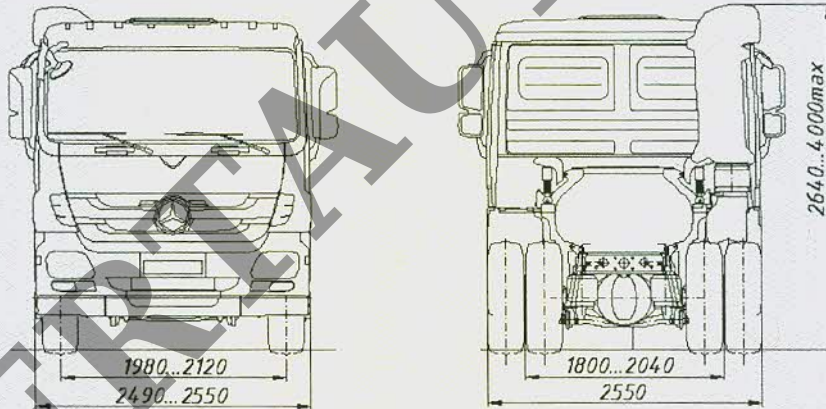
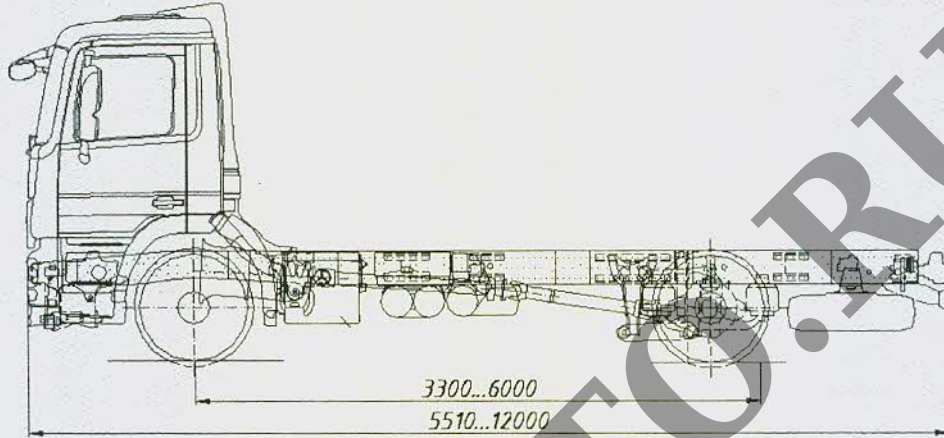

вариант исполнения с боковой защитой:

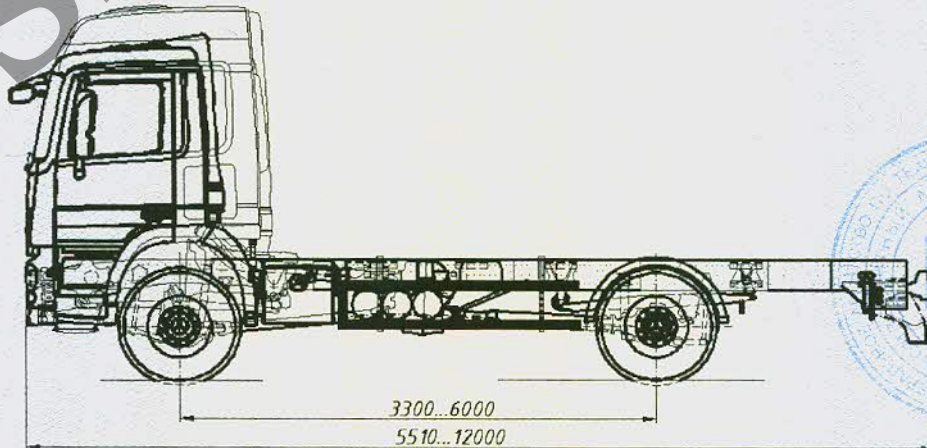

Приложение № 4

ОБЩИЙ ВИД ШАССИ

Mercedes-Benz типа Actros модификаций 1832, 1832L, 1836, 1836L, 1841, 1841L, 1844, 1844L, 1846, 1846L, 1851, 1851L, 2032, 2032A, 2041, 2036A, 2036, 2032AK, 2032K, 2036AK, 2036K, 2041K, 2041AK, 1832LS, 1836LS, 1841LS, 1844LS, 1846LS, 1848LS, 1851LS, 1855LS, 1860LS, 2032S, 2032AS, 2036S, 2041S, 2036AS, 2041AS коммерческое наименование Mercedes-Benz Actros варианты исполнения

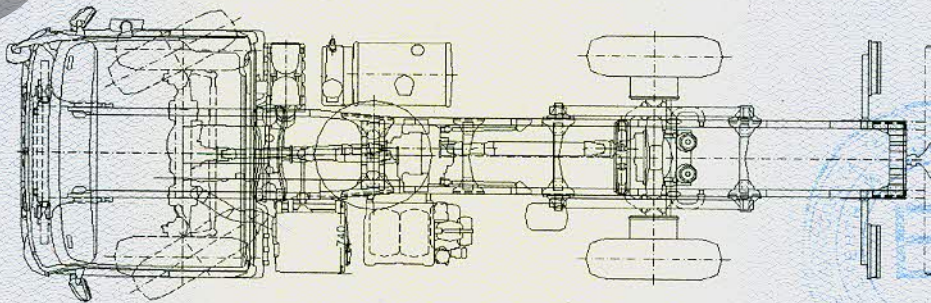
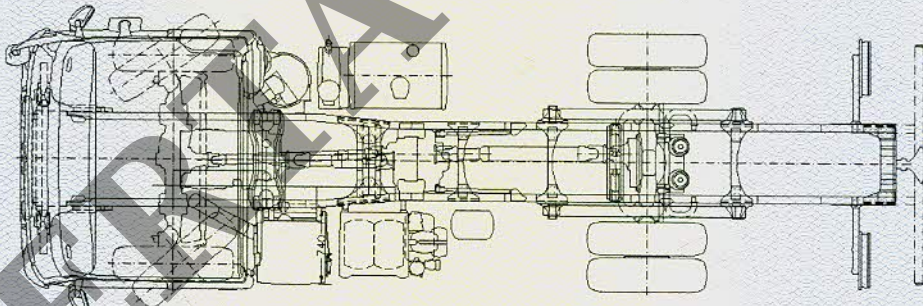
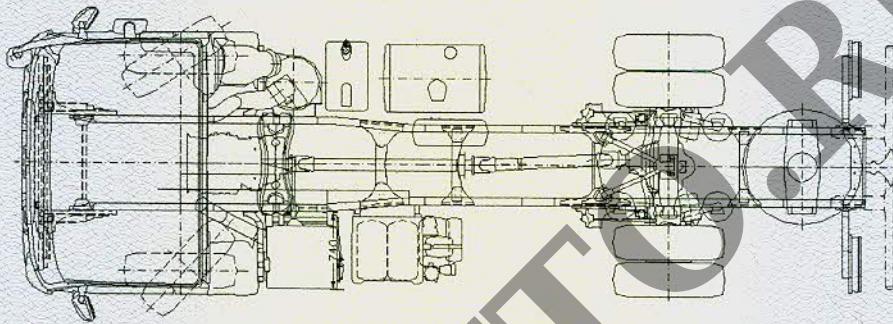

Приложение № 4

ОБЩИЙ ВИД ШАССИ

Mercedes-Benz типа Actros модификаций 1832, 1832L, 1836, 1836L, 1841, 1841L, 1844, 1844L, 1846, 1846L, 1851, 1851L, 2032, 2032A, 2041, 2036A, 2036, 2032AK, 2032K, 2036AK, 2036K, 2041K, 2041AK, 1832LS, 1836LS, 1841LS, 1844LS, 1846LS, 1848LS, 1851LS, 1855LS, 1860LS, 2032S, 2032AS, 2036S, 2041S, 2036AS, 2041AS коммерческое наименование Mercedes-Benz Actros планировка кабины с двумя рядами сидений

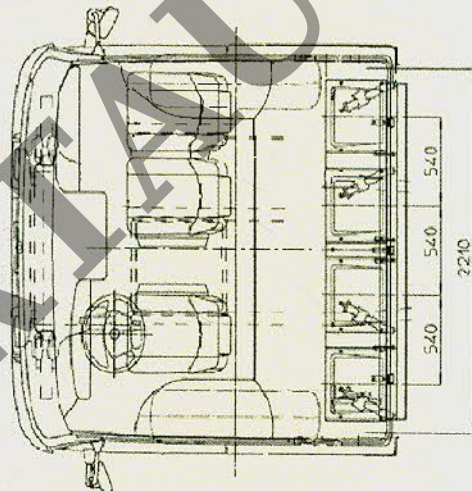
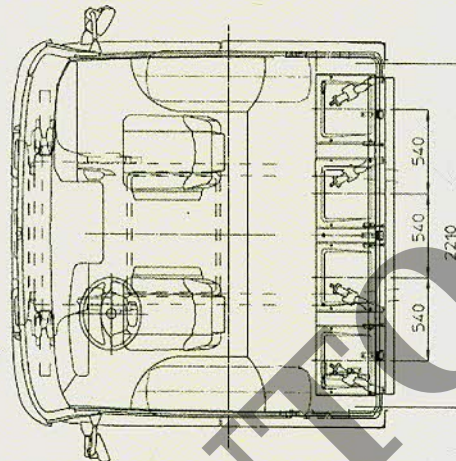

вариант исполнения со специальными предупреждающими огнями

