

**ОРГАН ПО СЕРТИФИКАЦИИ**  
**Межотраслевой фонд "Сертификация автотранспорта САТР" ("САТР-ФОНД")**  
№ РОСС RU.0001.11MT02 от 06.06.2006 г.  
125480, г. Москва, ул. Героев Панфиловцев, 24 (тел. 454-42-27)

**РОСС RU.MT02.E05484**

**31 декабря 7**

Марка транспортного средства	<b>CHERY</b>
Тип транспортного средства	<b>A15 (SQR7162, SQR7162L)</b>
Категория транспортного средства	<b>M<sub>1</sub></b>
Код ОКП	<b>45 1481</b>
Код VIN	<b>XUVDA11?1...</b>
Экологический класс	<b>2</b>
Заявитель, изготовитель и его адрес	<b>ООО «Автотор ЮБИ», 236013, г. Калининград, ул. Магнитогорская, 4, Российская Федерация</b>
Поставщик комплектов для сборки и его адрес	<b>Chery Automobile Co. Ltd., No.8 Changchun Road, Wuhu Economic &amp; Technological Development Zone, Anhui, P.R. China</b>

**ОБЩИЕ ХАРАКТЕРИСТИКИ ТРАНСПОРТНОГО СРЕДСТВА**

Колесная формула / ведущие колеса	<b>4 x 2 / передние</b>
Схема компоновки транспортного средства	<b>переднеприводная; расположение двигателя - переднее поперечное</b>
Тип кузова / количество дверей	<b>несущий, седан / 4</b>
Количество мест спереди / сзади	<b>2 / 3</b>

## POCC RU.MT02.E05484

Для модификаций:	SQR7162	SQR7162L
Габаритные размеры, мм		
– длина	4393	4573
– ширина		1682
– высота		1424
База, мм	2468	2648
Колея передних / задних колес, мм	1425 или 1427/1419 или 1423	
Масса снаряженного транспортного средства, кг (по ОСТ 37.001.408-85)	1100	1140
Полная масса транспортного средства, кг	1475	1505
Полная масса, приходящаяся		
– на переднюю ось, кг	755	760
– на заднюю ось, кг	720	745
Допустимая полная масса прицепа, кг	буксировка прицепа не предусмотрена	

**Двигатель** (марка, тип)

Chery Automobile Co. Ltd., SQR480ED,  
четырёхтактный, бензиновый  
4, рядное

- количество и расположение цилиндров
- рабочий объем, см<sup>3</sup>
- степень сжатия

1596  
9.75

Максимальная мощность, кВт (мин<sup>-1</sup>)

65 или 69 (5500)

Максимальный крутящий момент, Нм (мин<sup>-1</sup>)

129 или 132 (4000)

Топливо

бензин с октановым числом не менее 92

**Система питания**

распределенный впрыск топлива с электронным управлением

Блок управления впрыском (марка, тип)

Japan Mitsubishi Co., M7.97; Bosch, A11-3605010BE/BC

Форсунки (марка, тип)

Japan Mitsubishi Co., CDH240 или Delphi, SMR, 480EF-1112010

Воздушный фильтр (марка, тип)

CHN, A11-1109110, -1109110CB/DA/BA,  
сухой, с бумажным фильтрующим элементом

**Система зажигания**

электронная, бесконтактная

Блок управления зажиганием (марка, тип)

совмещен с блоком управления впрыском топлива

Модуль зажигания (марка, тип)

Japan Mitsubishi Co., Bosch, FL, SMD, A11-1005120

Свечи зажигания (марка, тип)

K7RTJC, RC7YCC

## РОСС RU.MT02.E05484

<b>Система выпуска и нейтрализации отработавших газов</b>	два глушителя; система нейтрализации отработавших газов
Передний глушитель (марка, тип)	Chery (CHN), A11-1201110BA/CA
Задний глушитель (марка, тип)	Chery (CHN), A11-1201210BA/CA
Нейтрализатор (марка, тип)	A11-1205210DA
<hr/>	
<b><u>Трансмиссия</u></b>	SAIC Chery Automobile Co., механическая
<b>Сцепление</b> (марка, тип)	сухое, однодисковое
<b>Коробка передач</b> (марка, тип)	NV-T350, с ручным управлением
– число передач	вперед - 5, назад - 1
– передаточные числа	
	I - 3.500
	II - 1.950
	III - 1.360
	IV - 0.972
	V - 0.811
	3.X. - 3.420
<b>Главная передача</b> (марка, тип)	SAIC Chery Automobile Co., цилиндрическая, косозубая
– передаточное число	3.94
<hr/>	
<b><u>Подвеска</u></b>	
– передняя	независимая, на поперечных рычагах, с гидравлическими телескопическими амортизаторами, со стабилизатором поперечной устойчивости
– задняя	независимая, на поперечных рычагах, с гидравлическими телескопическими амортизаторами
<hr/>	
<b><u>Рулевое управление</u></b> (марка, тип)	SAIC Chery Automobile Co., рулевой механизм типа “шестерня - рейка”, рулевой привод с гидроусилителем
<hr/>	
<b><u>Тормозные системы</u></b>	
– рабочая (марка, тип)	гидравлический двухконтурный привод с диагональным разделением на контуры, с вакуумным усилителем и регулятором тормозных сил, с АБС или без нее; тормозные механизмы передних колес - дисковые, задних - барабанные
– запасная (марка, тип)	каждый контур рабочей тормозной системы
– стояночная (марка, тип)	механический привод к тормозным механизмам задних колес

РОСС RU.MT02.E05484

**Шины**

– марка	—
– размер	185/60 R14
– индекс несущей способности	82
– категория скорости	S, H

---

**Дополнительное оборудование  
транспортного средства**

кондиционер (хладагент R134a)

**CHERY A15 (SQR7162, SQR7162L)**

Описание маркировки транспортного средства приведено в приложении № 2.  
Общий вид транспортного средства на 1 листе приведен в приложении № 3.

**Б.В. Кисуленко****С.В. Пугачев****Действует с "22" ноября 2007 г.**

РОСС RU.MT02.E05484

Приложение № 2 к "одобрению типа транспортного средства"

**ОПИСАНИЕ МАРКИРОВКИ ТРАНСПОРТНОГО СРЕДСТВА**

## 1. Место расположения и форма знака соответствия:

На наклейке, расположенной на передней панели кузова под капотом, в правой части моторного отсека.

Знак соответствия выполнен по ГОСТ Р 50460-92 с указанием номера данного "одобрения типа транспортного средства".

## 2. Место расположения таблички изготовителя:

На передней панели кузова под капотом, в правой части моторного отсека.

## 3. Место расположения идентификационного номера (VIN):

3.1. На табличке изготовителя.

3.2. В моторном отсеке, на передней панели кузова.

3.2. На полу багажного отделения, справа от замка багажника.

## 4. Структура и содержание идентификационного номера (номеров) транспортных средств:

1	2	3	4	5	6	7	8	9	10	11	12	13	14	15	16	17
X	U	V	D	A	1	1	?	1	?	?	?	?	?	?	?	?

поз. 1 - 3: **XUV** - WMI (международный код изготовителя) - ООО «Автотор ЮВИ», Российская Федерация.

поз. 4 - 7: **DA11** - код типа транспортного средства - Chery A15.

поз. 8: Вариант исполнения удерживающей системы:

**A** - комплектация ремнями безопасности;

**B** - комплектация ремнями безопасности и подушками безопасности.

поз. 9: **1** - состав комплекта SKD-1.

поз. 10: Год выпуска согласно ОСТ 37.001.269.

поз. 11 - 17: Производственный номер транспортного средства.

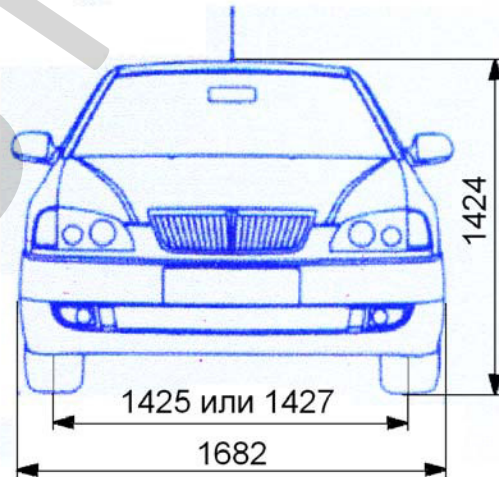
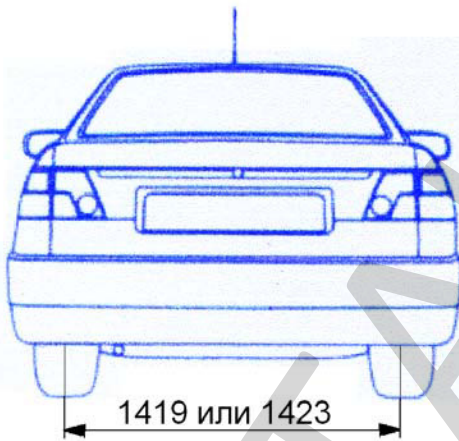
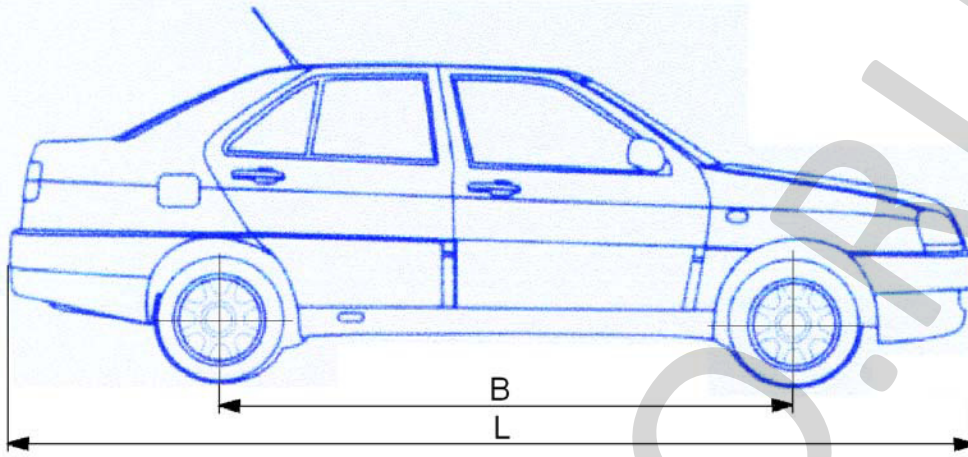

	<b>SQR7162</b>	<b>SQR7162L</b>
L	4393	4573
B	2468	2648

**АВТОМОБИЛИ А15 (SQR7162, SQR7162L)**

Приложение № 3 к "одобрению типа транспортного средства" № РОСС RU.МТ02.Е05484

Страница для заполнения полей данных:

ОТТС № **РОСС RU.МТ02.Е05484**

Бланк № 0028756

SERTAUTO.RU