

**ОРГАН ПО СЕРТИФИКАЦИИ**  
**Межотраслевой фонд "Сертификация автотранспорта САТР" ("САТР-ФОНД")**  
№ РОСС RU.0001.11MT02 от 06.06.2006 г.  
125480, г. Москва, ул. Героев Панфиловцев, 24 (тел. 454-42-27)

**РОСС RU.MT02.E05485**

**31 декабря 7**

Марка транспортного средства	<b>CHERY</b>
Тип транспортного средства	<b>SUV T11 (SQR7206, SQR7246, SQR7247)</b>
Категория транспортного средства	<b>M<sub>1</sub></b> (для мод. 4x2) <b>M<sub>1</sub>G</b> (для мод. 4x4)
Код ОКП	<b>45 1481</b>
Код VIN	<b>XUVDB14?1...</b>
Экологический класс	<b>2</b>
Заявитель, изготовитель и его адрес	<b>ООО «Автотор ЮБИ», 236013, г. Калининград, ул. Магнитогорская, 4, Российская Федерация</b>
Поставщик комплектов для сборки и его адрес	<b>Chery Automobile Co. Ltd., No.8 Changchun Road, Wuhu Economic &amp; Technological Development Zone, Anhui, P.R. China</b>

**ОБЩИЕ ХАРАКТЕРИСТИКИ ТРАНСПОРТНОГО СРЕДСТВА**

Колесная формула / ведущие колеса	<b>4 x 2 / передние (SQR7206) 4 x 2 / передние или 4 x 4 / все (SQR7246, SQR7247)</b>
Схема компоновки транспортного средства	<b>переднеприводная или полноприводная; расположение двигателя - переднее поперечное</b>
Тип кузова / количество дверей	<b>несущий, универсал / 5</b>
Количество мест спереди / сзади	<b>2 / 3</b>

## РОСС RU.MT02.E05485

Габаритные размеры, мм	
– длина	4265...4285
– ширина	1765
– высота	1705...1715
База, мм	2510
Колея передних / задних колес, мм	1500...1524 / 1495...1519
Масса снаряженного транспортного средства, кг (по ОСТ 37.001.408-85)	1420...1475
Полная масса транспортного средства, кг	1850
Полная масса, приходящаяся	
– на переднюю ось, кг	910
– на заднюю ось, кг	940
Допустимая полная масса прицепа, кг	буксировка прицепа не предусмотрена

Для модификаций:	SQR7206	SQR7246, SQR7247
<b>Двигатель</b> (марка, тип)	4G63S4M	4G64S4M
– количество и расположение цилиндров	Mitsubishi Motors engine Co. Ltd., четырехтактный, бензиновый 4, рядное	
– рабочий объем, см <sup>3</sup>	1997	2350
– степень сжатия	10	9.5
Максимальная мощность, кВт (мин <sup>-1</sup> )	92 (6000)	95 (5500)
Максимальный крутящий момент, Нм (мин <sup>-1</sup> )	168 (3000)	195 (2500...3500)
Топливо	бензин с октановым числом не менее 92	
<b>Система питания</b>	распределенный впрыск топлива с электронным управлением	
Блок управления впрыском (марка, тип)	Mitsubishi Co., E2C-469-60, MR577266 или Delphi, MT20U	
Форсунки (марка, тип)	Mitsubishi Co., CDH240 или Delphi, ВП FDJ-JQPYZZ, 25345994	
Воздушный фильтр (марка, тип)	CHN, T11-1109110	
<b>Система зажигания</b>	электронная, бесконтактная	
Блок управления зажиганием (марка, тип)	совмещен с блоком управления впрыском топлива	
Модуль зажигания (марка, тип)	Mitsubishi Electric Co., FL0162, SMD 362907	
Свечи зажигания (марка, тип)	BKR6E-II, K20PR-UII, K7R-FII	BKR5E-II, K16PR-UII, K6R-FII
<b>Система выпуска и нейтрализации отработавших газов</b>	один глушитель; система нейтрализации отработавших газов	
Глушитель (марка, тип)	CHN, T11-1201110	
Нейтрализаторы (марка, тип)	один CHN, M82, T11-1205210 или два: CHN, M43, T11-1203110 (-01,-02,-03,-04) (передний) и CHN, M82, T11-1205210 (задний)	

**POCC RU.MT02.E05485**

Для модификаций:	4x2	4x4
<b>Трансмиссия</b>	SAIC Chery Automobile Co., механическая	
<b>Сцепление</b> (марка, тип)	сухое, однодисковое	
<b>Коробка передач</b> (марка, тип)	QR523MNB	QR523T, с узлом отбора мощности
	с ручным управлением	
– число передач	вперед - 5, назад - 1	вперед - 5, назад - 1
– передаточные числа		
I -	3.091	3.583
II -	2.095	1.947
III -	1.379	1.379
IV -	1.030	1.030
V -	0.821	0.821
3.X. -	3.364	3.364
<b>Главная передача</b> (марка, тип)	SAIC Chery Automobile Co., передняя - цилиндрическая, косозубая, задняя (для мод. 4x4) - гипоидная	
– передаточное число	4.3125 или 4.406	4.3125

**Подвеска**

- передняя независимая, на поперечных рычагах, с гидравлическими телескопическими амортизаторами, со стабилизатором поперечной устойчивости
- задняя независимая, на поперечных рычагах, с гидравлическими телескопическими амортизаторами

**Рулевое управление** (марка, тип)

Chery, рулевой механизм типа “шестерня - рейка”, рулевой привод с гидроусилителем

**Тормозные системы**

- рабочая (марка, тип) гидравлический двухконтурный привод с диагональным разделением на контуры, с вакуумным усилителем и регулятором тормозных сил, с АБС; тормозные механизмы всех колес - дисковые
- запасная (марка, тип) каждый контур рабочей тормозной системы
- стояночная (марка, тип) механический привод к специальным барабанным тормозным механизмам задних колес

РОСС RU.MT02.E05485

**Шины**

– марка	—
– размер	215/70 R16 или 235/60 R16
– индекс несущей способности	110 / 107
– категория скорости	S

**Дополнительное оборудование  
транспортного средства**

кондиционер (хладагент R134a)

**CHERY SUV T11 (SQR7206, SQR7246, SQR7247)**

Описание маркировки транспортного средства приведено в приложении № 2.  
Общий вид транспортного средства на 1 листе приведен в приложении № 3.

**Б.В. Кисуленко****С.В. Пугачев****Действует с "22" ноября 2007 г.**

**POCC RU.MT02.E05485**

Приложение № 2 к "одобрению типа транспортного средства"

**ОПИСАНИЕ МАРКИРОВКИ ТРАНСПОРТНОГО СРЕДСТВА**

1. Место расположения и форма знака соответствия:

На наклейке, расположенной рядом с табличкой изготовителя.

Знак соответствия выполнен по ГОСТ Р 50460-92 с указанием номера данного "одобрения типа транспортного средства".

2. Место расположения таблички изготовителя:

В моторном отсеке слева, на поверхности левой опоры пружины подвески.

3. Место расположения идентификационного номера (VIN):

3.1. На табличке изготовителя.

3.2. В моторном отсеке, на правом лонжероне.

3.2. В багажном отделении, на панели багажника, справа от замка задней двери.

4. Структура и содержание идентификационного номера (номеров) транспортных средств:

1	2	3	4	5	6	7	8	9	10	11	12	13	14	15	16	17
X	U	V	D	B	1	4	?	1	?	?	?	?	?	?	?	?

поз. 1 - 3: **XUV** - WMI (международный код изготовителя) - ООО «Автотор ЮВИ», Российская Федерация.

поз. 4 - 7: **DB14** - код типа транспортного средства - Chery SUV T11.

поз. 8: Вариант исполнения удерживающей системы:

**A** - комплектация ремнями безопасности;

**B** - комплектация ремнями безопасности и подушками безопасности.

поз. 9: **1** - состав комплекта SKD-1.

поз. 10: Год выпуска согласно OCT 37.001.269.

поз. 11 - 17: Производственный номер транспортного средства.

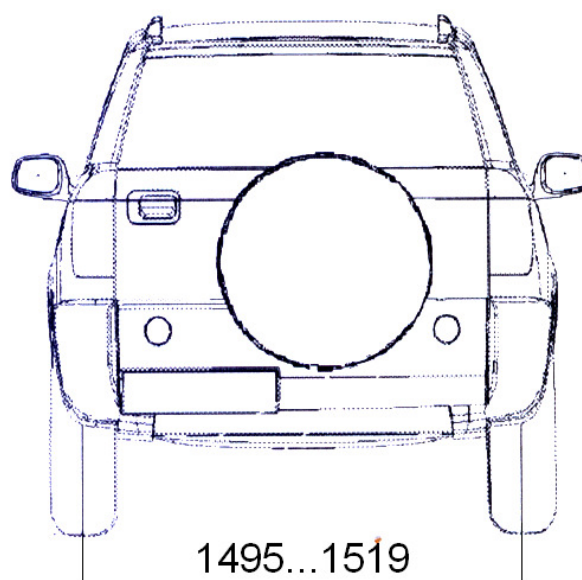
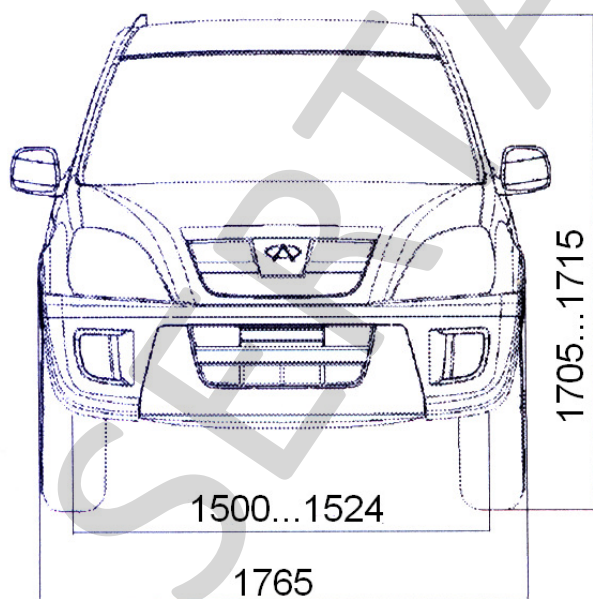
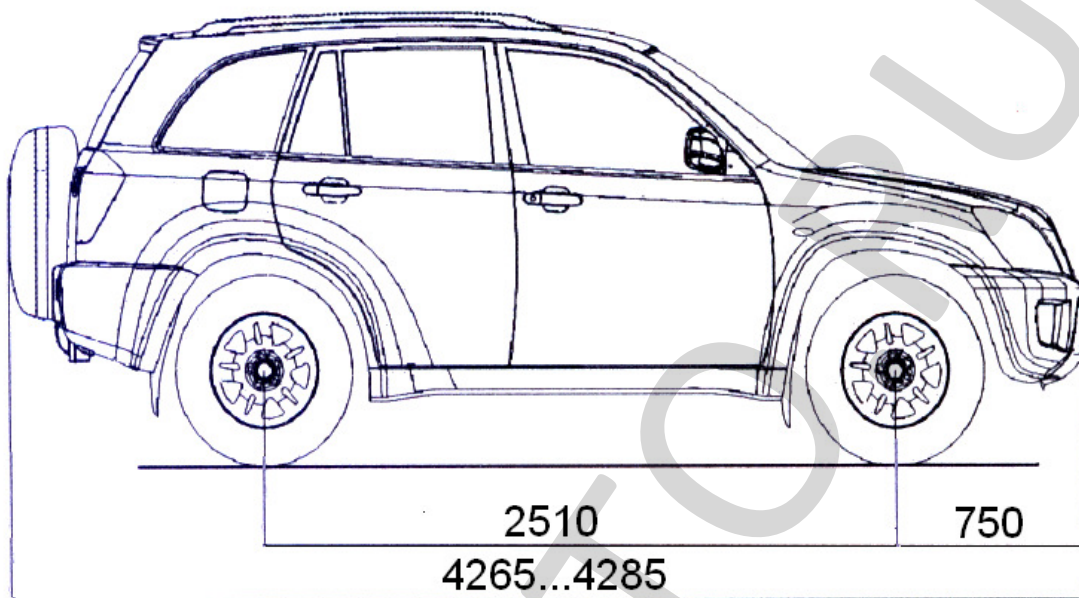

**CHERY SUV T11 (SQR7206, SQR7246, SQR7247)**

Приложение № 3 к "одобрению типа транспортного средства" № РОСС RU.МТ02.Е05485

Страница для заполнения полей данных:

ОТТС № **РОСС RU.МТ02.Е05485**

Бланк № 0028757

SERTAUTO.RU