

ОРГАН ПО СЕРТИФИКАЦИИ
Межотраслевой фонд "Сертификация автотранспорта САТР" ("САТР-ФОНД")
№ РОСС RU.0001.11MT02 от 06.06.2006 г.
125480, г. Москва, ул. Героев Панфиловцев, 24 (тел. 454-42-27)

РОСС RU.MT02.E05146

31 декабря 7

Марка транспортного средства	CHERY
Тип транспортного средства	A21 (SQR7201)
Категория транспортного средства	M₁
Код ОКП	45 1481
Код VIN	XUVDC14?1...
Экологический класс	2
Заявитель, изготовитель и его адрес	ООО «Автотор ЮВИ», 236013, г. Калининград, ул. Магнитогорская, 4, Российская Федерация
Поставщик комплектов для сборки и его адрес	Chery Automobile Co. Ltd., No.8 Changchun Road, Wuhu Economic & Technological Development Zone, Anhui, P.R. China

ОБЩИЕ ХАРАКТЕРИСТИКИ ТРАНСПОРТНОГО СРЕДСТВА

Колесная формула / ведущие колеса	4 x 2 / передние
Схема компоновки транспортного средства	переднеприводная; расположение двигателя - переднее поперечное
Тип кузова / количество дверей	несущий, седан / 4
Количество мест спереди / сзади	2 / 3

РОСС RU.MT02.E05146

Габаритные размеры, мм	
– длина	4552
– ширина	1750
– высота	1483
База, мм	2600
Колея передних / задних колес, мм	1505 / 1505
Масса снаряженного транспортного средства, кг (по ОСТ 37.001.408-85)	1290
Полная масса транспортного средства, кг	1665
Полная масса, приходящаяся	
– на переднюю ось, кг	902
– на заднюю ось, кг	763
Допустимая полная масса прицепа, кг	буксировка прицепа не предусмотрена
<hr/>	
Двигатель (марка, тип)	Chery Automobile Co. Ltd., SQR484F, четырехтактный, бензиновый
– количество и расположение цилиндров	4, рядное
– рабочий объем, см ³	1971
– степень сжатия	10.0
Максимальная мощность, кВт (мин ⁻¹)	95 (5500)
Максимальный крутящий момент, Нм (мин ⁻¹)	180 (4000)
Топливо	бензин с октановым числом не менее 92
Система питания	распределенный впрыск топлива с электронным управлением
Блок управления впрыском (марка, тип)	CHN Bosch, ME 7.9.7; Chery A21+2.0NA
Форсунки (марка, тип)	Japan Mitsubishi Co., CDH240; Delphi, SMR, 480EF-1112010
Воздушный фильтр (марка, тип)	CHN, A21-1109110 (корпус) с сухим бумажным элементом A21-1109111
Система зажигания	электронная, бесконтактная
Блок управления зажиганием (марка, тип)	совмещен с блоком управления впрыском топлива
Модуль зажигания (марка, тип)	CHN Bosch, 566 (0221503465)
Свечи зажигания (марка, тип)	K7RTJC, RC7YCC, Bosch, FR7DTC

РОСС RU.MT02.E05146

Система выпуска и нейтрализации отработавших газов	два глушителя; нейтрализатор отработавших газов
Передний глушитель (марка, тип)	Chery, A21-1201110
Задний глушитель (марка, тип)	Chery, A21-1201210
Нейтрализатор (марка, тип)	Chery, A21-1205210BA
<hr/>	
<u>Трансмиссия</u>	SAIC Chery Automobile Co., механическая
Сцепление (марка, тип)	сухое, однодисковое
Коробка передач (марка, тип)	Havoco, QR519MHE, с ручным управлением
– число передач	вперед - 5, назад - 1
– передаточные числа	
	I - 3.500
	II - 1.950
	III - 1.360
	IV - 0.972
	V - 0.811
	3.X. - 3.420
Главная передача (марка, тип)	SAIC Chery Automobile Co., цилиндрическая, косозубая
– передаточное число	3.94
<hr/>	
<u>Подвеска</u>	
– передняя	независимая, типа Макферсон, со стабилизатором поперечной устойчивости
– задняя	независимая, рычажная, с гидравлическими телескопическими амортизаторами
<hr/>	
<u>Рулевое управление</u> (марка, тип)	TRW, RPA205B, рулевой механизм типа “шестерня - рейка”, рулевой привод с гидроусилителем
<hr/>	
<u>Тормозные системы</u>	
– рабочая (марка, тип)	гидравлический двухконтурный привод с вакуумным усилителем и регулятором тормозных сил, с АБС или без нее; тормозные механизмы всех колес - дисковые
– запасная (марка, тип)	каждый контур рабочей тормозной системы
– стояночная (марка, тип)	механический привод к тормозным механизмам задних колес

РОСС RU.MT02.E05146

Шины

– марка	—
– размер	195/55 R15
– индекс несущей способности	85
– категория скорости	V

**Дополнительное оборудование
транспортного средства**

кондиционер (хладагент R134a)

CHERY A21 (SQR7201)

Описание маркировки транспортного средства приведено в приложении № 2.
Общий вид транспортного средства на 1 листе приведен в приложении № 3.

Б.В. Кисуленко**С.В. Пугачев**

Действует с "05" апреля 2007 г.

РОСС RU.MT02.E05146

Приложение № 2 к "одобрению типа транспортного средства"

ОПИСАНИЕ МАРКИРОВКИ ТРАНСПОРТНОГО СРЕДСТВА

1. Место расположения и форма знака соответствия:
На наклейке, расположенной рядом с табличкой изготовителя.
Знак соответствия выполнен по ГОСТ Р 50460-92 с указанием номера данного "одобрения типа транспортного средства".
2. Место расположения таблички изготовителя:
На передней панели кузова под капотом, в правой части моторного отсека.
3. Место расположения идентификационного номера (VIN):
 - 3.1. На табличке изготовителя.
 - 3.2. В моторном отсеке, на передней панели кузова с правой стороны.
 - 3.2. В багажном отделении, справа.
4. Структура и содержание идентификационного номера (номеров) транспортных средств:

1	2	3	4	5	6	7	8	9	10	11	12	13	14	15	16	17
X	U	V	D	C	1	4	?	1	?	?	?	?	?	?	?	?

поз. 1 - 3: **XUV** - WMI (международный код изготовителя) - ООО «Автотор ЮВИ», Россия

поз. 4 - 7: **DC14** - код типа транспортного средства - Chevy A21.

поз. 8: Вариант исполнения удерживающей системы:

A - комплектация ремнями безопасности;

B - комплектация ремнями безопасности и подушками безопасности.

поз. 9: **1** - состав комплекта SKD-1.

поз. 10: Год выпуска согласно ОСТ 37.001.269.

поз. 11 - 17: Производственный номер транспортного средства.

**Общий вид автомобиля
CHERY A21 (SQR7201)**

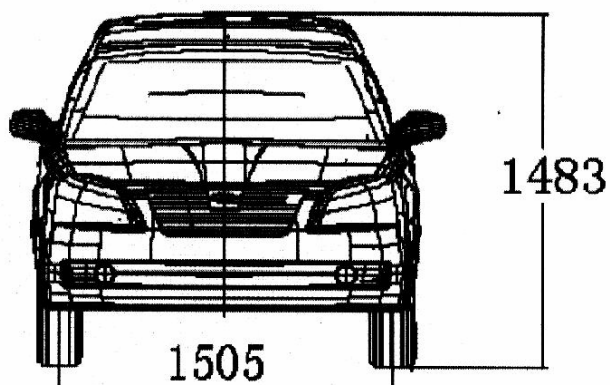
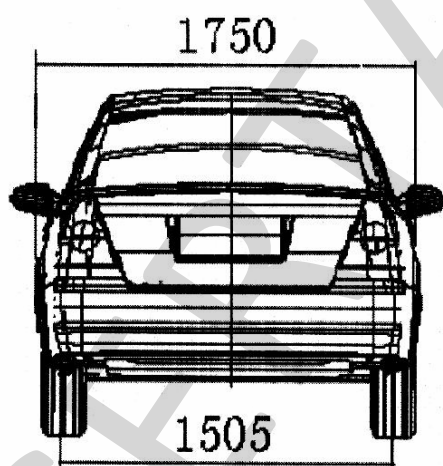
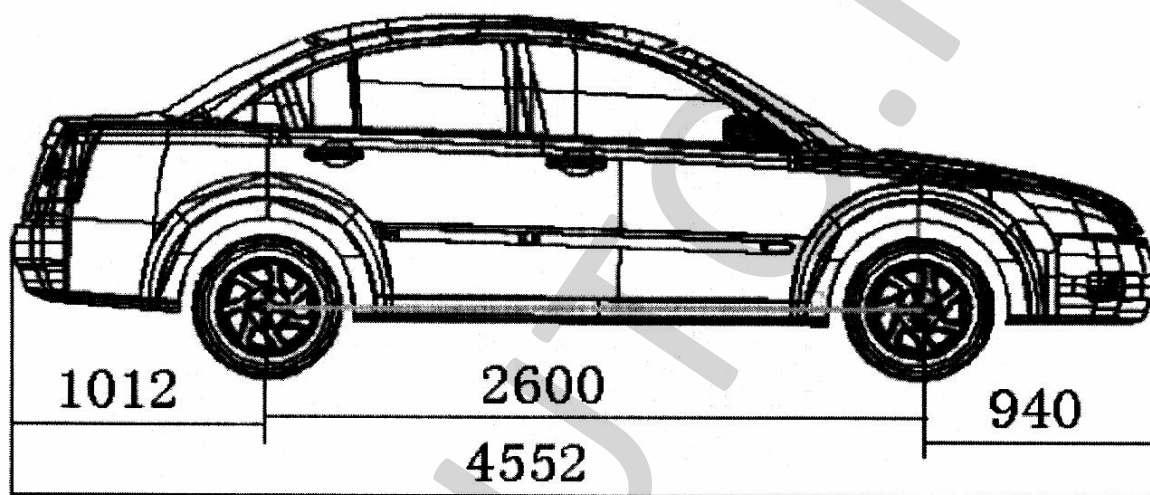

Страница для заполнения полей данных:

ОТТС № **РОСС RU.MT02.E05146**
Бланк № 0028178

SERTAUTO.RU