

ОРГАН ПО СЕРТИФИКАЦИИ
продукции машиностроения ВНИИНМАШ (ОС «ПРОММАШ»)
№ РОСС RU.0001.11АЯ04 от 28.04.2003 г.
123007, г. Москва, ул. Шеногина, 4, тел: (495) 256-14-77

РОСС RU.АЯ04.Е00757Р1

09 декабря 7

Марка транспортного средства	Chevrolet
Тип транспортного средства (Коммерческое обозначение)	GMT360 (Trailblazer)
Категория транспортного средства	M₁
Код ТН ВЭД	45 1481
Код VIN	XWFDT13S1?...
Экологический класс	4
Заявитель, изготовитель и его адрес	ООО «Автотортехобслуживание» (ООО «Автотор Т»), 236013, г. Калининград, ул. Магнитогорская, 4, Российская Федерация
Поставщик комплектов для сборки и его адрес	General Motors Corp. Detroit, Michigan 48265, United States of America

ОБЩИЕ ХАРАКТЕРИСТИКИ ТРАНСПОРТНОГО СРЕДСТВА

Колесная формула / ведущие колеса	4 x 4 / все
Схема компоновки транспортного средства	полноприводная, расположение двигателя - переднее продольное
Тип кузова / количество дверей	цельнометаллический, сварной, универсал, несущего типа, установлен на раме / 5
Количество мест спереди / сзади	2 / 3

РОСС RU.АЯ04.E00757P1

Габаритные размеры, мм	
– длина	4893
– ширина	1905
– высота	1826
База, мм	2869
Колея передних/задних колес, мм	1603/1577
Масса снаряженного транспортного средства, кг (по ГОСТ Р 52051-2003)	2140-2208
Полная масса транспортного средства, кг	2608
Полная масса, приходящаяся:	
- на переднюю ось, кг	1159
- на заднюю ось, кг	1449
Допустимая полная масса прицепа, кг:	
- прицеп без тормозов	680
- прицеп с тормозами	2608
Двигатель (марка, тип)	General Motors Corporation, LL8 четырёхтактный, с принудительным зажиганием
– количество и расположение цилиндров	6, рядное
– рабочий объем, см ³	4157
– степень сжатия	10.0
Максимальная мощность, кВт (мин ⁻¹)	217 (6000)
Максимальный крутящий момент, Нм (мин ⁻¹)	373 (3500)
Топливо	бензин с октановым числом не менее 92
Система питания	многоточечный впрыск топлива
Система впрыска (марка, тип)	Delphi
Воздушный фильтр (марка, тип)	GM/ABC-Group AMSI, 15036141 с сухим бумажным элементом
Система зажигания	Melco, электронная, бесконтактная
Блок управления (марка, тип)	Delphi, 16220610
Катушка зажигания (марка, тип)	Delphi, 12568062
Свечи (марка, тип)	GM, A41-981
Система выпуска и нейтрализации отработавших газов	два глушителя, нейтрализатор отработавших газов
Средний глушитель (марка, тип)	GM, 15778681
Задний глушитель (марка, тип)	GM, 15778681
Нейтрализатор (марка, тип)	GM, 12598215

РОСС RU.АЯ04.Е00757Р1

Трансмиссия	гидромеханическая
Коробка передач (марка, тип)	М30 (4L60-E), автоматическая
- число передач	вперед -4, назад -1
- передаточные числа	
I-	3.06
II-	1.63
III-	1.00
IV-	0.70
3.X.-	2.29
Главная передача (марка, тип)	GT4, гипоидная
- передаточное число	3.73
Раздаточная коробка	New Venture, 246
- число передач	2
передаточные числа:	
- низшее	2.72
- высшее	1.00
Подвеска	
- передняя	независимая, пружинная, типа Макферсон, со стабилизатором поперечной устойчивости
- задняя	зависимая, пружинная, рычажная, с гидравлическими телескопическими амортизаторами и стабилизатором поперечной устойчивости
Рулевое управление (марка, тип)	Saginaw Steering Division, рулевой привод с гидроусилителем; рулевой механизм типа "шестерня-рейка"
Тормозные системы	
- рабочая (марка, тип)	гидравлическая двухконтурная с разделением на контуры по осям, с вакуумным усилителем, с АБС, тормозные механизмы всех колес – дисковые
- запасная (марка, тип)	один из контуров рабочей тормозной системы
- стояночная (марка, тип)	механический (тросовый) привод к тормозным механизмам задних колес

РОСС RU.АЯ04.Е00757Р1

Шины	Размер	Индекс несущей способности	Категория скорости
	255/60 R17	106	Н
Дополнительное оборудование транспортного средства	передние и боковые подушки безопасности для водителя и переднего пассажира, противобликовое устройство, кондиционер (хладагент R134А) / климат-контроль		

Chevrolet GMT360 (Trailblazer)

описание маркировки транспортного средства приведено в приложении 2.
общие виды транспортного средства на 1 листе приведены в приложении 3.

Зам.

А.В. Куликов

С.В. Пугачев

Действует с " 16 " мая 2007 г.

РОСС RU.АЯ04.Е00757Р1

Приложение № 2 к «одобрению типа
транспортного средства»**ОПИСАНИЕ МАРКИРОВКИ ТРАНСПОРТНОГО СРЕДСТВА**

1. Место расположения и форма знака соответствия:
На наклейке рядом с табличкой изготовителя.
Знак соответствия выполнен по ГОСТ Р 50460-92 с указанием номера данного «одобрения типа транспортного средства».
2. Место расположения таблички изготовителя:
На верхнем лонжероне моторного отсека.
3. Место расположения идентификационного номера (код VIN):
 - 3.1. На табличке изготовителя.
 - 3.2. На правом лонжероне рамы.
 - 3.3. На полу багажного отделения, справа от замка пятой двери.
4. Структура и содержание идентификационного номера (номеров) транспортных средств:

1	2	3	4	5	6	7	8	9	10	11	12	13	14	15	16	17
X	W	F	D	T	1	3	S	1	?	?	?	?	?	?	?	?

- поз. 1 - 3: международный код изготовителя (WMI) – «XWF» - ООО «Автотортехобслуживание» (ООО «Автотор Т»), Российская Федерация
- поз. 4: «D» - код полной массы/тормозной системы: от 2270 кг до 2723 кг/гидравлическая
- поз. 5: код платформы и колесной формулы: «Т» - Trailblazer, 4x4
- поз. 6: код грузоподъемности и уровня оборудования: «1» - 0,5 тонны «база»
- поз. 7: код типа кузова: «3» - пятидверный универсал
- поз. 8: код типа двигателя: «S» - LL8
- поз. 9: состав комплекта: «1»- SKD-1
- поз. 10: код года выпуска согласно ОСТ 37.001.269-96
- поз. 11 - 17: производственный номер транспортного средства

РОСС RU.АЯ04.Е00757Р1

Приложение № 3 к "одобрению типа транспортного средства"

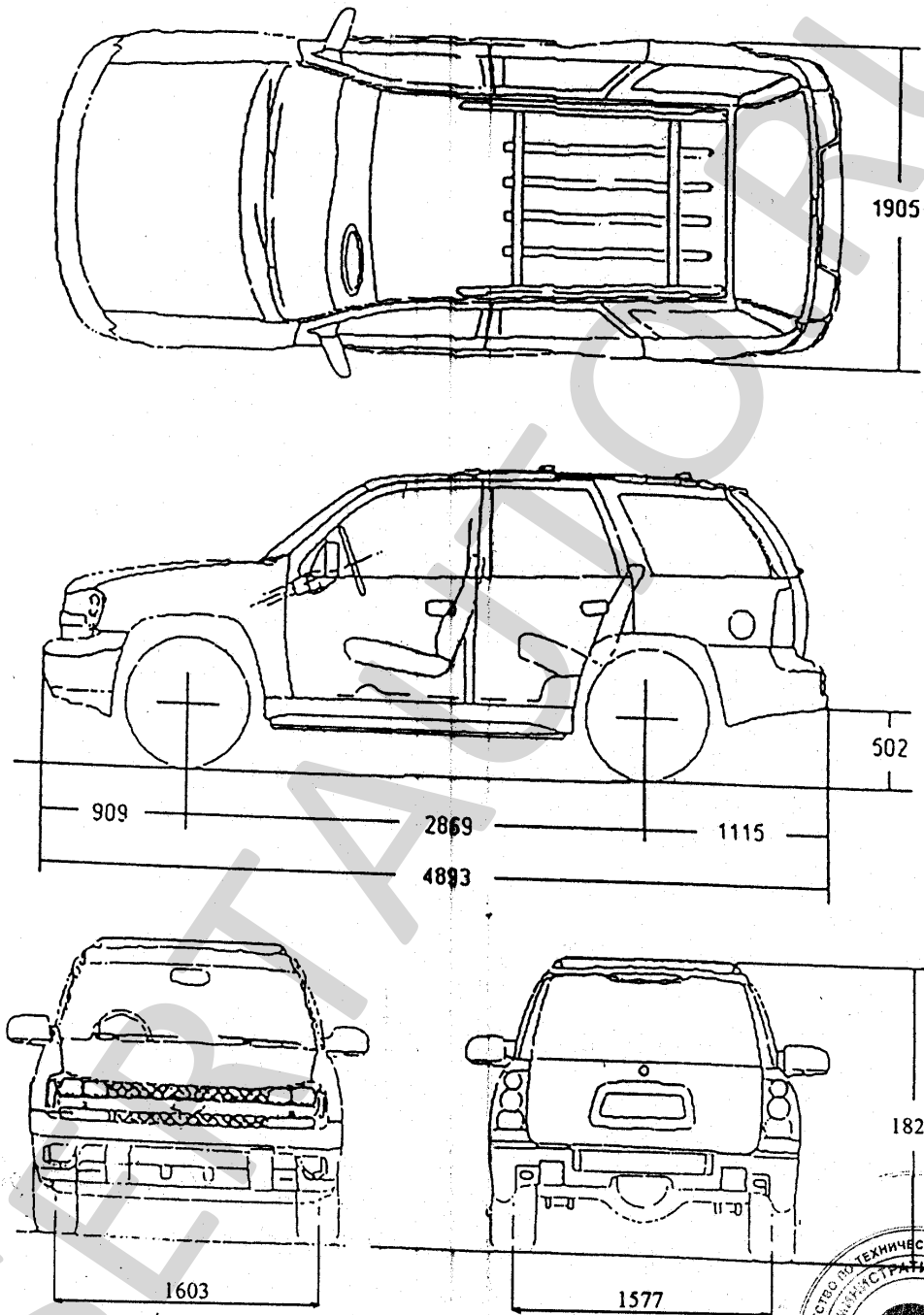

Автомобиль Chevrolet GMT360 (Trailblazer)

