

**ОРГАН ПО СЕРТИФИКАЦИИ**  
**продукции машиностроения ВНИИНМАШ (ОС «ПРОММАШ»)**  
№ РОСС RU.0001.11АЯ04 от 28.04.2003 г.  
123007, г. Москва, ул. Шеногина, 4, тел: (495) 256-14-77

**РОСС RU.АЯ04.Е00732Р1**

**13 ноября 7**

Марка транспортного средства	<b>Cadillac</b>
Тип транспортного средства (Коммерческое обозначение)	<b>GMX 320 (6DM69 CTS, 6DP69 CTS)</b>
Категория транспортного средства	<b>M<sub>1</sub></b>
Код ОКП	<b>45 1481</b>
Код VIN	<b>XWFD?5??1... (ООО «Автотортехобслуживание») X4XD?5??1... (ЗАО «Автотор»)</b>
Экологический класс	<b>4</b>
Заявитель и его адрес	<b>ООО «Автотортехобслуживание», 236013 г. Калининград, ул. Магнитогорская, 4, Российская Федерация</b>
Изготовитель и его адрес	<b>ООО «Автотортехобслуживание», 236013 г. Калининград, ул. Магнитогорская, 4, Российская Федерация ЗАО «Автотор», 236013, г. Калининград, ул. Магнитогорская, 4, Российская Федерация</b>
Поставщик комплектов для сборки и его адрес	<b>General Motors Corporation, Detroit, Michigan 48265, United States of America</b>

**ОБЩИЕ ХАРАКТЕРИСТИКИ ТРАНСПОРТНОГО СРЕДСТВА**

Колесная формула / ведущие колеса	<b>4 x 2 / задние</b>
Схема компоновки транспортного средства	<b>классическая, расположение двигателя - переднее продольное</b>
Тип кузова / количество дверей	<b>цельнометаллический, сварной, седан, несущего типа / 4</b>
Количество мест спереди / сзади	<b>2 / 3</b>

РОСС RU.АЯ04.E00732P1

**Габаритные размеры, мм**

– длина	4828
– ширина	1795
– высота	1441

База, мм

2880

Колея передних / задних колес, мм

1524 / 1524

для модификаций:	6DM69 с мех. КПП	6DM69 с авт. КПП	6DP69 с мех. КПП	6DP69 с авт. КПП
Масса снаряженного транспортного средства, кг (по ГОСТ Р 52051-2003)	1780	1783	1781	1797
Полная масса транспортного средства, кг	2160			
Полная масса, приходящаяся:				
- на переднюю ось, кг	1030	1031	1030	1035
- на заднюю ось, кг	1130	1129	1130	1125
Допустимая полная масса прицепа, кг:				
- прицеп без тормозов	454			
- прицеп с тормозами	1815			

для модификаций:	6DM69	6DP69
<b>Двигатель</b> (марка, тип)	General Motors Corporation, четырёхтактный, с принудительным зажиганием	
	LP1	LY7
– количество и расположение цилиндров	6, V-образное	
– рабочий объем, см <sup>3</sup>	2792	3564
– степень сжатия	10.0	10.2
Максимальная мощность, кВт (мин <sup>-1</sup> )	158 (7000)	189 (6200)
Максимальный крутящий момент, Нм (мин <sup>-1</sup> )	262 (3300)	340 (3200)
Топливо	бензин с октановым числом не менее 95	

<b>Система питания</b>	многоточечный впрыск топлива
Система впрыска (марка, тип)	Bosch, E55
Форсунки (марка, тип)	GM 12571159 (AC Delco 217-1552)
Воздушный фильтр (марка, тип)	Donaldson, P546885, с сухим бумажным элементом

<b>Система зажигания</b>	Bosch, электронная, бесконтактная
Катушка зажигания (марка, тип)	GM 12583514 (AC Delco D510A)
Свечи зажигания (марка, тип)	AC Delco 41-988

## РОСС RU.АЯ04.Е00732Р1

	для мод.:	с двигателем LP1	с двигателем LY7
<b>Система выпуска и нейтрализации отработавших газов</b>		два каталитических нейтрализатора, средний и задний глушители	два каталитических нейтрализатора, средний и два задних глушителя
Нейтрализатор (марка, тип)		GM 12574845 (нейтрализатор, левый и правый) GM 25767361 (левый в сборе с приемной трубой) GM 25767362 (правый в сборе с приемной трубой)	
Средний глушитель (марка, тип)		GM 01170	GM 01171
Задний глушитель (марка, тип)		GM 01070	GM 02010 (левый) GM 01142 (правый)
<b>Трансмиссия</b>		гидромеханическая или механическая	
Коробка передач (марка, тип)		GM, автоматическая, пятиступенчатая с электронным управлением	GM, механическая, шестиступенчатая
- число передач		вперед – 5, назад - 1	вперед – 6, назад - 1
- передаточные числа			
	I -	3.42	4.16
	II -	2.21	2.34
	III -	1.60	1.53
	IV -	1.00	1.16
	V -	0.75	1.00
	VI -	—	0.78
	3.X -	3.02	3.67
Главная передача (марка, тип)		GM, гипоидная	GM, гипоидная
- передаточное число		3.42 (LY7, LP1)	3.23 (LY7), 3.73 (LP1)
<b>Подвеска</b>			
– передняя		GM, независимая, типа McPherson, с гидравлическими телескопическими амортизаторами, со стабилизатором поперечной устойчивости	
– задняя		GM, независимая, рычажная, пружинная с гидравлическими телескопическими амортизаторами и стабилизатором поперечной устойчивости	
<b>Рулевое управление</b> (марка, тип)		GM/Saginaw Steering Division, рулевой механизм «шестерня-рейка» с гидроусилителем	

РОСС RU.АЯ04.E00732P1

**Тормозные системы**

- рабочая (марка, тип) GM, гидравлическая двухконтурная с диагональным разделением на контуры, с вакуумным усилителем, с АБС, тормозные механизмы всех колес – дисковые
- запасная (марка, тип) GM, один из контуров рабочей тормозной системы
- стояночная (марка, тип) GM, механическая, с ножным педальным управлением и тросовым приводом к тормозным механизмам задних колес

**Шины**

Размер	Индекс несущей способности	Категория скорости
225/55 R16	95	W
P225/50 R17	93	W
P225/50 R18	94	W

**Дополнительное оборудование транспортного средства**

противоугонное устройство, система климат-контроля (хладагент R134A)

Cadillac GMX 320 (6DM69 CTS, 6DP69 CTS)

Описание маркировки транспортного средства приведено в приложении 2.  
Общие виды транспортного средства на 1 листе приведены в приложении 3.

Зам.

А.В. Куликов

С.В. Пугачев

Действует с " 12 " декабря 2006 г.

РОСС RU.АЯ04.E00732P1

Приложение № 2 к «одобрению типа  
транспортного средства»**ОПИСАНИЕ МАРКИРОВКИ ТРАНСПОРТНОГО СРЕДСТВА**

1. Место расположения и форма знака соответствия:  
На наклейке рядом с табличкой изготовителя.  
Знак соответствия выполнен по ГОСТ Р 50460 с указанием номера данного «одобрения типа транспортного средства».
2. Место расположения таблички изготовителя:  
В моторном отсеке, на правом стакане опоры стойки подвески.
3. Место расположения идентификационного номера (код VIN):
  - 3.1. На табличке изготовителя.
  - 3.2. В моторном отсеке, на правом стакане опоры стойки подвески.
  - 3.3. В багажном отделении, под ковровым покрытием, около правой колесной арки.
4. Структура и содержание идентификационного номера (номеров) транспортных средств:

1	2	3	4	5	6	7	8	9	10	11	12	13	14	15	16	17
X	?	?	D	?	5	?	?	1	?	?	?	?	?	?	?	?

- поз. 1 - 3: «XWF» - международный код изготовителя (WMI) – ООО «Автотортехобслуживание»,  
Российская Федерация  
«X4X» - международный код изготовителя (WMI) – ЗАО «Автотор»,  
Российская Федерация
- поз. 4 - 5: модификация:  
«DM» – Cadillac CTS 2.8L  
«DP» – Cadillac CTS 3.6L
- поз. 6: код типа кузова: «5» - четырехдверный седан
- поз. 7: код типа удерживающих систем:  
«6» - застегивающиеся вручную ремни безопасности, фронтальные и боковые подушки безопасности для водителя и переднего пассажира, боковые подушки безопасности для задних пассажиров, датчик присутствия переднего пассажира  
«7» - застегивающиеся вручную ремни безопасности, фронтальные и боковые подушки безопасности для водителя и переднего пассажира, боковые подушки безопасности для задних пассажиров
- поз. 8: тип двигателя: «Т» - LP1, «7» - LY7
- поз. 9: «1» - состав комплекта: SKD-1
- поз. 10: код года выпуска согласно ОСТ 37.001.269
- поз. 11 - 17: производственный номер транспортного средства

№ РОСС RU.АЯ04.Е00732Р1

Приложение № 3 к “одобрению  
типа транспортного средства”

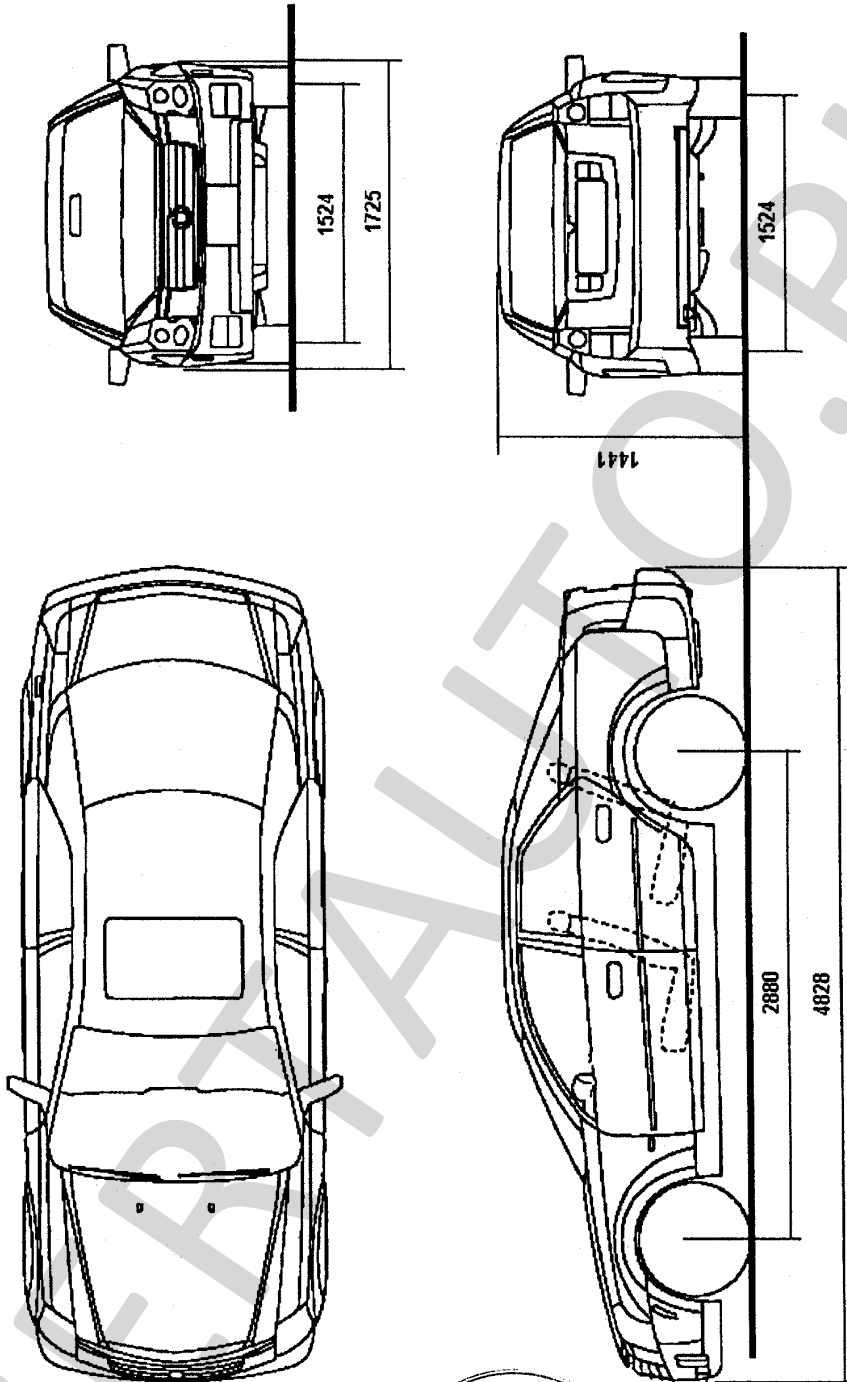

Автомобиль Cadillac 320 (6DM69 CTS, 6DP69 CTS)

