

ОРГАН ПО СЕРТИФИКАЦИИ
продукции машиностроения ВНИИНМАШ (ОС «ПРОММАШ»)
№ РОСС RU.0001.11АЯ04 от 28.04.2003 г.
123007, г. Москва, ул. Шеногина, 4, тел: (495) 256-14-77

РОСС RU.АЯ04.Е00780

23 февраля 8

Марка транспортного средства	KIA
Тип транспортного средства	GE (Magentis/ Optima/ MG)
Категория транспортного средства	M₁
Код ОКП	45 1481
Код VIN	XWEGE22???... (ООО «Эллада Интертрейд») X4XGE22???... (ЗАО «Автотор»)
Экологический класс	4
Заявитель и его адрес	ООО «Эллада Интертрейд», 236013, г. Калининград, ул. Магнитогорская, 4, Российская Федерация
Изготовитель и его адрес	ООО «Эллада Интертрейд», 236013, г. Калининград, ул. Магнитогорская, 4, Российская Федерация ЗАО «Автотор», 236013, г. Калининград, ул. Магнитогорская, 4, Российская Федерация
Поставщик комплектов для сборки и его адрес	Kia Motors Corporation, 231, Yangjae-Dong, Seocho-Gu, Seoul, 137-938, Korea

ОБЩИЕ ХАРАКТЕРИСТИКИ ТРАНСПОРТНОГО СРЕДСТВА

Колесная формула / ведущие колеса	4 x 2 / передние
Схема компоновки транспортного средства	расположение двигателя – переднее, поперечное
Тип кузова / количество дверей	цельнометаллический, несущий, седан / 4
Количество мест спереди / сзади	2 / 3

РОСС RU.АЯ04.Е00780

для модификаций:	2222	2223	2243	2262	2263
Габаритные размеры, мм					
– длина	4735				
– ширина	1805				
– высота	1480				
База, мм	2720				
Колея передних / задних колес, мм	1558/1552				
Масса снаряженного транспортного средства, кг (по ГОСТ Р 52051-2003)	1483-1543	1507-1566	1565-1610	1600-1645	1632-1687
Полная масса транспортного средства, кг	1960	1980	2020	2045	2060
Полная масса транспортного средства, приходящаяся:					
– на переднюю ось, кг	992-1028	1005-1041	1055-1085	1097-1113	1114-1128
– на заднюю ось, кг	968-932	975-939	965-935	948-932	946-932
Допустимая полная масса прицепа, кг					
– прицеп без тормозов	750	750	750	750	750
– прицеп с тормозами	1700	1300	1700	1700	1100
<u>Двигатель</u> (марка, тип)	Hyundai или KIA, G4KA, четырехтактный с принудительным зажиганием		Hyundai или KIA, G6EA, четырехтактный с принудительным зажиганием	Hyundai или KIA, D4EA, D4EA-L, с воспламенением от сжатия, с турбонаддувом	
– количество и расположение цилиндров	4, рядное		6, V -образное	4, рядное	
– рабочий объем, см ³	1998		2656	1991	
– степень сжатия	10.5		10.4	17.3	
Максимальная мощность, кВт (мин ⁻¹)	106.3 (6000)		138.3 (6000)	103 (4000) для D4EA, 100 (4000) для D4EA-L	
Максимальный крутящий момент, Нм (мин ⁻¹)	188.8 (4250)		247.1 (4000)	305 (1800-2500)	
Топливо	бензин с октановым числом не менее 92			дизельное	

РОСС RU.АЯ04.Е00780

для модификаций:	2222, 2223	2243	2262, 2263
Система питания	электронный многоточечный впрыск топлива		непосредственный впрыск топлива
Система впрыска (марка, тип)	Kefico, 35310-25100	Kefico, 35310-23600	—
Блок управления (марка, тип)	39111-25100	39108-3E200, 39108-3E210	39113-27450, 39113-27455, 39113-27460, 39113-27465
ТНВД (марка, тип)	—	—	Bosch, 33100-27400, 33100-27410, 33100-27420
для модификаций:	2222, 2223	2243	2262, 2263
Турбокомпрессор (марка, тип)	—	—	Honeywell, 28231-27450
Форсунки (марка, тип)	—	—	Bosch, 33800-27400, 33800-27410, 33800-27800, 33800-27810
Воздушный фильтр (марка, тип)	Daeki, 28113-2G000		Daeki, 28113-2G300
с сухим бумажным элементом			
Система зажигания	электронная, бесконтактная, Siemens VDO	электронная, бесконтактная,	—
Катушка зажигания (марка, тип)	Denso PoongSung, 27301-3C000	SELIM, 27301-3E010	—
Свечи зажигания (марка, тип)	NGK /Champion, BRR5ES-11 / RC10YC4	Woojin, ILFR5B11	—
Система выпуска и нейтрализации отработавших газов	два глушителя; два нейтрализатора отработавших газов	три глушителя; три нейтрализатора отработавших газов	два глушителя; один нейтрализатор отработавших газов
Основной глушитель (марка, тип)	MGM00	MGM60 (правый), MGM65 (левый)	Wooshin, MGM90
Дополнительный глушитель (марка, тип)	MGC00	MGC60	Wooshin, MGC90
Предварительный нейтрализатор (марка, тип)	Daeki Faurecia, 25450	Sejung / Sejong, 3E830 (левый), 3E040 (правый)	—
Основной нейтрализатор (марка, тип)	Sejung / Sejong, 25460 или 25470	Sejung / Sejong, 3E020 или 3E040	Sejung / Sejong UFNF01

РОСС RU.АЯ04.Е00780

для модификаций:		2222	2262	2223	2243	2263	
Трансмиссия		механическая		гидромеханическая			
Сцепление (марка, тип)		фрикционное, сухое, однодисковое		—			
Коробка передач (марка, тип)		механическая, с ручным управлением		автоматическая			
– число передач		вперед – 5, назад – 1		вперед – 4, назад – 1	вперед – 5, назад – 1	вперед – 4, назад – 1	
– передаточные числа:		I –	3.636	3.615	2.842	3.789	2.842
		II –	2.056	1.794	1.529	2.064	1.495
		III –	1.333	1.542	1.000	1.421	1.000
		IV –	1.971	1.176	0.712	1.034	0.731
		V –	0.775	0.974	—	0.728	—
		3.X. –	3.455	0.829	2.480	3.808	2.720
Главная передача (марка, тип)		одинарная, цилиндрическая					
– передаточное число		4.333	2.955	4.407	3.311	3.274	
Подвеска							
– передняя		независимая, пружинная, типа Макферсон, со стабилизатором поперечной устойчивости					
– задняя		независимая, рычажная, пружинная, с телескопическими амортизаторами					
Рулевое управление (марка, тип)		с гидроусилителем; рулевой механизм типа «шестерня – рейка»					
Тормозные системы							
– рабочая (марка, тип)		гидравлическая, двухконтурная, с вакуумным усилителем, с регулятором тормозных сил для задних колес, с диагональным разделением на контуры, с АБС; тормозные механизмы передних и задних колес – дисковые					
– запасная (марка, тип)		один из контуров рабочей тормозной системы					
– стояночная (марка, тип)		механический (тросовый) привод к тормозным механизмам задних колес					

РОСС RU.АЯ04.Е00780

Шины

- размер	215/50R17	205/60R16 (для 2222, 2223)
- индекс несущей способности	91	92
- категория скорости	W	H

Дополнительное оборудование транспортного средства кондиционер (хладагент R134A), противоугонное устройство, подушки безопасности

KIA GE (Magentis/ Optima/ MG)

Описание маркировки транспортного средства приведено в приложении 2.
Общие виды транспортного средства на 1 листе приведены в приложении 3.

Зам.

А.В. Куликов**С.В. Пугачев**

Действует с "23" февраля 2007 г.

РОСС RU.AЯ04.E00780

Приложение № 2 к "одобрению типа транспортного средства"

ОПИСАНИЕ МАРКИРОВКИ ТРАНСПОРТНОГО СРЕДСТВА

1. Место расположения и форма знака соответствия:
На наклейке, расположенной рядом с табличкой изготовителя.
Знак соответствия выполнен по ГОСТ Р 50460 с указанием номера данного «одобрения типа транспортного средства».
2. Место расположения таблички изготовителя:
В моторном отсеке, на щите передка, с левой стороны.
3. Место расположения идентификационного номера (код VIN):
 - 3.1. На табличке изготовителя.
 - 3.2. В моторном отсеке с правой стороны, на щите передка.
 - 3.3. В багажном отделении, с правой стороны.
4. Структура и содержание идентификационного номера (номеров) транспортных средств:

1	2	3	4	5	6	7	8	9	10	11	12	13	14	15	16	17
X	?	?	G	E	2	2	?	?	?	?	?	?	?	?	?	?

- поз. 1 - 3: «XWE» – международный код изготовителя (WMI): ООО «Эллада Интертрейд»
«X4X» – международный код изготовителя (WMI): ЗАО «Автотор»
- поз. 4 - 5: GE – тип транспортного средства: KIA (Magentis/ Optima/ MG)
- поз. 6 - 7: 22 – тип кузова: четырехдверный седан
- поз. 8: тип двигателя:
2 – бензиновый 2,0 л.
4 – бензиновый 2,7 л.
6 – дизельный 2,0 л.
- поз. 9: тип коробки передач:
2 – механическая
3 – автоматическая
- поз. 10: код года выпуска согласно ОСТ 37.001.269
- поз. 11 - 17: производственный номер транспортного средства

РОСС RU.АЯ04.Е00780

Приложение № 3 к "одобрению типа транспортного средства"

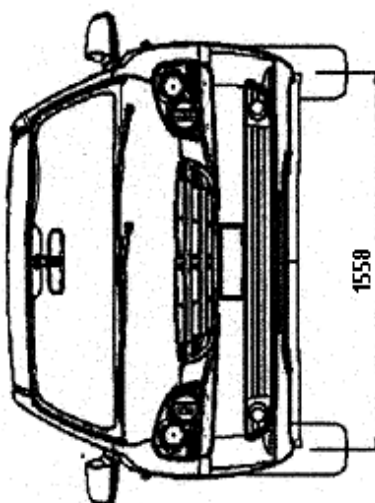
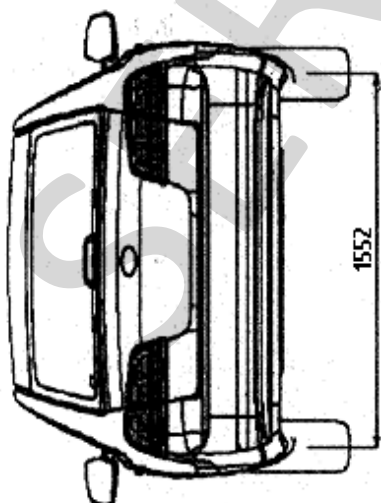
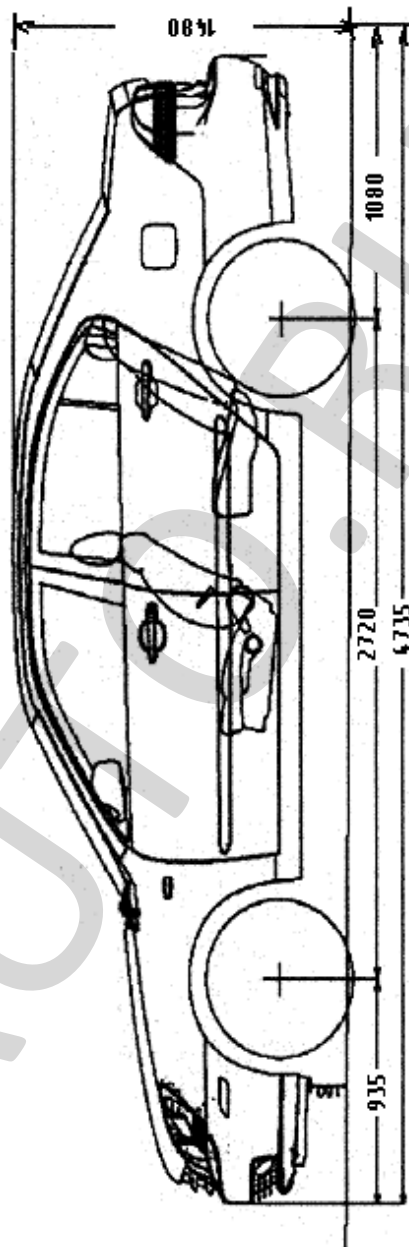
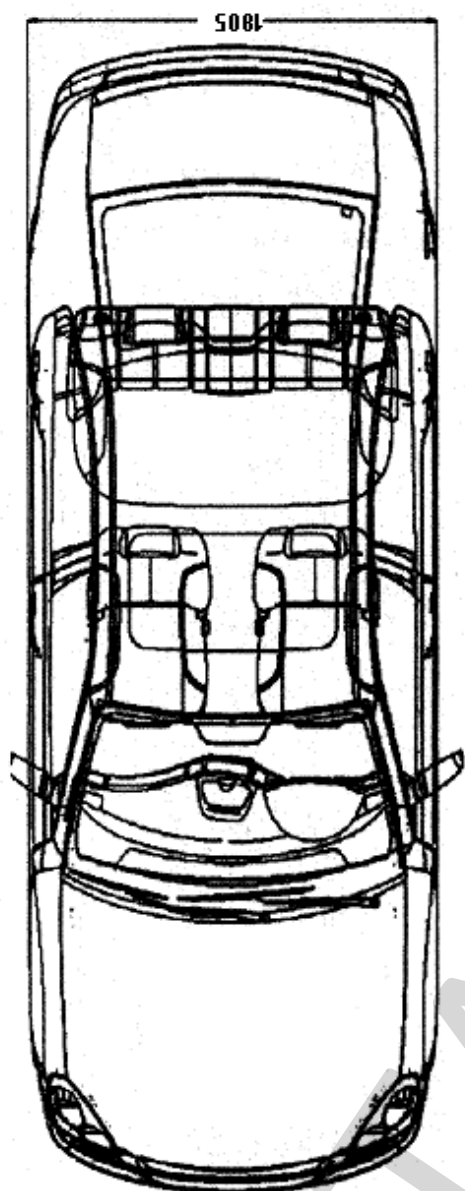

KIA GE (Magentis/ Optima/ MG)