

Орган по сертификации
“Фонд поддержки потребителей” - ОС “МАДИ-ФОНД”
РОСС RU.0001.11MT20 от 15.07.2003 г.
125829, г. Москва, Ленинградский пр-т, д.64, т. 155-04-45, 155-07-78

РОСС RU.MT20.E00939

Марка транспортного средства	—
Тип транспортного средства	37974, 47401
Шасси транспортного средства	ГАЗ 33081, ГАЗ 3309
Категория транспортного средства	N ₂ – шасси ГАЗ 3309 N ₂ G – шасси ГАЗ 33081
Код ОКП	45 2110
Код VIN	с Х89379740(или Х89474010)?0АВ9001 по Х89379740(или Х89474010)?0АВ9100
Заявитель, изготовитель и его адрес:	ЗАО «Исток», 143400 Московская обл., г. Красногорск, Ильинское шоссе, д.4, Российская Федерация

ОБЩИЕ ХАРАКТЕРИСТИКИ ТРАНСПОРТНОГО СРЕДСТВА

Колесная формула/ведущие колеса	4x2/ задние – шасси ГАЗ 3309, 4x4/ все – шасси ГАЗ 33081
Схема компоновки транспортного средства	капотная, расположение двигателя - переднее, продольное
Исполнение грузочного пространства (тип кузова транспортного средства)	фургон КФАИ-1 с двустворчатой задней дверью, с углом открывания створок 270 град. каждая, с внутренним освещением или без него
Назначение транспортного средства	перевозка грузов в фургоне – для 47401, перевозка мебели – для 37974

РОСС RU.MT20.E00939

Кабина

цельнометаллическая, двухдверная,
двухместная

	шасси	ГАЗ 33081	ГАЗ 3309
Габаритные размеры, мм			
- длина		6500	
- ширина		2500	
- высота (37974/ 47401)		3870/3670	3700/3500
База, мм		3770	
Колея передних/задних колес, мм		1820/1770	1630/1690
Масса снаряженного транспортного средства, кг (по ОСТ 37.001.408-85)		4600	4400
Полная масса транспортного средства, кг		6300	8180
- на переднюю ось		2635	2180
- на заднюю ось		3665	6000
Буксировка прицепа не предусмотрена			
Двигатель (марка, тип)		ММЗ, Д-245.7Е2	
		четырёхтактный дизель, с турбонаддувом и промежуточным охлаждением воздуха, с жидкостным охлаждением	
- количество и расположение цилиндров		4, рядное	
- рабочий объем, см ³		4750	
- степень сжатия		17,0	
Максимальная мощность, кВт (1/мин)		86,2 (2400)	
Максимальный крутящий момент, Нм(1/мин)		413,0 (1500)	
Топливо		дизельное	
Система питания		впрыск топлива под давлением	
ТНВД (марка, тип)		Motorpal, PP4M10P1i3530 или ЯЗДА, 773-20.05	
Турбокомпрессор (марка, тип)		CZ, C14	
Форсунки (марка, тип)		ЯЗДА, 455.1112010-50 или 335.1112110-120	
Воздушный фильтр (марка, тип)		4301-1109010	
		с сухим бумажным фильтрующим элементом	

РОСС RU.MT20.E00939

Система выпуска и нейтрализации отработавших газов	с одним глушителем, система нейтрализации отсутствует
Глушитель (марка, тип)	36-1201010-10, прямоточный, активного типа с шумопоглощающим наполнителем
Трансмиссия	механическая
Сцепление (марка, тип)	сухое, однодисковое, фрикционное, с гидравлическим приводом
Коробка передач (марка, тип)	ГАЗ, механическая, трехвальная, трехходовая, синхронизированная, с ручным управлением
- число передач	5 -вперед, 1 –назад
- передаточные числа коробки передач	
	I 6,555
	II 3,933
	III 2,376
	IV 1,442
	V 1,000
	3.X. 5,735
Раздаточная коробка (марка, тип)	ГАЗ, механическая (шасси ГАЗ 33081)
- число передач	2
- передаточные числа коробки	
	высшее 1,982
	низшее 1,000
Главная передача (марка, тип)	одинарная, гипоидная
- передаточное число главной передачи	4,556 – шасси ГАЗ 3309; 5,5 – шасси ГАЗ 33081
Подвеска	
- передняя	зависимая, на двух продольных полуэллиптических рессорах, с двумя гидравлическими телескопическими амортизаторами
- задняя	зависимая, на двух продольных полуэллиптических рессорах, с двумя дополнительными рессорами (шасси ГАЗ 3309) или зависимая, на двух продольных полуэллиптических рессорах, с гидравлическими телескопическими амортизаторами (шасси ГАЗ 33081)
Рулевое управление (марка, тип)	рулевой механизм - «винт-шариковая гайка - рейка-сектор», рулевой привод с гидроусилителем

РОСС RU.MT20.E00939

Тормозные системы

- рабочая (марка, тип) пневмогидравлическая, двухконтурная, с разделением на контуры по осям, с АБС; тормозные механизмы всех колес – барабанного типа
- запасная (марка, тип) любой из контуров рабочей тормозной системы
- стояночная (марка, тип) механический привод к тормозным механизмам задних колес (шасси ГАЗ 3309) или к тормозному механизму в трансмиссии (шасси ГАЗ 33081)

Шины

- марка
- размер
- индекс несущей способности
- категория скорости

	шасси ГАЗ 33081	шасси ГАЗ 3309
- марка		
- размер	12.00R18	8.25 R20
- индекс несущей способности	129	125/122
- категория скорости	J	J

Дополнительное оборудование транспортного средства

система регулирования давления воздуха в шинах (шасси ГАЗ 33081)

Действие данного "Одобрения типа транспортного средства" распространяется на серию транспортных средств в количестве 100 (сто) шт. с номерами VIN с X89379740(или X89474010)?0AB9001 по X89379740(или X89474010)?0AB9100

37974, 47401

Описание маркировки транспортных средств приведено в приложении № 2
Общий вид транспортных средств на 1 стр. приведен в приложении № 3

Руководитель органа
по сертификации «МАДИ-Фонд»

..... А.М. Иванов
подпись

С.В.Пугачев

РОСС RU.MT20.E00939

Приложение № 2 к Одобрению типа
транспортного средства

ОПИСАНИЕ МАРКИРОВКИ ТРАНСПОРТНОГО СРЕДСТВА

1. Место расположения и форма знака соответствия: на табличке изготовителя. Знак соответствия выполнен по ГОСТ Р 50460-92 с указанием номера данного «Одобрения типа транспортного средства».
2. Место расположения таблички изготовителя: в кабине, справа по ходу движения.
3. Место расположения идентификационного номера (VIN):
 - 3.1. На табличке изготовителя.
 - 3.2. На кабине с правой стороны по ходу движения.
4. Структура и содержание идентификационного номера транспортного средства:

1	2	3	4	5	6	7	8	9	10	11	12	13	14	15	16	17
X	8	9	?	?	?	?	?	?	?	0	A	B	9	?	?	?

Поз. 1-3: международный идентификационный код изготовителя (WMI):

X89 - код изготовителя (см. также поз. 12-14), указывающий на то, что объём его производства не превышает 500 ед. в год

Поз. 4-9: ? – описательная часть – тип транспортного средства (379740 - для автомобиля-фургона модели 37974, 474010 - для автомобиля-фургона модели 47401).

Поз. 10: ? - год выпуска согласно ГОСТ Р 51980.

Поз. 11: 0 - постоянная цифра для автомобилей - фургонов моделей 37974, 47401.

Поз. 12-14: «AB9» код изготовителя (совместно с WMI) – ЗАО «Исток», Российская Федерация.

Поз. 15-17: ? - производственный номер транспортного средства (с 001 по 100).

Остальная маркировка автомобиля соответствует маркировке базового шасси и располагается в местах, указанных в руководстве по эксплуатации ГАЗ 33081, ГАЗ 3309.

Приложение №3 к Одобрению типа
транспортного средства
№ РОСС RU.MT20.E00939

	шасси ГАЗ 33081	шасси ГАЗ 3309
А (37974/ 47401)	3870/3670	3700/3500

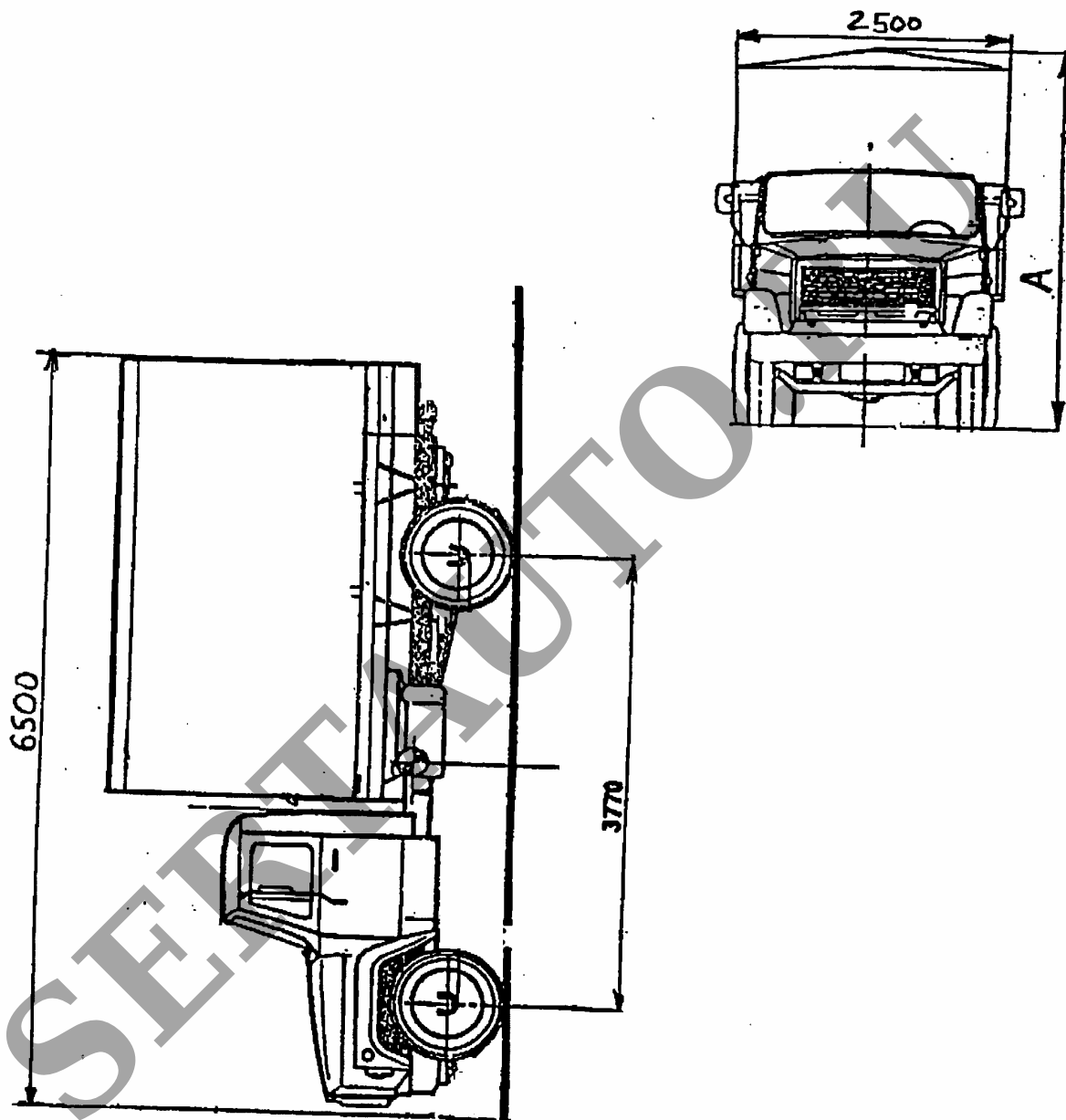

Рис. 1. Автомобиль-фургон моделей 37974, 47401 на шасси ГАЗ 33081, ГАЗ 3309