

ОРГАН ПО СЕРТИФИКАЦИИ
Межотраслевой фонд "Сертификация автотранспорта САТР" ("САТР-ФОНД")
№ РОСС RU.0001.11MT02 от 06.06.2006 г.
125480, г. Москва, ул. Героев Панфиловцев, 24 (тел. 454-42-27)

РОСС CN.MT02.E05658P1

25 января 9

Марка транспортного средства	FAW
Тип транспортного средства	CA7130
Модификации	CA7130E3, CA7130UE3, CA7150UE3
Коммерческое наименование	VITA
Категория транспортного средства	M ₁
Код ТН ВЭД	8703 22
Код VIN	LFP7?A?B??5D?????
Экологический класс	3
Заявитель, представитель изготовителя и его адрес	ООО «ФАВ – Восточная Европа», 117519, г. Москва, Варшавское шоссе, д. 138, Российская Федерация
Изготовитель и его адрес	China First Automobile Group Company, No. 2259, Dongfeng Street, Changchun City, Jilin Province, P.R. China
Сборочный завод и его адрес	Tianjin FAW Xiali Automobile Co., Ltd., Lilou Nan, Zhong Beixie Town, Xiqing District, Tianjin, P.R. China

ОБЩИЕ ХАРАКТЕРИСТИКИ ТРАНСПОРТНОГО СРЕДСТВА

Колесная формула / ведущие колеса	4 x 2 / передние
Схема компоновки транспортного средства	расположение двигателя - переднее поперечное

для модификаций:	CA7130E3	CA7130UE3, CA7150UE3
Тип кузова / количество дверей	несущего типа, хэтчбек / 5	несущего типа, седан / 4
Количество мест спереди / сзади	2 / 3	

РОСС CN.MT02.E05658P1

для модификаций:	CA7130E3	CA7130UE3, CA7150UE3
Габаритные размеры, мм		
– длина	3855	4245
– ширина	1680	
– высота	1500	
База, мм	2425	
Колея передних / задних колес, мм	1440 /1420	
Масса снаряженного транспортного средства, кг (по ГОСТ Р 52051-2003)	965	995
Полная масса транспортного средства, кг	1340	1370
– на переднюю ось	715	725
– на заднюю ось	625	645
Допустимая полная масса прицепа, кг	буксировка прицепа не предусмотрена	

для модификаций:	CA7150UE3	CA7130E3, CA7130UE3
Двигатель (марка, тип)	5A+	8A+
	четырёхтактный, бензиновый	
– количество и расположение цилиндров	4, рядное	
– рабочий объем, см ³	1498	1342
– степень сжатия	9.8	9.3
Максимальная мощность, кВт (мин ⁻¹)	75 (6000)	68 (6000)
Максимальный крутящий момент, Нм (мин ⁻¹)	130 (4400)	114 (5200)
Топливо	бензин с октановым числом не менее 92	
Система питания	впрыск топлива с электронным управлением	
Система впрыска (марка, тип)	DELPHI, MT34	
Воздушный фильтр (марка, тип)	Tianjin Automobile Air Filter Co., Ltd., 17700-0DA60, с сухим бумажным элементом	
Система зажигания	электронная, бесконтактная	
Катушка зажигания (марка, тип)	DELPHI, 28077401	
Свечи зажигания (марка, тип)	DENSO, FK16R11	
Система выпуска и нейтрализации отработавших газов	основной и дополнительный глушители, нейтрализатор отработавших газов	
Основной глушитель (марка, тип)	Tianjin Chenchi Automobile Comp. and Parts Co., Ltd.	
	17430-02170	17430-23A60
Дополнительный глушитель (марка, тип)	Tianjin Chenchi Automobile Comp. and Parts Co., Ltd., 17420-02100	
Нейтрализатор (марка, тип)	17140-14A10	

POCC CN.MT02.E05658P1

<u>Трансмиссия</u>	механическая
Сцепление (марка, тип)	Changchun Yidong Clutch Co., Ltd., однодисковое, сухое, с гидравлическим приводом
Коробка передач (марка, тип)	Tianjin FAW Xiali Automobile Co., Ltd., Transmission Subcompany, 5T065, с ручным управлением
– число передач	вперед – 5, назад – 1
– передаточные числа	
	I - 3.273
	II - 1.895
	III - 1.241
	IV - 0.919
	V - 0.756
	3.X. - 3.214
Главная передача (марка, тип)	Tianjin FAW Xiali Automobile Co., Ltd., одинарная, цилиндрическая
– передаточное число	4.333
<u>Подвеска</u>	
– передняя	независимая, пружинная, типа McPherson, со стабилизатором поперечной устойчивости
– задняя	рычажно-пружинная, со стабилизатором поперечной устойчивости
<u>Рулевое управление</u> (марка, тип)	FAW-KOYO, рулевой механизм типа “шестерня-рейка”, рулевой привод с гидроусилителем
<u>Тормозные системы:</u>	
– рабочая (марка, тип)	гидравлическая, двухконтурная, с вакуумным усилителем, тормозные механизмы передних колес дисковые, задних колес - барабанного типа, АБС
– запасная (марка, тип)	каждый из контуров рабочей тормозной системы
– стояночная (марка, тип)	механический привод к тормозным механизмам задних колес
<u>Шины</u>	
– марка	-
– размер	185/65 R14
– индекс несущей способности	86
– категория скорости	H

РОСС CN.MT02.E05658P1

Оборудование транспортного средства

кондиционер (хладагент R-134a), электрические стеклоподъемники, электрорегулировка зеркал, фронтальная подушка безопасности для водителя

FAW CA7130

Описание маркировки транспортных средств приведено в приложении № 2.
Общие виды транспортных средств на двух листах приведены в приложении № 3.

Б.В. Кисуленко**С.В. Пугачев**

Действует с " 15 " октября 2008 г.

РОСС CN.MT02.E05658P1

Приложение № 2 к "одобрению типа транспортного средства"

ОПИСАНИЕ МАРКИРОВКИ ТРАНСПОРТНОГО СРЕДСТВА

1. Место расположения и форма знака соответствия:
На наклейке, расположенной на передней поперечине передка кузова с правой стороны.
Знак соответствия выполнен по ГОСТ Р 50460-92 с указанием номера данного "одобрения типа транспортного средства".
2. Место расположения таблички изготовителя:
На правой боковой панели моторного отсека, рядом с корпусом воздушного фильтра.
3. Место расположения идентификационного номера (VIN):
 - 3.1. На табличке изготовителя.
 - 3.2. На передней панели моторного отсека справа.
4. Структура и содержание идентификационного номера (номеров) транспортных средств:

1	2	3	4	5	6	7	8	9	10	11	12	13	14	15	16	17
L	F	P	7	?	A	?	B	?	?	5	D	?	?	?	?	?

- поз. 1 - 3: Международный идентификационный код изготовителя (WMI):
LFP – China First Automobile Group Company, P.R. China.
- поз. 4: обозначение транспортного средства: **7** – легковые автомобили FAW VITA.
- поз. 5: обозначение объема двигателя: **2** - 1342 см³; **3** - 1498 см³.
- поз. 6: обозначение типа привода:
A – передний привод.
- поз. 7: обозначение типа кузова: **P** – хэтчбек, **C** - седан.
- поз. 8: обозначение системы безопасности:
B – ремни безопасности для водителя и всех пассажиров и одна подушка безопасности для водителя.
- поз. 9: контрольный знак: цифра от **0** до **9** или буква **X**.
- поз. 10: модельный год согласно ISO 3779-83.
- поз. 11 - 12: код сборочного завода: **5D** – Tianjin FAW Xiali Automobile Co., Ltd., P.R. China.
- поз. 13 - 17: производственный номер транспортного средства.

Автомобиль FAW CA7130 (CA7130E3) VITA

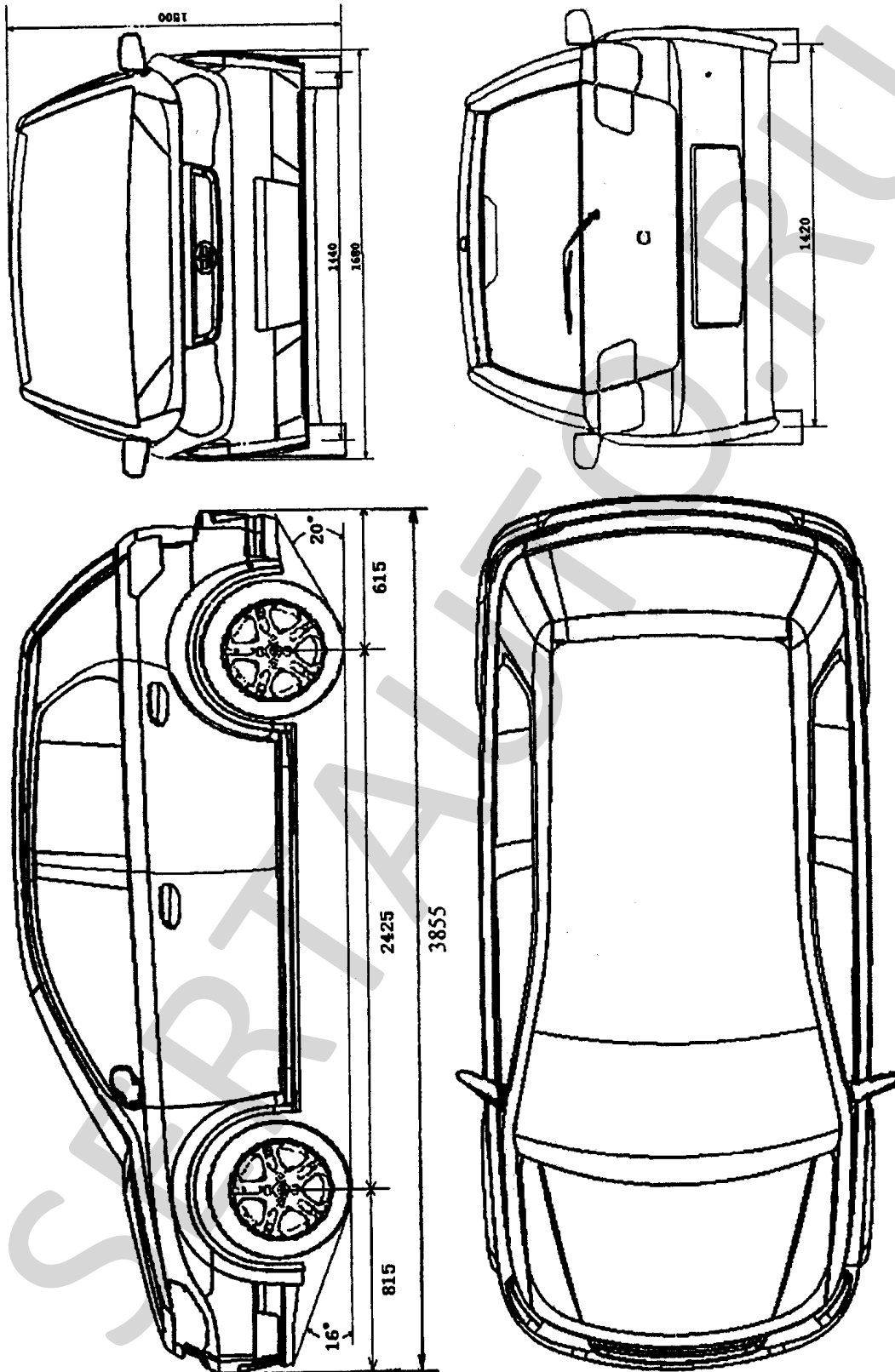

Автомобиль FAW CA7130 (CA7130UE3, CA7150UE3) VITA

