

**ОРГАН ПО СЕРТИФИКАЦИИ**

Межотраслевой фонд "Сертификация автотранспорта САТР" ("САТР-ФОНД")

№ РОСС RU.0001.11MT02 от 06.06.2006 г.

125480, г. Москва, ул. Героев Панфиловцев, 24 (тел. 454-42-27)

**РОСС BY.MT02.E05155**

12 апреля 8

Марка транспортного средства	МАЗ-МАН		
Тип транспортного средства	651268	642368, 642369	640268
Категория транспортного средства	N <sub>3</sub>		
Код ТН ВЭД	8704 10	8701 20	
Код VIN	Y3N651268?...	Y3N642368?..., Y3N642369?...	Y3N640268?...
Экологический класс	3		
Заявитель, изготовитель и его адрес	СП ЗАО "МАЗ-МАН", 220021, г. Минск, ул. Центральная, 3-а, Республика Беларусь		

**ОБЩИЕ ХАРАКТЕРИСТИКИ ТРАНСПОРТНОГО СРЕДСТВА**

Для модификаций:	651268	642368, 642369	640268
Колесная формула / ведущие колеса	6×4 / 2-й и 3-й осей		6×2 / 2-й оси
Схема компоновки транспортного средства	кабина над двигателем, расположение двигателя – переднее продольное		
Исполнение грузочного пространства (тип кузова транспортного средства)	самосвальная цельнометаллическая платформа с задним открывающимся бортом или ковшового типа	седельно-сцепное устройство	
Кабина	цельнометаллическая, двухдверная, двухместная, откидывающаяся вперед, с одним или двумя спальными местами		

## РОСС BY.MT02.E05155

Для модификаций:	651268	642368, 642369	640268
Габаритные размеры, мм			
- длина	7700	7040	6800
- ширина	2550		
- высота	4000 max		
База, мм	3300+1400, 3350+1350 **		3150+1290...1330
Колея колес первой / второй / третьей осей, мм	1995...2125/1800/1800		2015/1800/2062
Масса снаряженного транспортного средства (по ОСТ 37.001.408-85), кг	13000	10000	8300
Полная масса транспортного средства, кг*	35000		26500
Максимальная допустимая масса, приходящаяся			
- на переднюю ось, кг	9000		7500
- на среднюю */ заднюю оси, кг	—		11500 / 7500
- на оси задней тележки, кг *	26000		—
Допустимая полная масса прицепа / полуприцепа, кг *	40000 / —	— / 65000	— / 35700
Полная масса автопоезда, кг *	75000		44000

Для модификаций:	651268, 642368, 640268	642369
<b>Двигатель</b> (марка, тип)	<b>MAN, D2866LF25</b>	<b>MAN, D2876LF03</b>
	четырёхтактный дизель с турбонаддувом	
- количество и расположение цилиндров	6, рядное	
- рабочий объем цилиндров, см <sup>3</sup>	11967	12816
- степень сжатия	19.0	17.0
Максимальная мощность, кВт (мин <sup>-1</sup> )	301 (1900)	338 (1900)
Максимальный крутящий момент, Нм (мин <sup>-1</sup> )	1850 (900...1300)	2100 (900...1300)
Топливо	дизельное	
<b>Система питания</b>	впрыск топлива под давлением	
ТНВД (марка, тип)	Bosch, PES 6H 120/720/3 LS 1018	
Форсунки (марка, тип)	Bosch, DLLA 152 PV 3187451, DLLA 152 P 967	Bosch, DLLA 154 P 866

## РОСС BY.MT02.E05155

Для модификаций:	<b>651268, 642368, 640268</b>	<b>642369</b>
с двигателями:	<b>D2866LF25</b>	<b>D2876LF03</b>
Турбокомпрессор (марка, тип)	KKK, K31 3772 QYCKA 18.20; Schwitzer, S400 91H42 BWAVM 1.0 CJ1; Schwitzer, S3B 91H42 BWAVM 1.0 CF6; Holset, HX50 9871 CM P19 W3; Holset, HX50 9871 BA P22 U3; Holset, HX50 9871 BA P16 U3	KKK, K31 3967 QYAKB 20.20; KKK, K31 3772 QYAKB 18.20; Schwitzer, S400 91H42 BXAVM 1.1 CJ1; Schwitzer, S3B 91H42 BXAVM 1.1 CF6; Holset, HX50 9871 BA P22 U3; Holset, HX50 9871 CM P22 U3
Воздушный фильтр (марка, тип)	Donaldson, ERG13-2008 (81.08400.6003), ERG13-2009 (81.08400.6004), ERG13-2010 (81.08400.6005), ERG13-2013 (81.08400.6006)	
<b>Система выпуска и нейтрализации отработавших газов</b>	основной глушитель, система нейтрализации отработавших газов отсутствует (возможна установка окислительного катализатора)	
Глушитель (марка, тип)	Eberspächer, Roth, 81.15101-0283/0316/0318/0320	
<b>Трансмиссия</b>	механическая	
Сцепление (марка, тип)	Fichtel & Sachs, MFZ 430 или Valeo, однодисковое, фрикционное, сухое	
Коробка передач (марка, тип)	<b>ZF, 16 S 151</b>	<b>ZF, 16 S 181</b>
- число передач	с ручным управлением	
- передаточные числа коробки передач:	вперед – 16, назад - 2	
I -	13.74	13.80
II -	11.51	11.55
III -	9.55	9.59
IV -	7.99	8.02
V -	6.78	6.81
VI -	5.78	5.70
VII -	4.57	4.58
VIII -	3.82	3.84
IX -	3.01	3.01
X -	2.52	2.52
XI -	2.09	2.09
XII -	1.75	1.75
XIII -	1.49	1.49
XIV -	1.24	1.24
XV -	1.00	1.00

## РОСС BY.MT02.E05155

Коробка передач (марка, тип)	<b>ZF, 16 S 151</b>		<b>ZF, 16 S 181</b>	
- передаточные числа коробки передач:				
XVI -		0.84		0.84
З.Х.І -		13.12		13.17
З.Х.ІІ -		10.98		11.03
Главная передача (марка, тип)	МАЗ, двойная разнесенная			
- передаточное число	3.55, 3.68, 3.97, 4.73, 4.84			
<b>Подвеска</b>				
- передняя	зависимая, на двух продольных полуэллиптических малолистовых рессорах, с гидравлическими телескопическими амортизаторами и стабилизатором поперечной устойчивости			
- задняя	рессорная, на многорычковых полуэллиптических рессорах или пневматическая			
<b>Рулевое управление</b> (марка, тип)	МАЗ, 64221-3401005-10, рулевой механизм – “винт-шариковая гайка-рейка-сектор”, рулевой привод с гидроусилителем			
<b>Тормозные системы:</b>				
- рабочая(марка, тип)	пневматическая, двухконтурная, с отдельным приводом на переднюю ось и оси задней тележки (для мод. <b>651268</b> , <b>642368</b> , <b>642369</b> ), переднюю ось, среднюю и заднюю оси (для мод. <b>640268</b> ), с АБС, тормозные механизмы всех колес – барабанного типа			
- запасная (марка, тип)	стояночная тормозная система			
- стояночная (марка, тип)	тормозные механизмы колес средней и задней осей с приводом от пружинных энергоаккумуляторов			
- вспомогательная (марка, тип)	моторный тормоз-замедлитель			
<b>Шины</b>	марка	размер	индекс несущей способности	категория скорости
	—	385/65 R22.5	160	J
		315/80 R22.5	154/150	J
		295/80 R22.5	152/148	J
		295/60 R22.5	150/147	J
		12.00 R20	154/149	J
<b>Дополнительное оборудование транспортного средства</b>	независимый отопитель Webasto			

**РОСС BY.MT02.E05155**

\* При проезде транспортных средств по автомобильным дорогам общего пользования, а также по улицам городов и населенных пунктов, должны быть выполнены требования «Инструкции по перевозке крупногабаритных и тяжеловесных грузов автомобильным транспортом по дорогам Российской Федерации».

Действие данного «одобрения типа транспортного средства» распространяется на партию транспортных средств в количестве 100 (сто) шт.

Декларации о ввозимых на территорию Российской Федерации транспортных средствах данного типа (размер и отличительные признаки отдельных партий) передаются изготовителем или его официальным дилером ежемесячно (вне зависимости от факта поставки) в Орган по сертификации, на основании чего выдаются заверенные копии «одобрения типа транспортного средства».

**МАЗ-МАН 640268, 642368, 642369, 651268**

Описание маркировки транспортного средства приведено в приложении № 2.  
Общие виды транспортных средств на трех листах приведены в приложении № 3.

**Б.В. Кисуленко**

**С.В. Пугачев**

Действует с " 12 " апреля 2007 г.

РОСС ВУ.МТ02.Е05155

Приложение № 2 к "одобрению типа транспортного средства"

**ОПИСАНИЕ МАРКИРОВКИ ТРАНСПОРТНОГО СРЕДСТВА**

1. Место расположения и форма знака соответствия:  
На табличке изготовителя.  
Знак соответствия выполнен по ГОСТ Р 50460-92 с указанием номера данного "одобрения типа транспортного средства".
2. Место расположения таблички изготовителя:  
В правом дверном проеме кабины.
3. Место расположения идентификационного номера (VIN):
  - 3.1. На табличке изготовителя.
  - 3.2. На заднем конце правого лонжерона рамы.

## 4. Структура и содержание идентификационного номера (номеров) транспортных средств:

1	2	3	4	5	6	7	8	9	10	11	12	13	14	15	16	17
Y	3	N	6	?	?	?	?	?	?	?	?	?	?	?	?	?

поз. 1 - 3: международный идентификационный код изготовителя (WMI):  
**Y3N** - СП ЗАО "МАЗ-МАН", г. Минск, Республика Беларусь.

поз. 4 - 9: обозначение типа транспортного средства: **640268, 642368, 642369, 651268**.

поз. 10: код года выпуска согласно ISO 3779-83.

поз. 11 - 17: производственный номер транспортного средства.

MA3-MAH 640268

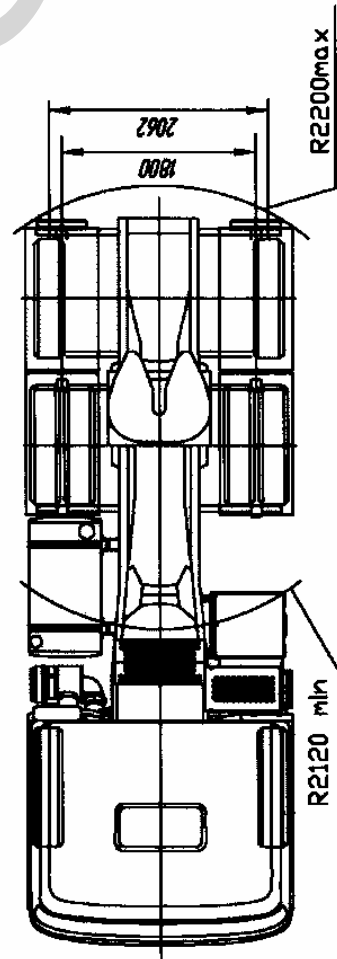
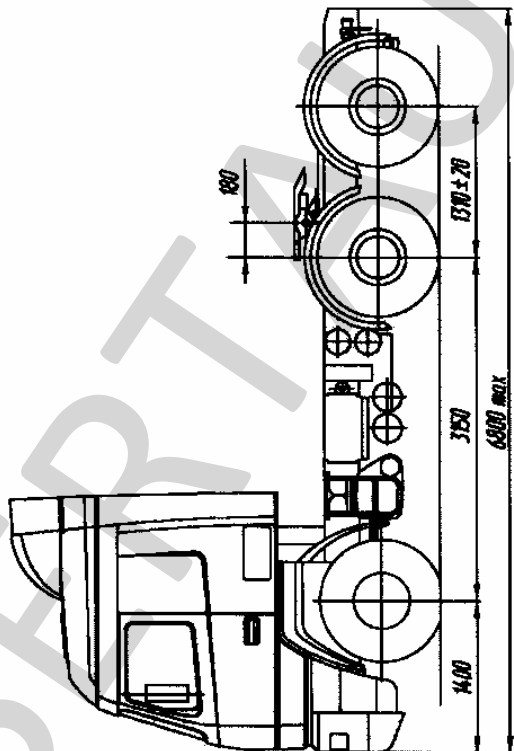
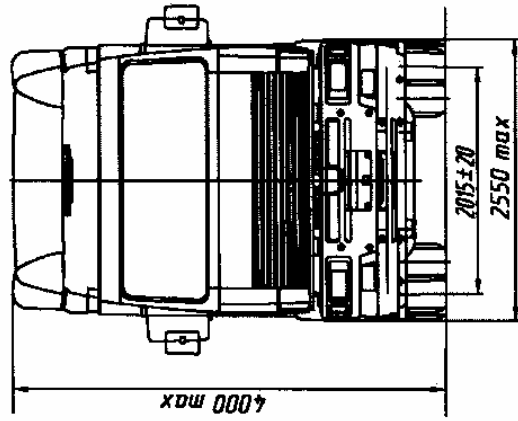

MA3-MAH 642368, 642369

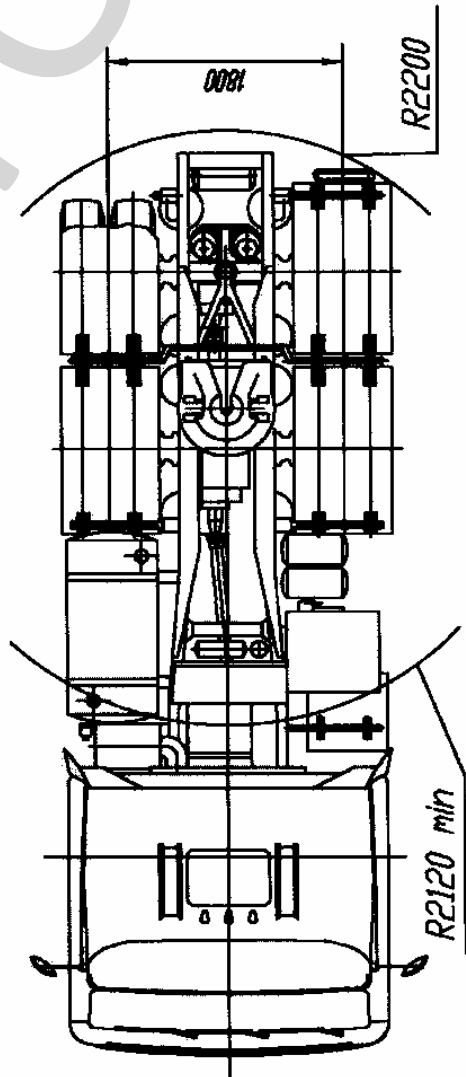
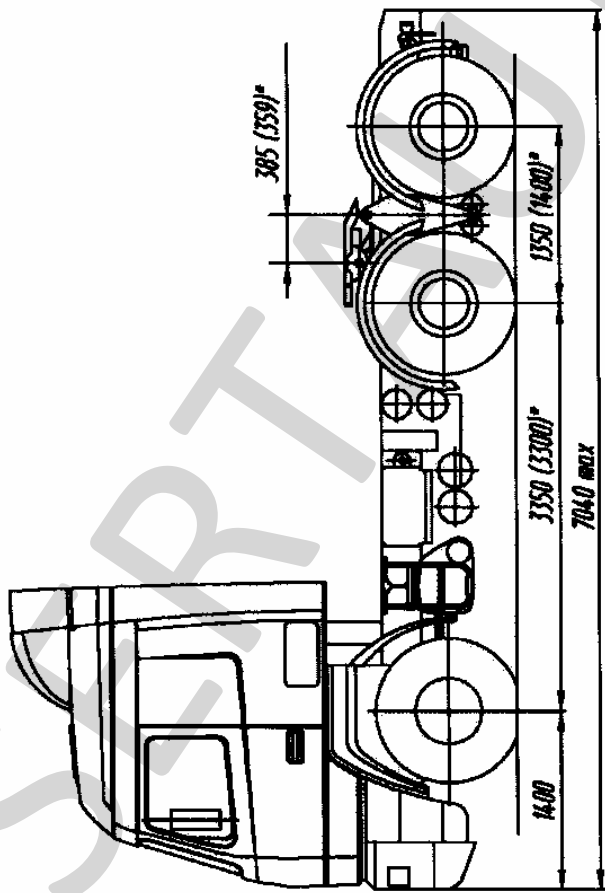
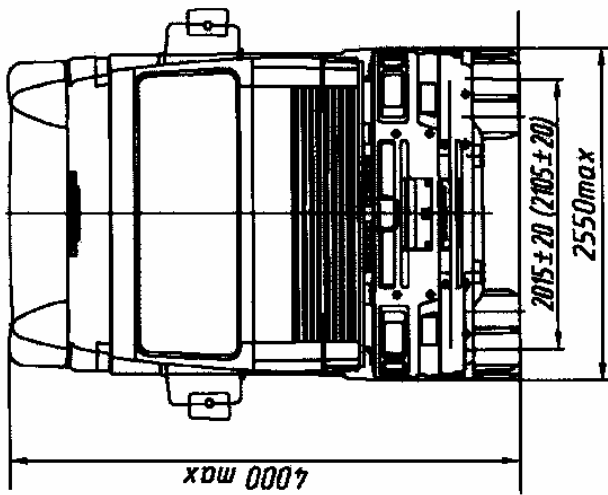

\* - размеры для рессорной подвески

R2120 min



MA3-MAH 651268

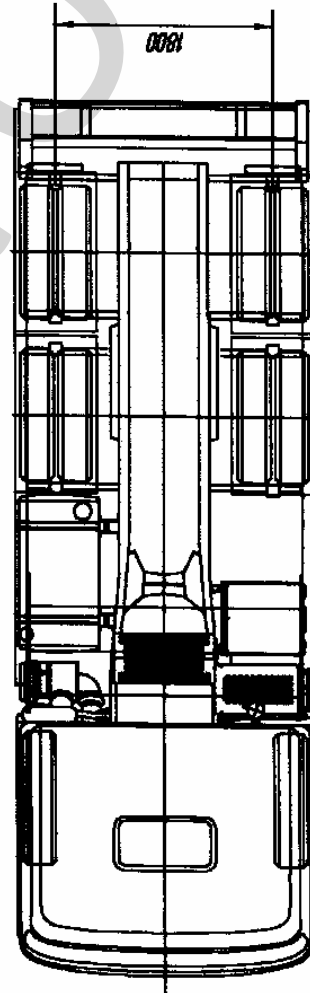
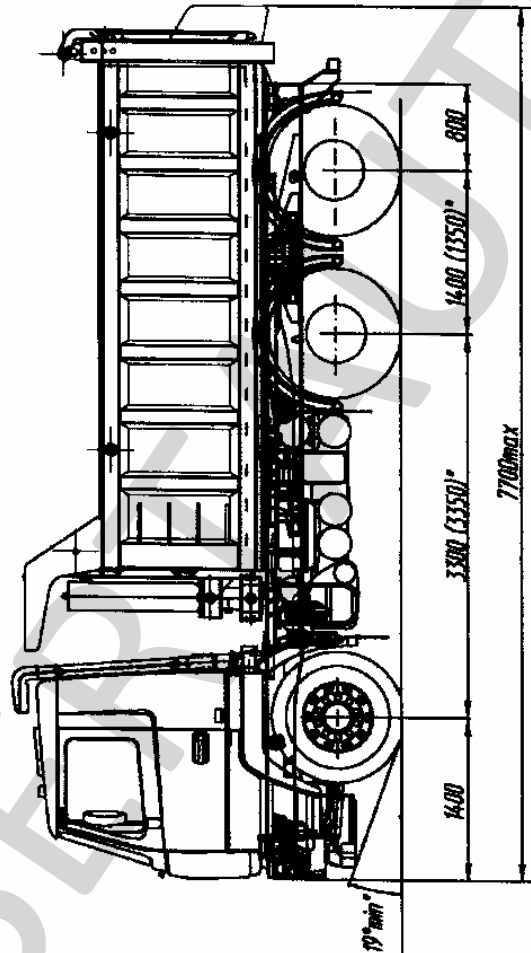
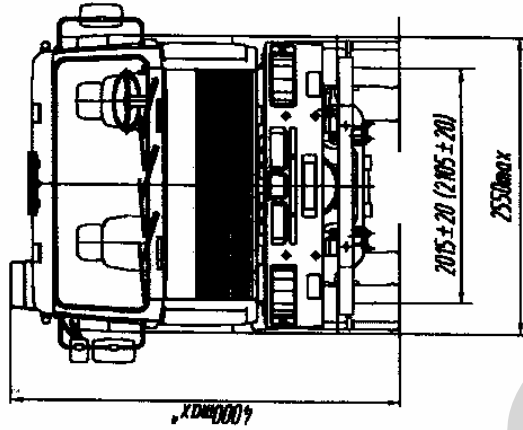

\* - размеры для пневматической подвески