

Орган по сертификации
“Фонд поддержки потребителей” -ОС “МАДИ-ФОНД”
РОСС RU.0001.11MT20 от 15.07.03 г.
125829,г.Москва, Ленинградский пр-т,д.64, т. 155-07-78, 155-08-03

РОСС RU.MT20.E01311

Марка транспортного средства	-
Тип транспортного средства	573600, 573610
Шасси транспортного средства	КамАЗ 53205-0001012-15 - для 573600, КамАЗ 53215-0001050-15 - для 573610
Категория транспортного средства	N ₃ G
Код ОКП	45 2110
Код VIN	с X895736?0?0AX5001 по X895736?0?0AX5100
Заявитель, изготовитель и его адрес:	ОАО «Красногорский комбинат автофургонов», 425090, Республика Марий Эл, п. Красногорский, ул. Ленина, д. 53, Российская Федерация

ОБЩИЕ ХАРАКТЕРИСТИКИ ТРАНСПОРТНОГО СРЕДСТВА

Колесная формула/ведущие колеса	6x4 / средние, задние
Схема компоновки транспортного средства	кабина над двигателем, расположение двигателя – переднее продольное
Исполнение грузочного пространства (тип кузова транспортного средства)	цельнометаллический фургон с теплоизоляцией или без нее, с двустворчатой задней дверью, с окнами или без них, с внутренним освещением или без него
Назначение транспортного средства	перевозка грузов в фургоне

РОСС RU.MT20.E01311

Кабина

цельнометаллическая, трехместная,
двухдверная, откидывающаяся вперед со
спальным или без него

	573600	573610
Габаритные размеры, мм		
- длина	7440	8550
- ширина		2550
- высота	3307	3287
База, мм	3190+1320	3690+1320
Колея передних/задних колес, мм		2043/1890
Масса снаряженного транспортного средства, кг (по ОСТ 37.001.408-85)	9290	10000
Полная масса транспортного средства, кг	15300	19600
- на переднюю ось	4700	5700
- на заднюю тележку	10600	13900
Буксировка прицепа не предусматривается		
Двигатель (марка, тип)	КамАЗ-740.31-240 четырёхтактный дизель, с турбонаддувом	
- количество и расположение цилиндров	8, V – образное	
- рабочий объем, см ³	10850	
- степень сжатия	16,5	
- максимальная мощность, кВт(1/мин)	165 (2200)	
- максимальный крутящий момент, Нм(1/мин)	912 (1200-1400)	
Топливо	дизельное	
Система питания	впрыск топлива под давлением	
ТНВД (марка, тип)	ЯЗДА 337-20.05 или ЯЗДА 3371-20.05 или BOSCH 0 402 648 608	
Форсунки (марка, тип)	ЯЗДА 273-20 или ЯЗДА 273-50 или АЗПИ 216	
Турбокомпрессор (марка, тип)	КамАЗ, ТКР 7С - 6 или "Schwitzer" S2B/7624TAE/0.76D9	
Воздушный фильтр (марка, тип)	КамАЗ 7405 - 1109510	
Система выпуска и нейтрализации отработавших газов	один глушитель, система нейтрализации отсутствует	
Глушитель (марка, тип)	КамАЗ, 6520-1201010	

РОСС RU.MT20.E01311

Трансмиссия

механическая

Сцепление (марка, тип) КамАЗ 17, двухдисковое, фрикционное, сухое, привод гидравлический с пневмоусилителем

Коробка передач (марка, тип) КамАЗ-152, механическая, пятиступенчатая, трехходовая, с синхронизаторами на II-V передачах, с делителем

- число передач 10- вперед , 2 - назад

- передаточные числа коробки передач

	низший ряд	высший ряд
I	7,82	6,38
II	4,03	3,29
III	2,50	2,04
IV	1,53	1,25
V	1,00	0,815
З.Х.	7,38	6,02

Главная передача (марка, тип) КамАЗ, двойная, центральная

- передаточное число главной передачи 5,43; 5,94; 6,53; 7,22

Подвеска (марка, тип)

- передняя

зависимая, на двух продольных полуэллиптических рессорах, с гидравлическими телескопическими амортизаторами и резиновыми буферами

- задняя

балансирная, на двух полуэллиптических рессорах, с реактивными штангами

Рулевое управление (марка, тип)

КамАЗ 4310-3400020, рулевой механизм типа «винт - гайка на циркулирующих шариках - рейка - сектор», с гидроусилителем

РОСС RU.MT20.E01311

Тормозные системы

- рабочая	пневматический двухконтурный привод отдельный к тормозам колес передней оси и задней тележки, тормозные механизмы всех колес – барабанные, АБС	
- стояночная	колесные тормозные механизмы колес задней тележки с приводом от пружинных энергоаккумуляторов	
- запасная	каждый из контуров рабочей тормозной системы	
- вспомогательная	моторный тормоз-замедлитель	

Шины

марка	-	-
размер	10.00 R20	11.00 R20
индекс несущей способности	146/143	150/146
категория скорости	J, K	J, K

Дополнительное оборудование транспортного средства

-

Действие данного "одобрения типа транспортного средства" распространяется на серию транспортных средств в количестве 100 (сто) шт. с номерами VIN с X895736?0?0AX5001 по X895736?0?0AX5100

573600, 573610

Описание маркировки транспортных средств приведено в приложении № 2
Общие виды транспортных средств на 2 стр. приведены в приложении № 3

Руководитель органа
по сертификации «МАДИ-ФОНД»
..... А.М. Иванов
подпись

С.В. Пугачев

Действует с 28 марта 2005 г.

РОСС RU.MT20.E01311

Приложение № 2 к Одобрению типа транспортного средства

ОПИСАНИЕ МАРКИРОВКИ ТРАНСПОРТНОГО СРЕДСТВА

1. Место расположения и форма знака соответствия – рядом с табличкой изготовителя . Знак соответствия выполнен по ГОСТ Р 50460-92 с указанием номера данного "Одобрения типа транспортного средства".
2. Место расположения таблички изготовителя - на нижней поверхности дверного проема правой двери автомобиля.
3. Место расположения идентификационного номера (VIN):
 - 3.1 На табличке изготовителя
 - 3.2 На раме, справа.
4. Структура и содержание идентификационного номера транспортного средства:

1	2	3	4	5	6	7	8	9	10	11	12	13	14	15	16	17
X	8	9	5	7	3	6	?	0	?	0	A	X	5	?	?	?

Поз. 1-3: международный идентификационный код изготовителя (WMI): X89 - код изготовителя (см. также поз. 12-14), указывающий на то, что объем его производства не превышает 500 ед. в год.

Поз. 4-9: описательная часть : 5736?0 - описательная часть - тип транспортного средства (573600 и 573610 для автомобилей-фургонов соответственно моделей 573600 и 573610)

Поз. 10: ? – год выпуска по ГОСТ Р 51980-2002

Поз. 11: 0 - постоянная цифра для автомобилей-фургонов моделей 573600 и 573610

Поз. 12-14: AX5 – код изготовителя (совместно с WMI) – ОАО "Красногорский комбинат автофургонов", Российская Федерация.

Поз. 15-17: ? – производственный номер транспортного средства (с 001 по 100)

Остальная маркировка автомобиля соответствует маркировке базового шасси и располагается в местах, указанных в руководстве по эксплуатации шасси КамАЗ-53205-0001012-15, КамАЗ-53215-0001050-15

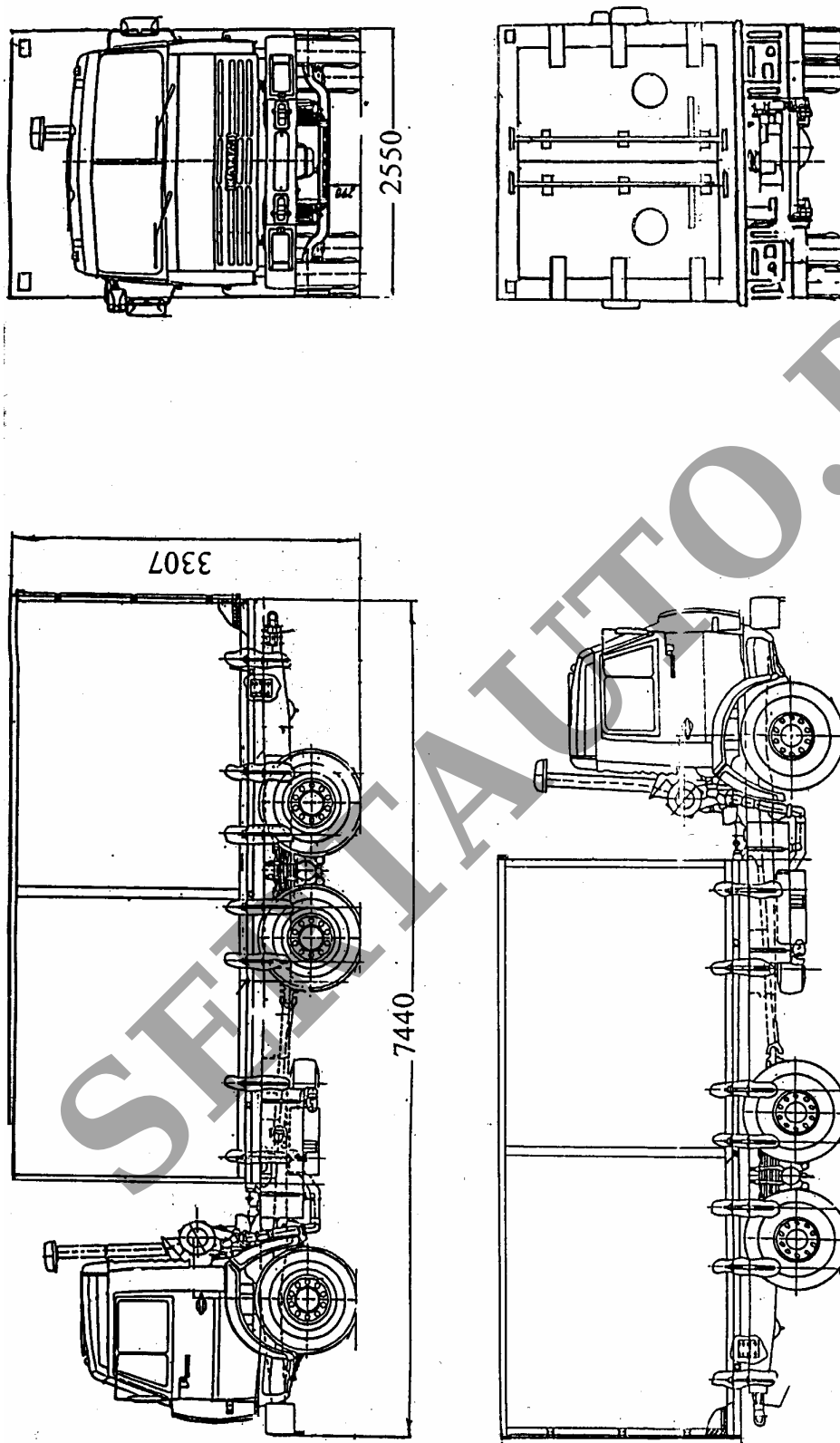

Рис.1. Автомобиль-фургон 573600 на шасси КамАЗ-53205-0001012-15

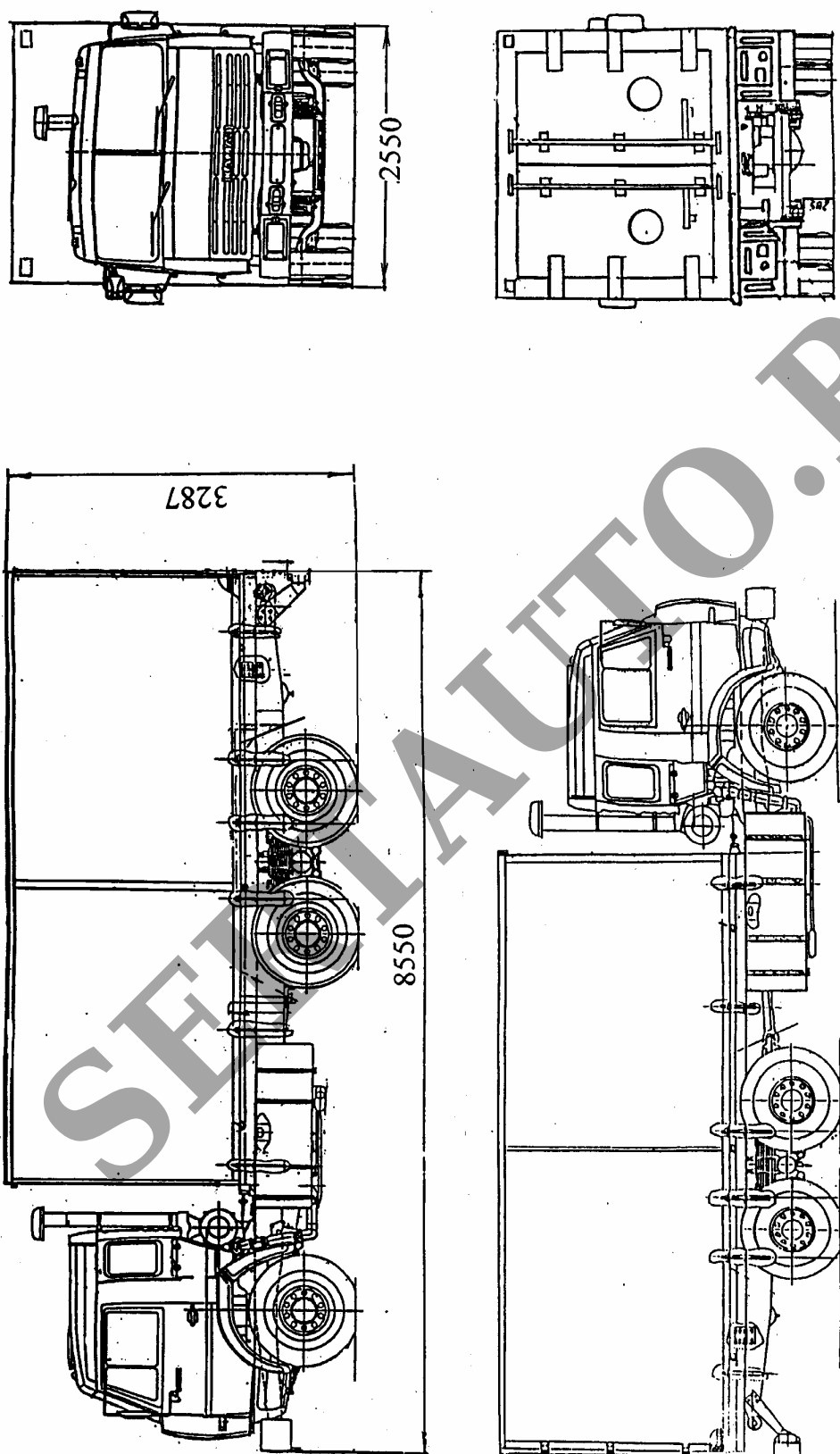

Рис.2. Автомобиль-фургон 573610 на шасси КамАЗ-53215-0001050-15