

ОРГАН ПО СЕРТИФИКАЦИИ
Межотраслевой фонд "Сертификация автотранспорта САТР" ("САТР-ФОНД")
№ РОСС RU.0001.11MT02 от 10.06.2003 г.
125480, г. Москва, ул. Героев Панфиловцев, 24 (Тел. 454-42-27)

РОСС RU.MT02.E03705

18 ноября —
2006

Марка транспортного средства	HYUNDAI
Тип транспортного средства	Accent
Категория транспортного средства	M₁
Код ОКП	45 1421
Код VIN	X7MCF...
Изготовитель и его адрес	ФПГ "Донинвест", ООО "ТагАЗ", 344011, г. Ростов-на-Дону, пер. Халтуринский, 99, Российская Федерация
Поставщик комплектов для сборки	Hyundai Motor Company, 140-2, Kye-dong, Chongro-ku, Seoul, Korea Hyundai Assan Plant, Sanayi Ve Ticaret A.Ş., E-5 Karayolu, 32 km Tuzlu, 81700 Istanbul, Turkey

ОБЩИЕ ХАРАКТЕРИСТИКИ ТРАНСПОРТНОГО СРЕДСТВА

Колесная формула / ведущие колеса	4 × 2 / передние
Схема компоновки транспортного средства	переднеприводная, расположение двигателя – переднее поперечное

Для модификаций:	CF31	CF51	CF41
Тип кузова / количество дверей	хэтчбек / 3	хэтчбек / 5	седан / 4
Количество мест спереди / сзади	2 / 3		
Габаритные размеры, мм			
– длина	4200	4235	4250
– ширина	1670	1670	1670
– высота	1395	1395	1395

РОСС RU.MT02.E03705

Для модификаций:	CF31	CF51	CF41
База, мм	2440		
Колея передних / задних колес, мм	1435 / 1425		
Масса снаряженного транспортного средства, кг	1065...1185	1070...1182	1065...1176
Полная масса транспортного средства, кг	1555		
Максимальная допустимая масса, приходящаяся			
– на переднюю ось, кг	820		
– на заднюю ось, кг	850		
Допустимая масса прицепа, кг			
– прицеп без тормозов	453		
– прицеп с тормозами	1100		

Двигатель (марка, тип)	Hyundai	
	G4EC	G4EB
	бензиновый, четырехтактный	
- количество и расположение цилиндров	4, рядное	
- рабочий объем, см ³	1495	
- степень сжатия	10.0	
- максимальная мощность, кВт (мин ⁻¹)	75 (5800)	66 (5500)
- максимальный крутящий момент, Нм (мин ⁻¹)	133.4 (3000)	132 (2900)
Топливо	бензин с октановым числом не менее 91	
Система питания	Kefico, 35310-22600, распределенный впрыск топлива	
Блок управления (марка, тип)	39110-26630, 39110-26640 или 39110-26690	39110-22540 или 39110-22545
Воздушный фильтр (марка, тип)	Dong Hyun / Jinwoo, 28113-22600	
Система зажигания	Poong Sung, с электронным управлением	
Катушка зажигания (марка, тип)	Poong Sung/Denso, 27301-22600 или 27301-26600	
Свечи зажигания (марка, тип)	NGK, BKR5ES-11; Champion, RC10YC4	
Система выпуска и нейтрализации отработавших газов	два глушителя и каталитический нейтрализатор	
Основной глушитель (марка, тип)	LC M10	
Дополнительный глушитель (марка, тип)	LC S10	
Нейтрализатор (марка, тип)	Se Jong, AJ, AE, AK, AD или AL	

РОСС RU.MT02.E03705

Трансмиссия	механическая	гидромеханическая
Сцепление (марка, тип)	Pyungwha, сухое однодисковое; привод гидравлический	—
Коробка передач (марка, тип)	43001-22752, синхронизированная, с ручным управлением	45000-22710, с автоматическим управлением
– число передач	5	4
– передаточные числа		
I -	3.615	2.846
II -	2.053	1.581
III -	1.370	1.000
IV -	0.971	0.685
V -	0.780 или 0.825	—
3.X. -	3.250	2.176
Главная передача (марка, тип)	Hyundai, цилиндрическая косозубая	
– передаточное число	3.842 или 3.650	3.656 или 3.443

Подвеска

- передняя независимая, типа McPherson, с цилиндрическими пружинами и стабилизатором поперечной устойчивости
- задняя независимая, многорычажная, с цилиндрическими пружинами и гидравлическими амортизаторами

Рулевое управление (марка, тип)

Mando или Yong-Shin, рулевой механизм типа "шестерня – рейка"; рулевой привод с гидроусилителем или без него

Тормозные системы

- рабочая гидравлический двухконтурный привод с диагональным разделением на контуры, с вакуумным усилителем, возможна установка АБС; тормозные механизмы передних колес – дисковые, задних – барабанные
- запасная каждый контур рабочей тормозной системы
- стояночная механический (тросовый) привод тормозных механизмов задних колес

РОСС RU.MT02.E03705

Приложение № 2 к "одобрению типа транспортного средства"

ОПИСАНИЕ МАРКИРОВКИ ТРАНСПОРТНОГО СРЕДСТВА

1. Место расположения и форма знака соответствия:
На табличке изготовителя.
Знак соответствия выполнен по ГОСТ Р 50460-92 с указанием номера данного "одобрения типа транспортного средства".
2. Место расположения таблички изготовителя:
На поперечной панели моторного отсека, с правой стороны.
3. Место расположения идентификационного номера (VIN):
 - 3.1. На табличке изготовителя.
 - 3.2. На поперечной панели моторного отсека, с правой стороны.
 - 3.3. На панели пола в багажном отделении с правой стороны.
4. Структура и содержание идентификационного номера транспортного средства:

1	2	3	4	5	6	7	8	9	10	11	12	13	14	15	16	17
X	7	M	C	F	?	1	?	P	?	?	?	?	?	?	?	?

- поз. 1 - 3: Международный идентификационный код изготовителя (WMI):
X7M – ФПГ "Донинвест", ООО "ТагАЗ", Российская Федерация.
- поз. 4: Обозначение типа транспортного средства: C – Accent.
- поз. 5: Обозначение комплектации: F – стандартная.
- поз. 6: Обозначение типа кузова: 3 - трехдверный хэтчбек;
4 - седан;
5 - пятидверный хэтчбек.
- поз. 7: Обозначение типа системы безопасности: 1 - активная система.
- поз. 8: Обозначение типа двигателя: G – Hyundai G4EC (DOHC, 1495 см³);
B - Hyundai G4EB (SOHC, 1495 см³).
- поз. 9: Тип рулевого управления: P – левостороннее.
- поз. 10: Год выпуска в соответствии с ОСТ 37.001.269-96.
- поз. 11: Обозначение типа трансмиссии: M – механическая;
A – гидромеханическая, автоматическая.
- поз. 12 - 17: Производственный номер транспортного средства.

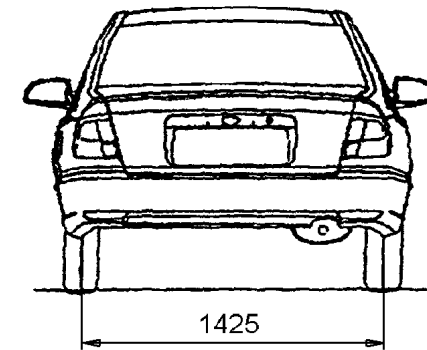
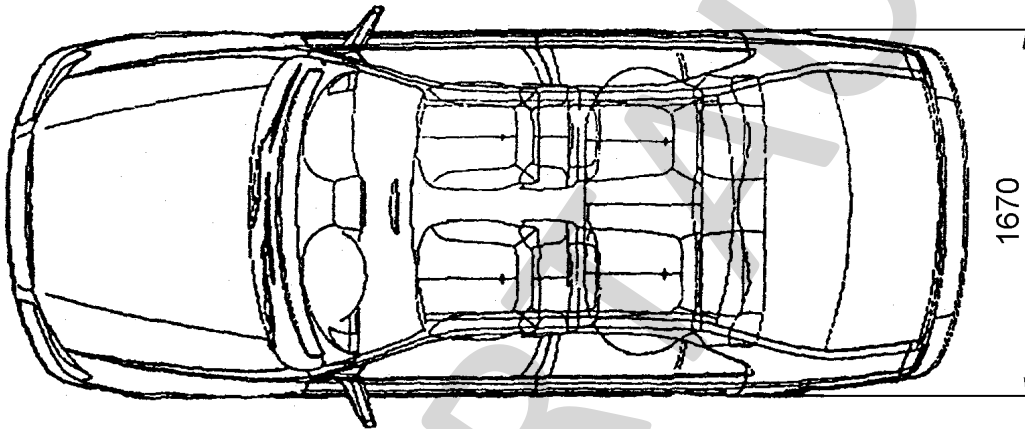
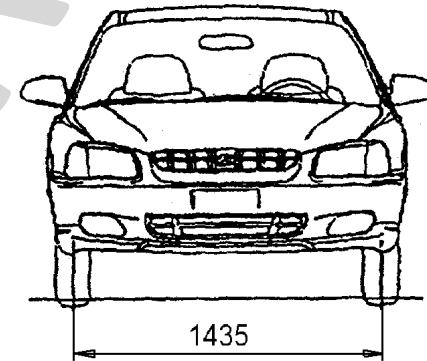
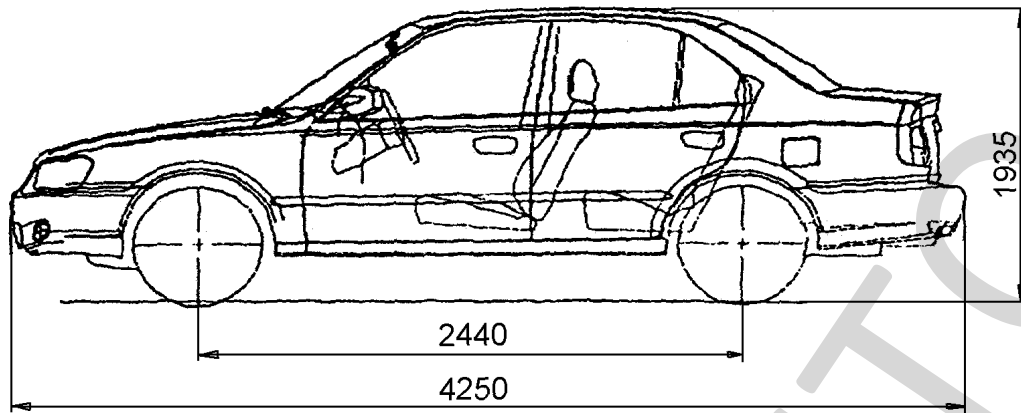

HYUNDAI Accent (4-дв. седан)

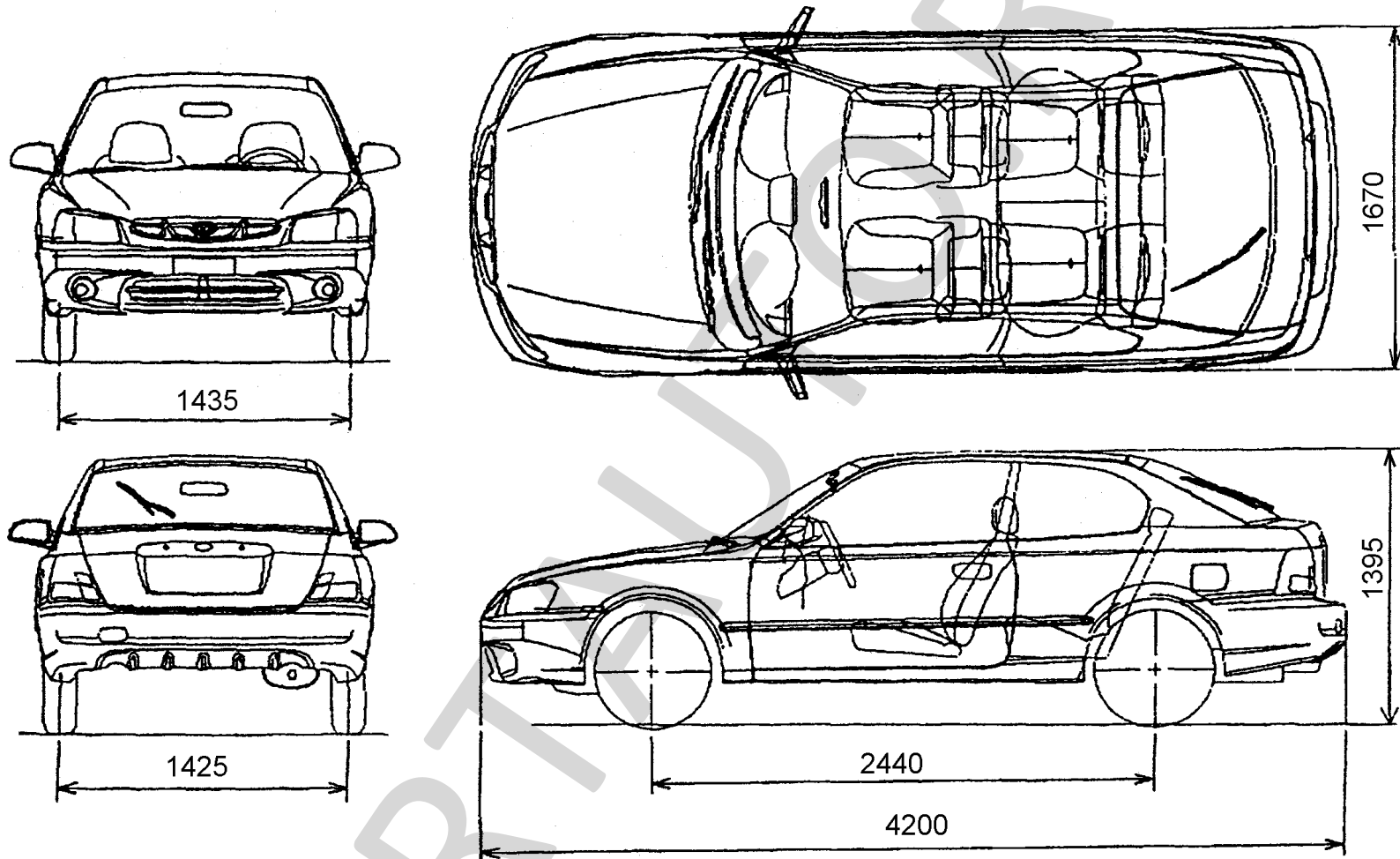

HYUNDAI LC (3-дв. хэтчбек)

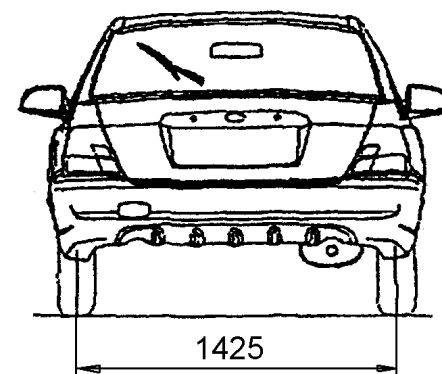
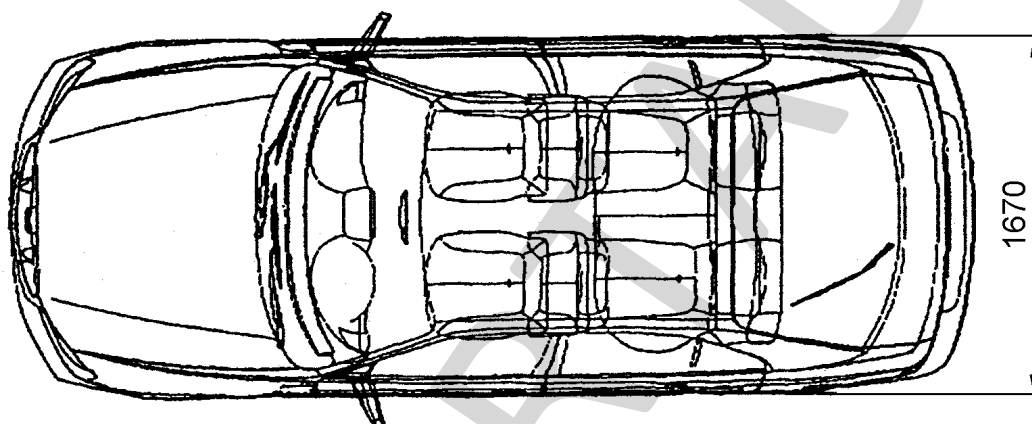
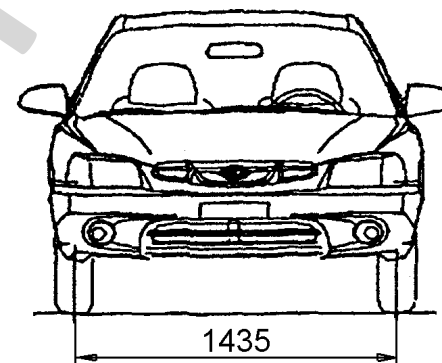
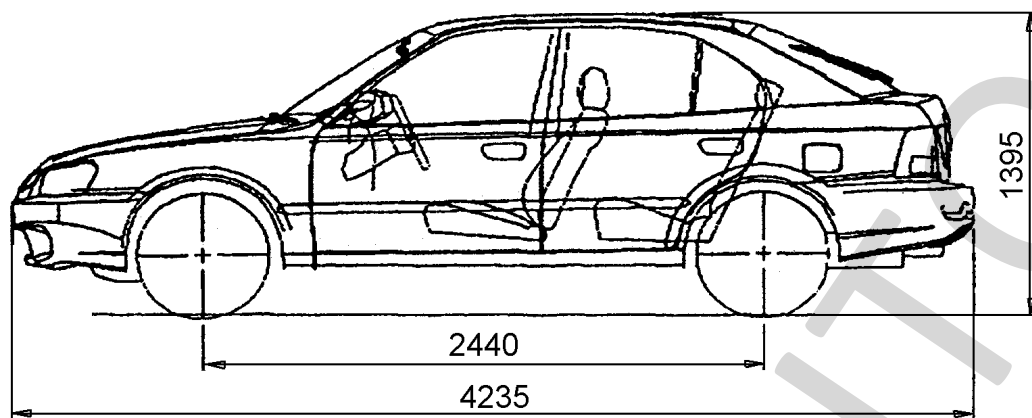

HYUNDAI Accent (5-дв. хэтчбек)