

**ОРГАН ПО СЕРТИФИКАЦИИ**  
**Межотраслевой фонд "Сертификация автотранспорта САТР" ("САТР-ФОНД")**  
№ РОСС RU.0001.11MT02 от 10.06.2003 г.  
125480, г. Москва, ул. Героев Панфиловцев, 24 (тел. 454-42-27)

**РОСС RU.MT02.E04410P1**

31 декабря 9

Марка транспортного средства	<b>SUBARU</b>
Тип транспортного средства	<b>GDB (Impreza-URT)</b>
Категория транспортного средства	<b>M<sub>1</sub></b>
Код ОКП	<b>45 1481</b>
Код VIN	<b>с X89GD56???NCW4001 по X89GD56???NCW4150</b>
<b>Экологический класс</b>	<b>3</b>
Заявитель, изготовитель и его адрес	<b>ООО "Успенский Ралли Техника" (ООО "УРТ"), 127220, г. Москва, ул. Башиловская, д. 2, стр. 1, Российская Федерация</b>
Сборочный завод и его адрес	<b>115407, г. Москва, ул. Речников, д. 29, стр. 5, Российская Федерация</b>

**ОБЩИЕ ХАРАКТЕРИСТИКИ ТРАНСПОРТНОГО СРЕДСТВА**

Колесная формула / ведущие колеса	4 x 4 / все
Схема компоновки транспортного средства	полноприводная, расположение двигателя переднее, продольное
Тип кузова / количество дверей	седан / 4
Количество мест спереди / сзади	2 / -
Габаритные размеры, мм	
- длина	4415 или 4465
- ширина	1740
- высота	1425
База, мм	2540
Колея передних / задних колес, мм	1490 / 1495
Масса снаряженного транспортного средства, кг (по ГОСТ Р 52051-2003)	1370...1415
Полная масса транспортного средства, кг	1625
Масса, приходящаяся	
- на переднюю ось, кг	917
- на заднюю ось, кг	708

РОСС RU.MT02.E04410P1

<b>Двигатель</b> (марка, тип)	EJ20
– количество и расположение цилиндров	четырёхтактный, бензиновый 4, горизонтальное, оппозитное
– рабочий объем, см <sup>3</sup>	1994
– степень сжатия	8
Максимальная мощность, кВт (мин <sup>-1</sup> )	206 (6400)
Максимальный крутящий момент, Нм (мин <sup>-1</sup> )	412 или 422 (4400)
Топливо	бензин с октановым числом не менее 98
<b>Система питания</b>	распределенный впрыск топлива с электронным управлением
Система впрыска (марка, тип)	Denso, D-Jetronic
Турбокомпрессор (марка, тип)	IHI, RH
Воздушный фильтр (марка, тип)	SUBARU, A52SA00
<b>Система зажигания</b>	D-Jetronic, транзисторная
Катушка зажигания (марка, тип)	DIAMOND, FK0186 или FK0334
Свечи зажигания (марка, тип)	NGK, PFR7G
<b>Система выпуска и нейтрализации отработавших газов</b>	три глушителя, нейтрализатор отработавших газов
Передний глушитель (марка, тип)	SUBARU (SAKAMOTO), PMFE6
Задний глушитель (марка, тип)	SUBARU (SAKAMOTO), PMFE7
Основной глушитель (марка, тип)	SUBARU (SAKAMOTO), MMFF1
Нейтрализаторы (марка, тип)	SUBARU (SAKAMOTO), FCFF5

<b>Трансмиссия</b>	механическая	
<b>Сцепление</b>	сухое, однодисковое	
<b>Коробка передач</b> (марка, тип)	TY856WN, с ручным управлением	
– число передач	вперед – 6, назад – 1	
– передаточные числа		
I -		3.636
II -		2.375
III -		1.761
IV -		1.346
V -		1.062
VI -		0.842
3.X.I -		3.545
<b>Раздаточная коробка</b> (марка, тип)	одноступенчатая	
– передаточные числа	1.100	1.000 – для передней оси, 1.100 – для задней оси
<b>Главная передача</b> (марка, тип)	одинарная, гипоидная	
– передаточное число	3.545	3.900 – для передней оси, 3.545 – для задней оси

РОСС RU.MT02.E04410P1

**Подвеска**

- передняя независимая, пружинная, типа МакФерсон, со стабилизатором поперечной устойчивости
- задняя независимая, пружинная, рычажная, с телескопическими амортизаторами и стабилизатором поперечной устойчивости

**Рулевое управление** (марка, тип)

Fuji Heavy Industries Ltd., рулевой привод с гидроусилителем; рулевой механизм типа “шестерня - рейка”

**Тормозные системы**

- рабочая гидравлический двухконтурный привод с диагональным разделением на контуры, с АБС; тормозные механизмы передних и задних колес - дисковые
- запасная каждый контур рабочей тормозной системы
- стояночная механический привод к тормозным механизмам задних колес

**Шины**

- марка —
- размер 235/45 R17
- индекс несущей способности 90
- категория скорости W

**Дополнительное оборудование транспортного средства**

каркас безопасности, подъемный люк в крыше

Действие данного “одобрения типа транспортного средства” распространяется на серию транспортных средств в количестве 150 (сто пятьдесят) шт. с номерами VIN с X89GD56???NCW4001 по X89GD56???NCW4150.

**SUBARU GDB (Impreza-URT)**

Описание маркировки транспортного средства приведено в приложении № 2.  
Общий вид транспортного средства на двух листах приведен в приложении № 3.

Б.В. Кисуленко

С.В. Пугачев

Действует с " 29 " мая 2006 г.

## РОСС RU.MT02.E04410P1

Приложение № 2 к "одобрению типа транспортного средства"

## ОПИСАНИЕ МАРКИРОВКИ ТРАНСПОРТНОГО СРЕДСТВА

1. Место расположения и форма знака соответствия:

На табличке изготовителя.

Знак соответствия выполнен по ГОСТ Р 50460-92 с указанием номера данного "одобрения типа транспортного средства".

2. Место расположения таблички изготовителя:

В подкапотном пространстве, на правой стороне моторного щита.

3. Место расположения идентификационного номера (VIN):

3.1. На табличке изготовителя.

3.2. На правой опоре амортизатора передней подвески.

**3.3. На верхней панели задка, в водосточном желобе багажного отсека.**

4. Структура и содержание идентификационного номера (номеров) транспортных средств:

1	2	3	4	5	6	7	8	9	10	11	12	13	14	15	16	17
X	8	9	G	D	5	6	?	?	?	N	C	W	4	?	?	?

поз. 1 - 3: Международный идентификационный код изготовителя (WMI):

**X89** – код изготовителя (см. также поз. 12-14), указывающий на то, что объем его производства не превышает 500 ед. в год.

поз. 4: Обозначение модели:

**G** – Impreza.

поз. 5: Обозначение типа кузова:

**D** – седан.

поз. 6 - 9: **5676** или **5695** – номер омологации в "Международной автомобильной Федерации".

поз. 10: Обозначение года выпуска по ГОСТ Р 51980.

поз. 11: **N** – обозначение группы подготовки согласно приложения J "Международной автомобильной Федерации"

поз. 12 - 14: **CW4** – код изготовителя (совместно с WMI) – ООО "Успенский Ралли Техника", Российская Федерация.

поз. 15 - 17: Производственный номер транспортного средства (с 001 по 150).

# SUBARU GDB (Impreza-URT)

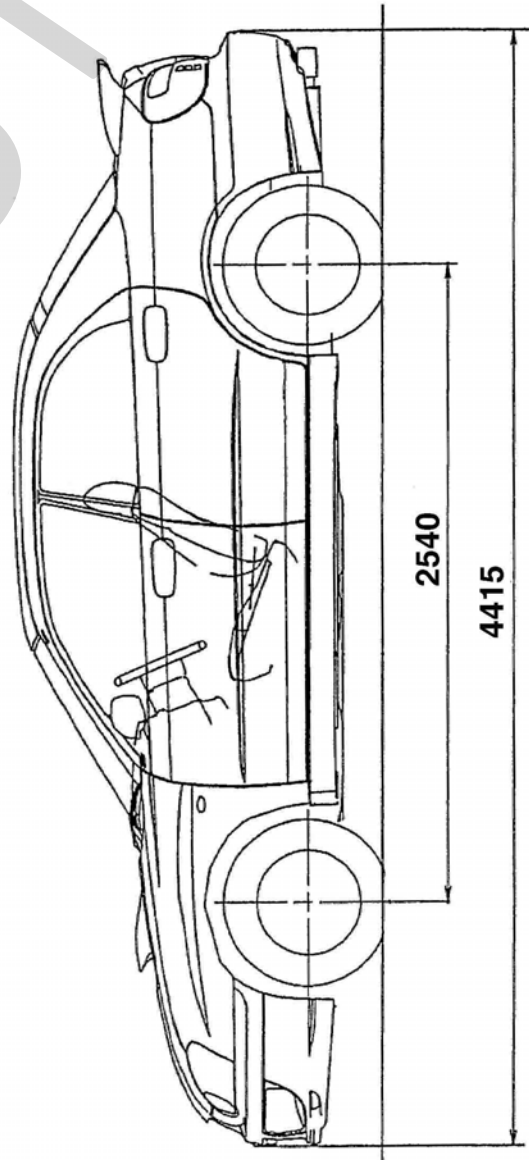
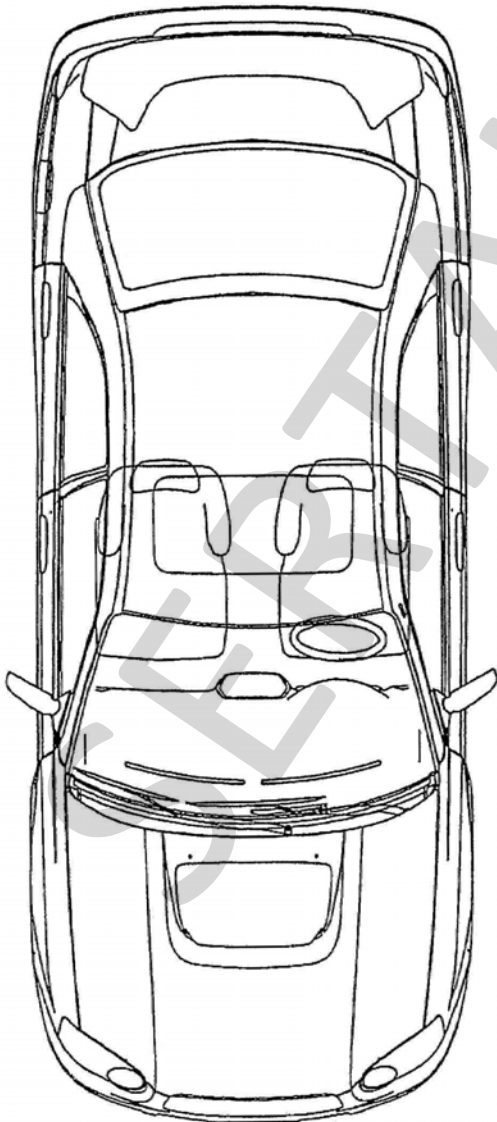
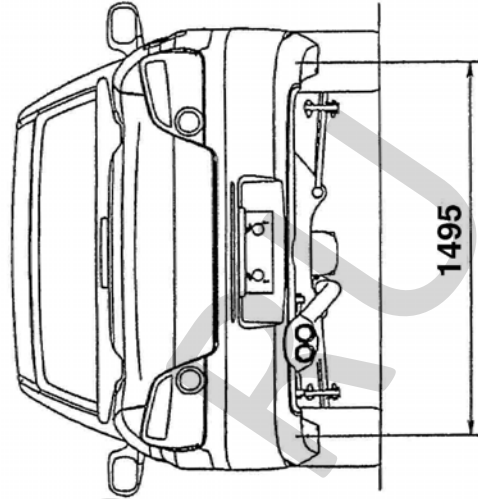
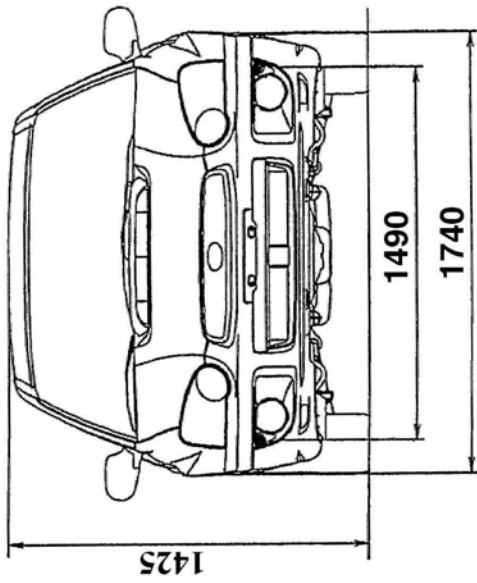

Приложение № 3 к "одобрению типа транспортного средства" № РОСС RU.МТ02.Е04410Р1  
**SUBARU GDB (Impreza-URT)**

