

Орган по сертификации
“Фонд поддержки потребителей” - ОС “МАДИ-ФОНД”
РОСС RU.0001.11MT20 от 15.07.2003 г.
125829, г. Москва, Ленинградский пр-т, д.64, т. 155-04-45, 155-07-78

РОСС RU.MT20.E01250

Марка транспортного средства	—
Тип транспортного средства	5763FC, 5763FD, 5763FJ, 5763FR, 5763TC, 5763TD, 5763TJ, 5763TR, 5763MC, 5763MD, 5763MJ, 5763MR
Шасси транспортного средства	МАЗ 630305 - для 5763FC, 5763TC, 5763MC МАЗ 630308 - для 5763FD, 5763TD, 5763MD МАЗ 631705 - для 5763FJ, 5763TJ, 5763MJ, 5763FR, 5763TR, 5763MR
Категория транспортного средства	N ₃ – для 5763FC, 5763TC, 5763MC, 5763FD, 5763TD, 5763MD; N ₃ G – для 5763FJ, 5763TJ, 5763MJ, 5763FR, 5763TR, 5763MR
Код ОКП	45 1116 - для 5763FC, 5763FD, 5763FJ, 5763FR 45 2110 - для 5763TC, 5763TD, 5763TJ, 5763TR 45 2160 - для 5763MC, 5763MD, 5763MJ, 5763MR
Код VIN	с X955763?????00001 по X955763?????00010
Заявитель, изготовитель и его адрес:	ЗАО «Дизайн – Моторс», 141700, Московская обл., г. Долгопрудный, ул. Спортивная, д. 13, Российская Федерация
Сборочный завод и его адрес	Филиал "Дизайн-Автохолод" ЗАО «Дизайн – Моторс», 301470, Тульская обл., г. Плавск, пос. Белая Гора, Российская Федерация

ОБЩИЕ ХАРАКТЕРИСТИКИ ТРАНСПОРТНОГО СРЕДСТВА

Колесная формула / ведущие колеса	6x4 / задние - для 5763FC, 5763TC, 5763MC, 5763FD, 5763TD, 5763MD 6x6 / все - для 5763FJ, 5763TJ, 5763MJ, 5763FR, 5763TR, 5763MR
Схема компоновки транспортного средства	кабина над двигателем, расположение двигателя – переднее, продольное

РОСС RU.MT20.E01250

Исполнение грузочного пространства (Тип кузова транспортного средства)	- фургон с задней и (или) боковой дверьми, с теплоизоляцией (5763ТС, 5763ТD, 5763ТJ, 5763ТR) или без неё (5763FC, 5763FD, 5763FJ, 5763FR); - фургон с задней и (или) боковой дверьми, с окнами (5763MC, 5763MD, 5763MJ, 5763MR)
Назначение транспортного средства	перевозка грузов в фургоне – 5763ТС, 5763ТD, 5763ТJ, 5763ТR; перевозка оборудования мастерской– 5763MC, 5763MD, 5763MJ, 5763MR
Кабина	цельнометаллическая, двухдверная, двухместная, откидывающаяся вперёд, со спальным местом или без него

	5763FC, 5763ТС, 5763MC	5763FJ, 5763ТJ, 5763MJ	5763FR, 5763ТR, 5763MR	5763FD, 5763ТD, 5763MD
Габаритные размеры, мм				
- длина	8900	9115	9250	10000
- ширина	2550 – для 5763FC, 5763FD, 5763FJ, 5763MC, 5763MD, 5763MJ; 2600 – для 5763ТС, 5763ТD, 5763ТJ; 2700 – 5763FR, 5763ТR, 5763MR			
- высота	4000			
База, мм	3810+1400	4200+1400		4590+1400
Колея передних / задних колес, мм	2032/1790	2060/1790	2100/2100	2032/1790
Масса снаряженного транспортного средства, кг (по ОСТ 37.001.408-85)	11400	12950	14150	12100
Полная масса транспортного средства, кг	24500	24850	25150	24500
- на переднюю ось	6500	6850	7150	6500
- на заднюю тележку	18000			
Буксировка прицепа не предусмотрена				

	5763FD, 5763ТD, 5763MD	5763FC, 5763ТС, 5763MC, 5763FJ, 5763ТJ, 5763MJ, 5763FR, 5763ТR, 5763MR
Двигатель (марка, тип)	ЯМЗ-7511.10	ЯМЗ-238ДЕ2
	четырёхтактный дизель с турбонаддувом	
- количество и расположение цилиндров	8, V-образное	
- рабочий объем, см ³	14860	
- степень сжатия	16,5	
- максимальная мощность, кВт(1/мин)	287 (1900)	233 (2100)
- максимальный крутящий момент, Нм (1/мин)	1715 (1300)	1275 (1300)
Топливо	дизельное	

РОСС RU.MT20.E01250

двигатель ЯМЗ-7511.10 ЯМЗ-238ДЕ2

Система питания

разделенного типа, непосредственный впрыск топлива

ТНВД (марка, тип) ЯЗТА, 175 ЯЗТА, 173-10

Форсунки (марка, тип) ЯЗТА, 267 или 51

Турбокомпрессор (марка, тип) ЯМЗ, ТКР-9, К-36

Воздушный фильтр (марка, тип) ЯМЗ, 8421-1109010

Система выпуска и нейтрализации отработавших газов

один глушитель, система нейтрализации отсутствует

Глушитель (марка, тип) МАЗ, 555102-1201010 МАЗ, 630300-1201010

Трансмиссия

механическая

Сцепление (марка, тип) ЯМЗ-184 ЯМЗ-183

однодисковое, сухое, фрикционное, диафрагменное

шасси МАЗ-630305 МАЗ-630305, МАЗ-631705 МАЗ-630305, МАЗ-630308, МАЗ-631705

Коробка передач (марка, тип) ЯМЗ-238А ЯМЗ-238М ЯМЗ-239 ЯМЗ-543205
механическая, трехходовая, с синхронизаторами на всех передачах, кроме первой и заднего хода, с демультипликатором

- число передач 8-вперед, 2-назад 9-вперед, 1-назад

- передаточные числа коробки передач

I	7,73	7,30	12,24	10,08
II	5,52	4,86	6,88	6,13
III	3,94	3,50	4,86	4,51
IV	2,80	2,48	3,50	3,50
V	1,96	2,09	2,74	2,78
VI	1,39	1,39	1,97	1,75
VII	1,00	1,00	1,39	1,29
VIII	0,71	0,71	1,00	1,00
IX	-	-	0,78	0,795
3.X.I	11,78	10,46	10,04	9,55
3.X.II	2,99	2,99	-	-

Раздаточная коробка (марка, тип)

МАЗ, механическая, с ручным управлением (для 5763FJ, 5763TJ, 5763MJ, 5763FR, 5763TR, 5763MR)

- число передач 1

- передаточное число раздаточной коробки 1,107

РОСС RU.MT20.E01250

Главная передача (марка, тип)	двойная, разнесенная, включает конический редуктор и колесные передачи
- передаточное число главной передачи	3,97; 4,84; 5,49; 6,59; 7,14; 7,79

Подвеска (марка, тип)	
- передняя	зависимая, на двух продольных полуэллиптических или малолистовых рессорах, с двумя гидравлическими телескопическими амортизаторами, со стабилизатором поперечной устойчивости или без него
- задняя	зависимая, рессорно-балансирная, со стабилизатором поперечной устойчивости или без него

Рулевое управление (марка, тип)	МАЗ, 64221-3400010, рулевой механизм «винт - гайка на циркулирующих шариках - рейка - сектор», рулевой привод с гидроусилителем
--	---

Тормозные системы	
- рабочая (марка, тип)	двухконтурная, с пневматическим приводом, с разделением на контуры передней оси и задней тележки, с АБС или без нее (для 5763FR, 5763TR, 5763MR), тормозные механизмы всех колес - барабанные
- стояночная (марка, тип)	тормозные механизмы колёс задней тележки с приводом от пружинных энергоаккумуляторов или, для 5763FR, 5763TR, 5763MR , трансмиссионная, привод механический, тормозной механизм барабанного типа
- запасная (марка, тип)	один из контуров рабочей тормозной системы или стояночная тормозная система
- вспомогательная (марка, тип)	моторный тормоз-замедлитель

модель	5763?C, 5763?D	5763?C, 5763?D, 5763?J	5763?R
--------	----------------	------------------------------	--------

Шины

- марка	—			
- размер	11.00R20	315/80R22,5	12.00R20	1350x550x533P
- индекс несущей способности	148/145, 150/146	154/150, 156/150	146/143, 150/146, 154/149	160
- категория скорости	J, K	M, L	G, J	G

РОСС RU.MT20.E01250

**Дополнительное оборудование
транспортного средства**

—

При проезде автомобилей моделей 5763FR, 5763TR, 5763MR по автомобильным дорогам общего пользования, а также по улицам городов и населенных пунктов должны быть выполнены требования «Инструкции по перевозке крупногабаритных и тяжеловесных грузов автомобильным транспортом по дорогам Российской Федерации».

Действие данного «одобрения типа транспортного средства» распространяется на серию транспортных средств в количестве 10 (десять) шт. с номерами VIN с X955763?????00001 по X955763?????00010.

5763FC, 5763FD, 5763FJ, 5763FR, 5763TC, 5763TD,
5763TJ, 5763TR, 5763MC, 5763MD, 5763MJ, 5763MR

Описание маркировки транспортных средств приведено в приложении № 2.
Общие виды транспортных средств на 3 стр. приведены в приложении № 3.

Руководитель органа
по сертификации «МАДИ-Фонд»

..... А.М. Иванов
подпись

С.В. Пугачев

Действует с 10 февраля 2005 г.

Приложение № 2 к Одобрению типа
транспортного средства

ОПИСАНИЕ МАРКИРОВКИ ТРАНСПОРТНОГО СРЕДСТВА

1. Место расположения и форма знака соответствия: на табличке изготовителя. Знак соответствия выполнен по ГОСТ Р 50460-92 с указанием номера данного «Одобрения типа транспортного средства».
2. Место расположения таблички изготовителя: на передней стенке фургона справа.
3. Место расположения идентификационного номера (VIN):
 - 3.1. На табличке изготовителя.
 - 3.2. На правом лонжероне рамы.
4. Структура и содержание идентификационного номера транспортного средства:

1	2	3	4	5	6	7	8	9	10	11	12	13	14	15	16	17
X	9	5	5	7	6	3	?	?	?	?	?	0	0	0	?	?

Поз. 1-3: международный идентификационный код изготовителя (WMI) (X95 – для ЗАО «Дизайн-Моторс»).

Поз. 4-9: 5763?? – описательная часть – тип транспортного средства (5763FC, 5763FD, 5763FJ, 5763FR, 5763TC, 5763TD, 5763TJ, 5763TR, 5763MC, 5763MD, 5763MJ, 5763MR – для автомобилей моделей 5763FC, 5763FD, 5763FJ, 5763FR, 5763TC, 5763TD, 5763TJ, 5763TR, 5763MC, 5763MD, 5763MJ, 5763MR соответственно).

Поз. 10: ? – год выпуска по ГОСТ Р 51980-2002.

Поз. 11: ? – код сборочного завода (D - ЗАО «Дизайн-Моторс», P - Филиал "Дизайн-Автоход" ЗАО «Дизайн-Моторс»).

Поз. 12: ? – код базового шасси (C – МАЗ 630305, D – МАЗ 630308, J – МАЗ 631705 с двускатной ошиновкой, R – МАЗ 631705 с односкатной ошиновкой).

Поз. 13-17: ? – производственный номер транспортного средства (с 00001 по 00010).

Остальная маркировка автомобиля соответствует маркировке базового шасси и располагается в местах, указанных в руководстве по эксплуатации МАЗ - 630305, МАЗ – 630308, МАЗ 631705



Рис.1 Автомобиль-фургон моделей 5763FC, 5763TC, автомобиль-мастерская модели 5763MC.

Приложение №3 к Одобрению
 типа транспортного средства
 № РОСС RU.МТ20.Е01250

модель	5763FJ, 5763TJ, 5763MJ	5763FD, 5763TD, 5763MD
А	9115	10000
Б	4200	4590

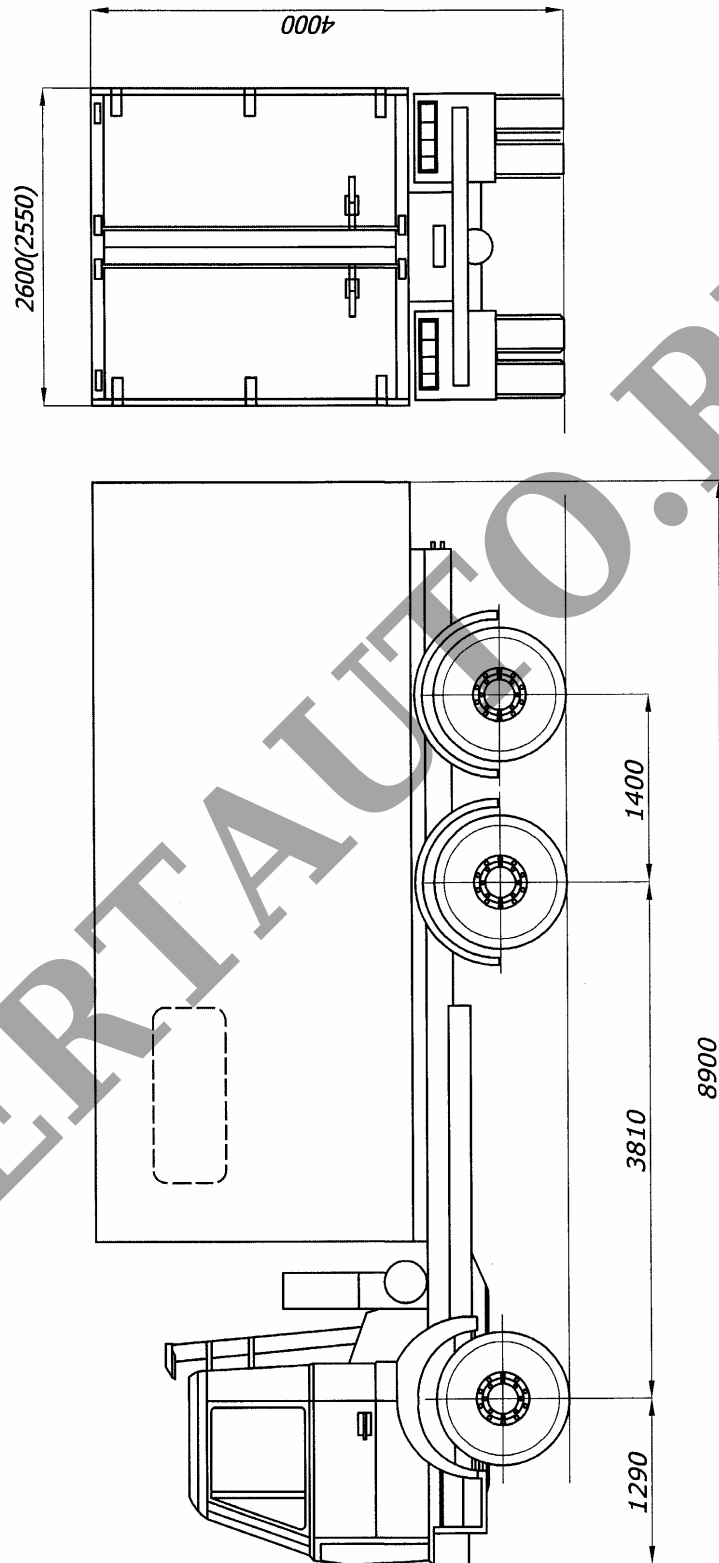
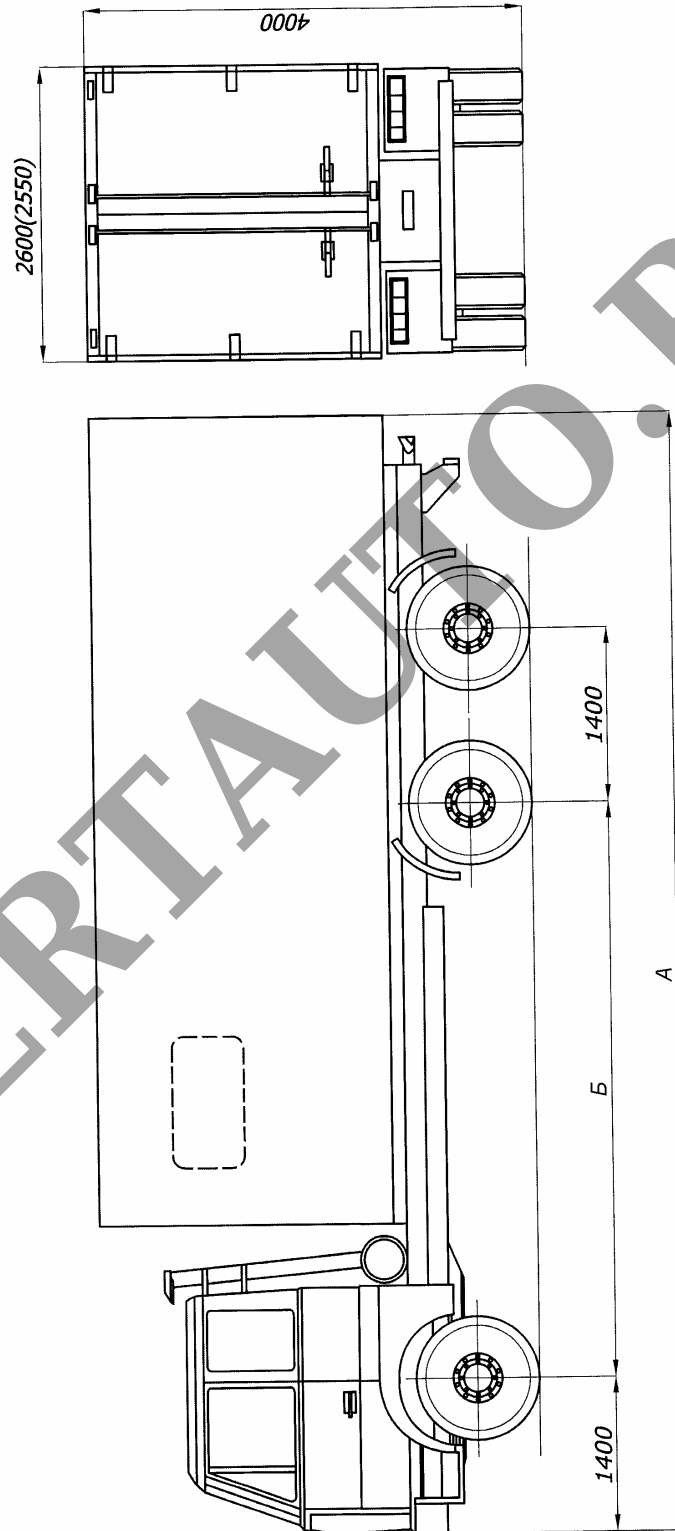

Рис 2. Автомобиль-фургон моделей 5763FD, 5763FJ, 5763TD, 5763TJ, автомобиль-мастерская модели 5763MD, 5763MJ.

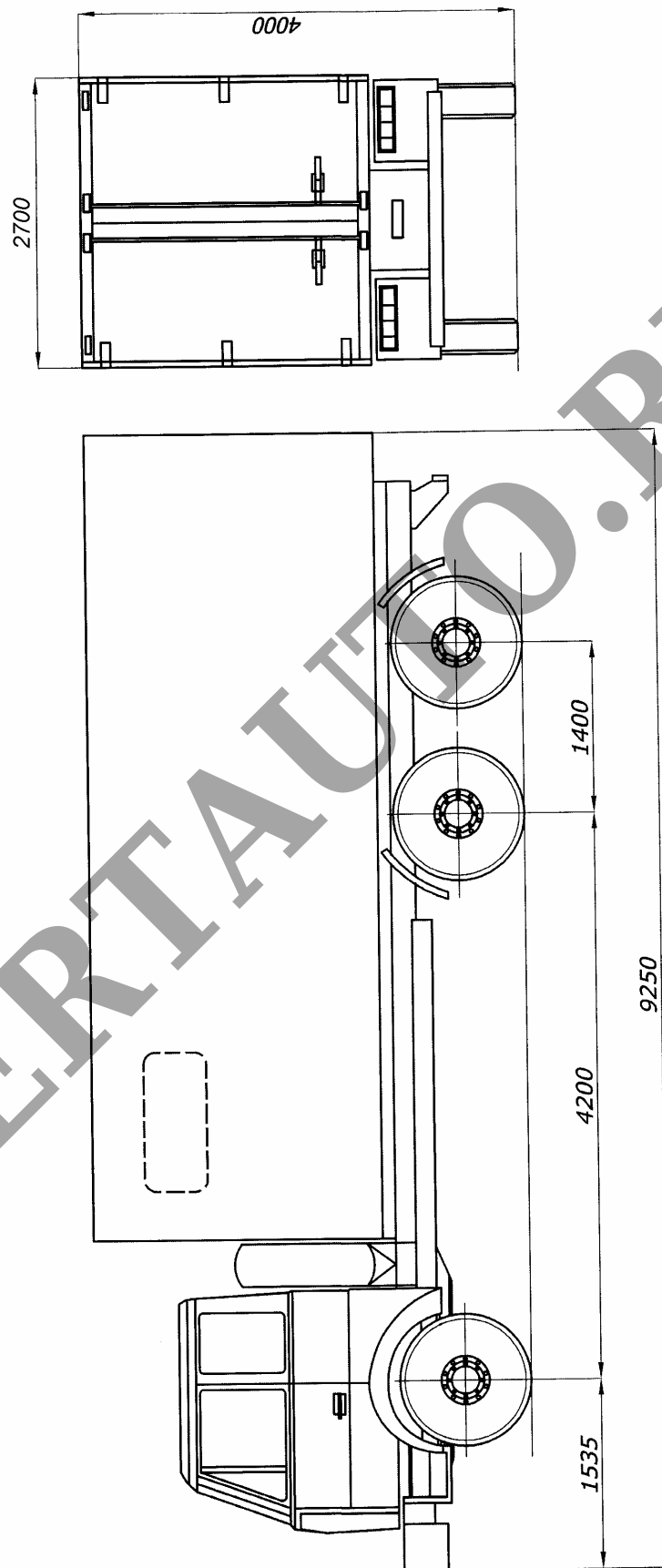

Рис 3. Автомобиль-фургон моделей 5763FR, 5763TR, автомобиль-мастерская модели 5763MR.