

**ОРГАН ПО СЕРТИФИКАЦИИ
продукции машиностроения ВНИИНМАШ (ОС «ПРОММАШ»)**
№ РОСС RU.0001.11АЯ04 от 28.04.2003 г.
123007, г. Москва, ул. Шеногина, д. 4, тел. (495) 256-14-77

РОСС DE.АЯ04.E00897

31 декабря 9

Марка транспортного средства	Volkswagen
Тип транспортного средства	2D (LT46)
Категория транспортного средства	M₁C
Код ТН ВЭД	8703 32
Код VIN	WV1ZZZ2DZ6H024116, WV1ZZZ2DZ6H024298, WV1ZZZ2DZ6H024438, WV1ZZZ2DZ6H024609
Экологический класс	3
Заявитель и его адрес	ООО «Фольксваген Груп Рус» 248009, г. Калуга, ул. Заводская, д. 57, Российская Феде- рация
Изготовитель и его адрес	Volkswagen AG, D-38436, Wolfsburg, Germany
Сборочные заводы и их адреса	Volkswagen AG, D-30419, Hannover, Germany Ambulanz Mobile GmbH & Co KG, Glinderstraße 1, D- 39218, Schonebeck, Germany

ОБЩИЕ ХАРАКТЕРИСТИКИ ТРАНСПОРТНОГО СРЕДСТВА

Колесная формула / ведущие колеса	4 x 2 / задние
Схема компоновки транспортного средства	полукапотная, расположение двигателя - переднее продольное
Тип кузова/количество дверей	несущий, цельнометаллический пассажирский фургон /4
Назначение транспортного средства	автомобиль скорой медицинской помощи
Количество мест спереди / сзади	2 или 3 / 4 (2 места на откидных сидениях, 1 место на стационарном сидении, 1 место на носилках)

РОСС DE.АЯ04.E00897

Габаритные размеры, мм	
- длина	6743
- ширина	1994
- высота (с проблесковым маячком)	2900
База, мм	4025
Колея передних / задних колес, мм	1618...1628/1618...1628

Масса снаряженного транспортного средства, кг (по ГОСТ Р 52051-2003)	Максимальная допустимая масса транспортного средства, кг	Максимальная допустимая масса, приходящаяся:		Допустимая полная масса прицепа, кг
		на переднюю ось, кг	на заднюю ось, кг	
2320 (2142...2626)	4600	1750	3200	Буксировка прицепа не предусмотрена

Двигатель (марка, тип)	MWM Motores Diesel LTDA AUN четырёхтактный, с воспламенением от сжатия, с турбонаддувом
Количество и расположение цилиндров	4, рядное
Рабочий объем, см ³	2799
Степень сжатия	17.8
Максимальная мощность, кВт (мин ⁻¹)	116 (3500)
Максимальный крутящий момент, Нм (мин ⁻¹)	331 (1800...3200)
Топливо	дизельное
Система питания	непосредственный впрыск топлива
ТНВД (марка, тип)	Bosch, CP3 3B413 030 193
Форсунки (марка, тип)	Bosch, PV 3190325 или 062132201
Турбокомпрессор (марка, тип)	Garrett GT 2256V
Воздушный фильтр (марка, тип)	VW 2D0 183D
Система выпуска и нейтрализации отработавших газов	один глушитель система нейтрализации отсутствует
Глушитель (марка, тип)	VW 2D0 119F

РОСС DE.АЯ04.Е00897

Трансмиссия		механическая
Сцепление (марка, тип)		фрикционное, сухое, однодисковое, с гидравлическим приводом
Коробка передач (марка, тип)		VW HM 500996, полностью синхронизированная, с ручным управлением
число передач		вперед – 5, назад – 1
передаточные числа	I -	5.053
	II -	2.601
	III -	1.521
	IV -	1.000
	V -	0.784
	3.X. -	4.756
Главная передача (марка, тип)		VW, гипоидная
передаточное число		4.375

Подвеска	
- передняя	VW, независимая, на треугольных рычагах, с однолистовой поперечной рессорой, с гидравлическими амортизаторами, со стабилизатором поперечной устойчивости
- задняя	зависимая, на продольных однолистных рессорах, с гидравлическими амортизаторами, со стабилизатором поперечной устойчивости

Рулевое управление (марка, тип)	VW, рулевой механизм типа «шестерня-рейка», рулевой привод с гидроусилителем
--	--

Тормозные системы	
- рабочая	гидравлический двухконтурный привод с диагональным разделением на контуры, с вакуумным усилителем, тормозные механизмы всех колес - дисковые
- запасная	каждый контур рабочей системы
- стояночная	механический (тросовый) привод тормозных механизмов задних колес

РОСС DE.АЯ04.E00897

<u>Шины</u>	Размер	Индекс несущей способности	Категория скорости
	195/75R16C	104/102	R
	205/75R16C	112/110	R
<u>Дополнительное оборудование транспортного средства</u>	Дополнительный отопитель салона, кондиционер (хладагент R134A), подготовка под установку мобильного телефона, система внутренней/внешней связи (INTERCOM), бортовой компьютер, стереосистема, противоугонное устройство, специальное медицинское оборудование, платформа для носилок, носилки с откидными ножками, шкафы для медицинского оборудования, специальное освещение салона		

Действие данного «одобрения типа транспортного средства» распространяется на партию из четырех транспортных средств с идентификационными номерами VIN: WV1ZZZ2DZ6H024116, WV1ZZZ2DZ6H024298, WV1ZZZ2DZ6H024438, WV1ZZZ2DZ6H024609.

Volkswagen 2D (LT46)

Описание маркировки транспортного средства приведено в приложении 2.
Общие виды транспортного средства на 1 листе приведены в приложении 3.

Зам.

А.В. Куликов

С.В. Пугачев

Действует с «24» мая 2007 г.

РОСС DE.AЯ04.E00897

Приложение № 2 к «одобрению типа
транспортного средства»

ОПИСАНИЕ МАРКИРОВКИ ТРАНСПОРТНОГО СРЕДСТВА

1. Место расположения и форма знака соответствия:
На табличке изготовителя или рядом с ней или в районе рулевой колонки под приборной панелью. Знак соответствия выполняется по ГОСТ Р 50460-92 с указанием номера данного «одобрения типа транспортного средства».
2. Место расположения таблички изготовителя:
В подкапотном пространстве, на передней панели
3. Место расположения идентификационного номера (код VIN):
 - 3.1. На табличке изготовителя.
 - 3.2. На правом лонжероне кузова около передней оси автомобиля.
4. Структура и содержание идентификационного номера (номеров) транспортных средств:

1	2	3	4	5	6	7	8	9	10	11	12	13	14	15	16	17
W	V	1	Z	Z	Z	2	D	Z	6	H	?	?	?	?	?	?

- поз. 1 - 3: международный идентификационный код изготовителя (WMI):
«WV1» – Volkswagen AG, Германия.
- поз. 4 - 6: постоянная часть идентификационного номера: «ZZZ»
- поз. 7 - 8: «2D»: обозначение типа транспортного средства (LT 46).
- поз. 9: постоянная часть идентификационного номера: «Z»
- поз. 10: обозначение модельного года согласно ISO 3779
- поз. 11: код основного сборочного завода: «H» – Hannover, Germany
- поз. 12 - 17: производственный номер транспортного средства.

№ РОСС DE.АЯ04.Е00897

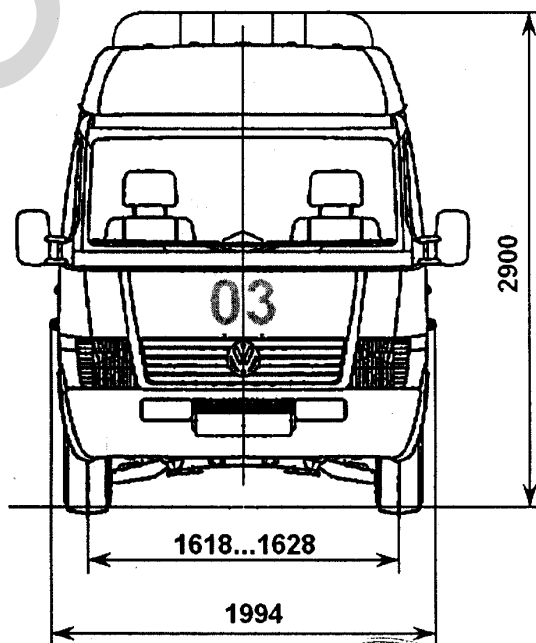
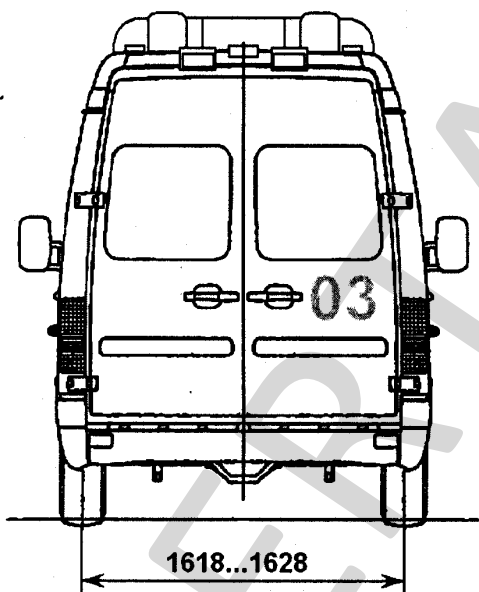
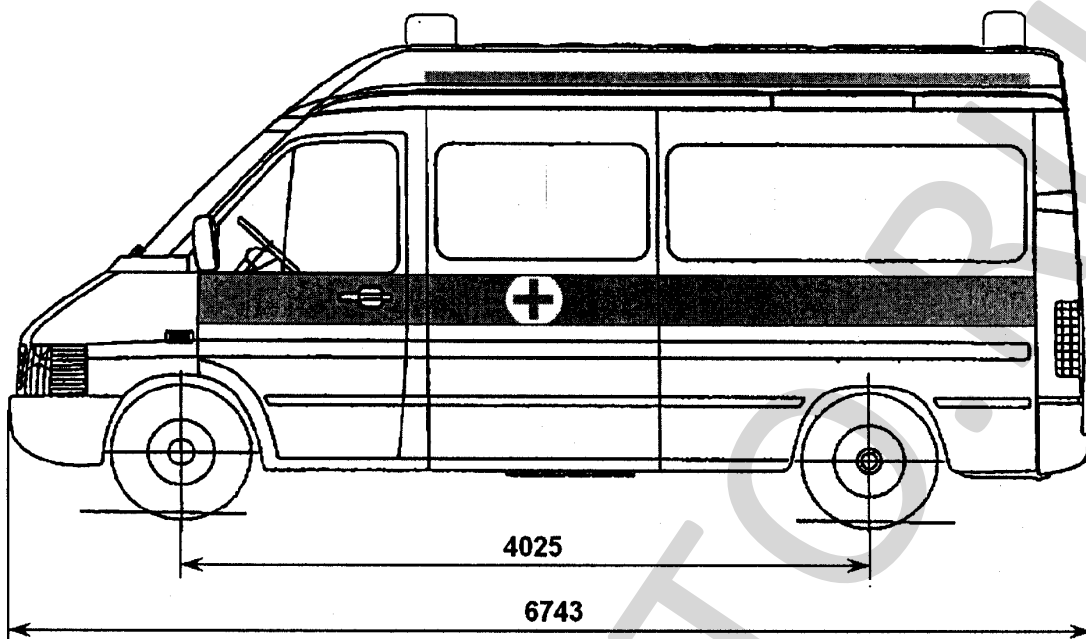

Volkswagen 2D (LT46)

