

ОРГАН ПО СЕРТИФИКАЦИИ
Межотраслевой фонд “Сертификация автотранспорта САТР” (“САТР-ФОНД”)
№ РОСС RU.0001.11MT02 от 06.06.2006 г.
125480, г. Москва, ул. Героев Панфиловцев, 24 (тел. 454-42-27)

РОСС CZ.MT02.E05250

31 декабря 9

Марка транспортного средства	ŠKODA
Тип транспортного средства	1U (OCTAVIA)
Категория транспортного средства	M₁
Код ТН ВЭД	8703 22 (для мод. с дв. BSA) 8703 23 (для мод. с дв. AUM, BFQ)
Код VIN	TMB???1U?...
Экологический класс	3 (для мод. с дв. BSA) 4 (для мод. с дв. BSA, BFQ, AUM) (см. Приложение №1)
Заявитель, представитель изготовителя и его адрес	ООО “ФОЛЬКСВАГЕН Груп Рус”, 248009, г. Калуга, ул. Заводская, д. 57, Российская Федерация
Изготовитель и его адрес	ŠKODA AUTO a.s., Václava Klementa 869/III, CZ - 293 60, Mladá Boleslav, Czech Republic
Сборочные заводы и их адреса	SKODA AUTO a.s, Václava Klementa 869/III, CZ - 293 60, Mladá Boleslav, Czech Republic; ŠKODA AUTO a.s, CZ – 543 18 Vrchlabi, Czech Republic; ŠKODA AUTO a.s., CZ – 517 02 Kvasiny, Czech Republic; VOLKSWAGEN AG, PL – 61 060 Poznan, Poland; ŠKODA AUTO a.s., UA–894 60 Solomonovo, Ukraine

ОБЩИЕ ХАРАКТЕРИСТИКИ ТРАНСПОРТНОГО СРЕДСТВА

Колесная формула / ведущие колеса	4 x 2 / передние
Схема компоновки транспортного средства	переднеприводная, расположение двигателя – переднее поперечное
Тип кузова / количество дверей	ST – седан, несущий, цельнометаллический / 4 SE – универсал, несущий, цельнометаллический / 5
Количество мест спереди / сзади	2 / 2 или 3

РОСС CZ.MT02.E05250

для модификации с типом кузова:	SE (универсал)	ST (седан)
Габаритные размеры, мм		
- длина	4513...4613	4507...4613
- ширина	1731	
- высота	1440...1510	1413...1455
База, мм	2500	2500...2518
Колея передних / задних колес, мм	1506...1520 / 1482...1496	

Мод. с двигателем	Масса снаряженного транспортного средства (по ГОСТ Р 52051-2003), кг	Полная масса транспортного средства, кг	Максимальная масса, приходящаяся		Допустимая полная масса прицепа	
			на переднюю ось, кг	на заднюю ось, кг	прицеп без тормозов, кг	прицеп с тормозами, кг
Для модификации с кузовом седан (ST)						
BCA	1175...1380	1750	789...869	990	500	850
BFQ	1205...1440	1790...1820	807...924	990	500	1200
AUM	1260...1495	1845...1875	871...988	990	500	1300
Для модификации с кузовом универсал (SE)						
BCA	1175...1410	1725...1770	737...867	1000	500	850
BFQ	1205...1470	1755...1835	760...922	1000	500	1200
AUM	1260...1525	1810...1895	824...987	889...993	500	1300

<u>Двигатель</u> (марка, тип)	Volkswagen AG / VW / AUDI		
	AUM	BCA	BFQ
	четырёхтактный, бензиновый (AUM – с турбонаддувом)		
количество и расположение цилиндров	4, рядное		
– рабочий объем, см ³	1781	1390	1595
– степень сжатия	9.5	10.5	10.3
Максимальная мощность, кВт (мин ⁻¹)	110 (5700)	55 (5000)	75 (5600)
Максимальный крутящий момент, Нм (мин ⁻¹)	210 (1750...4600)	126 (3300)	148 (3800)
Топливо	бензин с октановым числом не менее 95		

POCC CZ.MT02.E05250

для двигателя:	AUM	BCA	BFQ
Система питания	распределенный впрыск топлива с электронным управлением		
Блок управления впрыском топлива (марка, тип)	Bosch Motronic 06A 906 018xx или 06A 906 032xx	Bosch ME7 036 906 032xx	Siemens, Simos 06A 906 033xx
Турбокомпрессор (марка, тип)	KKK/3K Warner, K03	-	-
Воздушный фильтр (марка, тип)	с бумажным элементом, VW или другой производитель, одобренный VW		
	1J0 183 или 06A 183	036 183/ 036 183A	1J0 183
Система зажигания	электронная, бесконтактная		
Блок управления (марка, тип)	объединен с блоком управления системы питания		
Катушки зажигания (марка, тип)	VWRU4, S3, VWRU, VWRU6, BA961AE	S3, VWRU	VWRU4, S3, VWRU, VWRU6, BA961AE
Свечи зажигания (марка, тип)	VW R0, R1 или RX или другие производители: Bosch, NGK, Champion, Beru		
Система выпуска и нейтрализации отработавших газов	VW/AUDI, два глушителя; один или два нейтрализатора отработавших газов		
Первый глушитель (марка, тип)	1J0 119E	1J0 119AC	1J0 119B
Второй глушитель (марка, тип)	1J0 119 D/F	1J0 119AL	1J0 119H
Нейтрализатор (марка, тип)	1J0 178 C / L	036 178E + 6Q 178G	06A 178A и / или 1J0 178A
для модификаций с двигателями:	BFQ	AUM	BCA
Трансмиссия	механическая		
Сцепление (марка, тип)	сухое, однодисковое, с гидравлическим приводом		
Коробка передач (марка, тип)	с ручным управлением, полностью синхронизированная		
	FM52K028	FM52J013	FM52K034
– число передач	вперед – 5 / назад – 1		
– передаточные числа			
I -	3.45	3.30	3.45
II -	1.94	1.94	1.94
III -	1.37	1.31	1.29
IV -	1.03	1.03	0.97
V -	0.85	0.84	0.80
3.X. -	3.17	3.06	3.17
Главная передача (марка, тип)	Volkswagen AG, цилиндрическая, косозубая		
– передаточное число	4.250	3.684	4.467

РОСС CZ.MT02.E05250

для модификаций с двигателями:	BFQ	AUM	
Трансмиссия	гидромеханическая		
Сцепление (марка, тип)	—		
Коробка передач (марка, тип)	автоматическая		
	FA41M034/048	FA41M042/044/037	FA59A008
– число передач	вперед – 4 / назад – 1		вперед – 5 / назад – 1
– передаточные числа			
I -	2.71		3.80
II -	1.44		2.13
III -	1.00		1.36
IV -	0.74		0.94
V -	-		0.69
3.X. -	2.88		2.97
Главная передача (марка, тип)	цилиндрическая, косозубая		
– передаточное число	5.035	4.433	4.445

Подвеска

- передняя независимая, пружинная, типа Макферсон, со стабилизатором поперечной устойчивости
- задняя полузависимая рычажная, пружинная, с гидравлическими амортизаторами и стабилизатором поперечной устойчивости

Рулевое управление (марка, тип) VW-AUDI, рулевой привод с гидроусилителем или без него; рулевой механизм типа “шестерня-рейка”

Тормозные системы

- рабочая гидравлический двухконтурный привод с диагональным разделением контуров, с вакуумным усилителем; тормозные механизмы всех колес – дисковые, с АБС, электронным распределением тормозного усилия (EBV)
- запасная каждый контур рабочей тормозной системы
- стояночная механический привод тормозных механизмов задних колес

Шины	Марка	Размер	Индекс несущей способности	Категория скорости
	–	175/80R14	88	T, H
	–	195/65R15	91	V, T, H, W
	–	205/55R16	91	H, V, W
	–	205/60R15	91	H, V
	–	205/55R16	91	H, W

РОСС CZ.MT02.E05250

Дополнительное оборудование
транспортного средства

кондиционер (хладагент R134A), холодильник, система курсовой устойчивости (ESP), противобуксовочная система (ASR), акустическая система парковки (APS), подготовка к установке мобильного телефона, бортовой компьютер, стереосистема, CD-проигрыватель, подъемно-сдвижной люк в крыше с электрическим приводом, со встроенной солнечной батареей, система крепления детского сиденья "ISOFIX", противоугонное устройство, система контроля давления воздуха в шинах (TPM), устройство дистанционного управления гаражными воротами

ŠKODA 1U (OCTAVIA)

Описание маркировки транспортного средства приведено в приложении № 2.
Общие виды транспортных средств на двух листах приведены в приложении № 3.

Б.В. Кисуленко**С.В. Пугачев**

Действует с " 05 " июня 2007 г.

РОСС CZ.MT02.E05250

Приложение № 2 к "одобрению типа транспортного средства"

ОПИСАНИЕ МАРКИРОВКИ ТРАНСПОРТНОГО СРЕДСТВА

1. Место расположения и форма знака соответствия:

На табличке изготовителя, на наклейке рядом с табличкой изготовителя или в багажном отсеке в нише запасного колеса.

Знак соответствия выполнен по ГОСТ Р 50460-92 с указанием номера данного "одобрения типа транспортного средства".

2. Место расположения таблички изготовителя:

В подкапотном пространстве, на левой опоре подвески.

3. Место расположения идентификационного номера (VIN):

3.1. На табличке изготовителя.

3.2. В подкапотном пространстве, справа, на перегородке, отделяющей моторный отсек от салона.

3.3. На специальной табличке, слева на панели приборов, под ветровым стеклом.

4. Структура и содержание идентификационного номера (номеров) транспортных средств:

1	2	3	4	5	6	7	8	9	10	11	12	13	14	15	16	17
T	M	B	?	?	?	1	U	?	?	?	?	?	?	?	?	?

поз. 1 - 3: Международный идентификационный код изготовителя (WMI):

"TMB" – Škoda Auto a.s.

поз. 4: Варианты оборудования кузова:

"A" – седан L&K (топ версия);

"F" – универсал L&K (топ версия);

"B" – седан SLX/Elegance (люкс);

"G" – универсал SLX/Elegance (люкс);

"C" – седан GLX/Ambiente/Comfort (комфорт); "H" – универсал GLX/Ambiente/Comfort (комфорт);

"D" – седан LX/Classic/Basis/Tradition (стандарт);

"J" – универсал LX/Classic/Basis/Tradition (стандарт);

"E" – седан Sport (спорт);

"U" – универсал Sport (спорт)

поз. 4: Обозначение комплектации:

"D" – Tour, седан;

"J" – Tour, универсал.

поз. 5: Тип двигателя: "C" – BSA; "X" – BFQ; "L" – AUM.

поз. 6: Код обозначения оснащённости системы безопасности или код массы транспортного средства – цифровое или буквенное обозначение.

поз. 7 - 8: Обозначение типа транспортного средства: "1U" (Octavia).

поз. 9: Постоянная часть идентификационного номера: переменная контрольная цифра от 0 до 9 или X.

поз. 10: Обозначение модельного года согласно ISO 3779-83.

поз. 11: Код сборочного завода:

"0...4", "N" – Mlada Boleslav (Чешская республика);

"6", "9", "N" – Kvasiny, (Чешская республика)

"7", "8" – Vrchlabi (Чешская республика);

"X" – Poznan (Польша);

“В” – Solomono (Украина).

поз. 12 - 17: Производственный номер транспортного средства.

РОСС CZ.MT02.E05250

SERTAUTO.RU

ŠKODA 1U (OCTAVIA) (тип кузова – универсал)

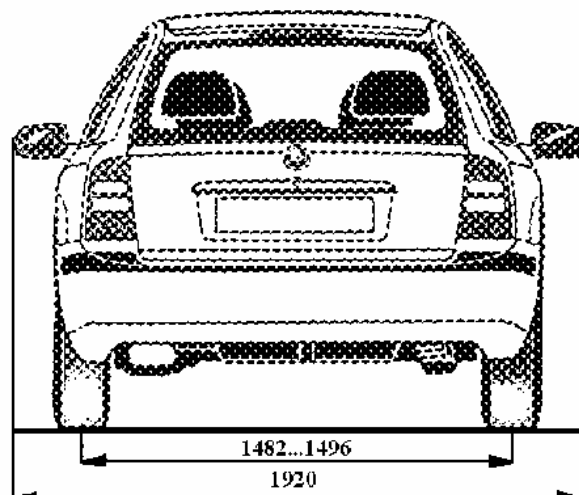
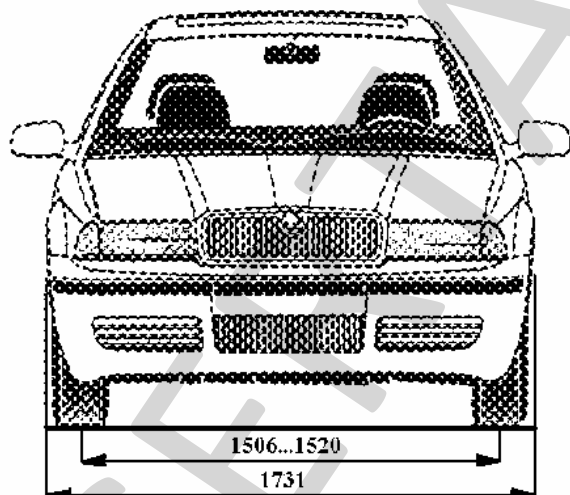
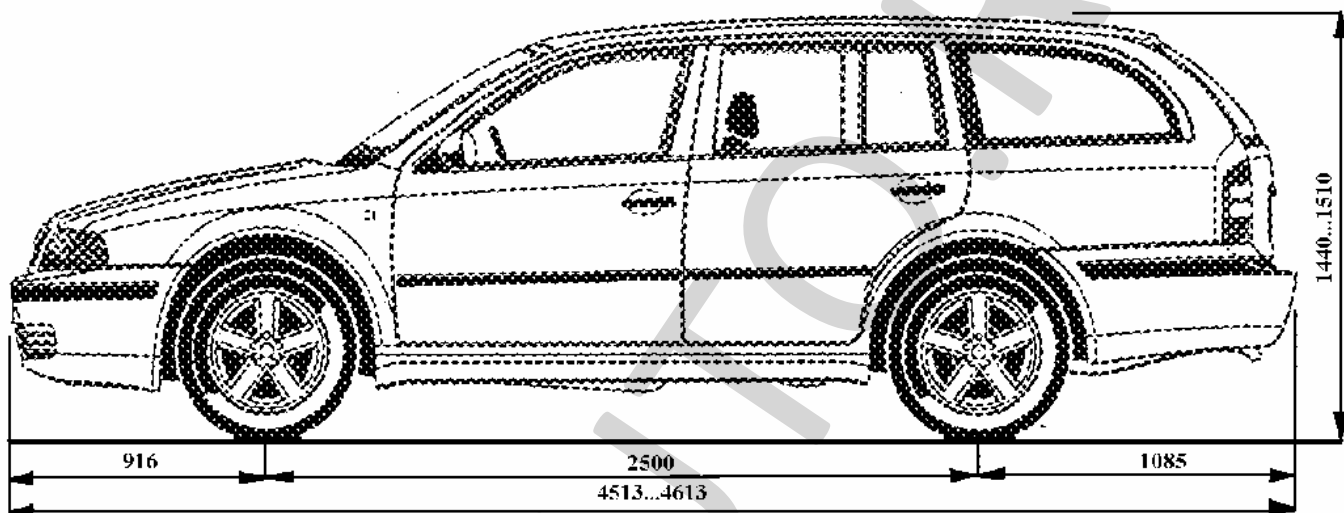

ŠKODA 1U (OCTAVIA) (тип кузова – седан)

