

Орган по сертификации
“Фонд поддержки потребителей” - ОС “МАДИ-ФОНД”
РОСС RU.0001.11MT20 от 15.07.2003 г.
125829, г. Москва, Ленинградский пр-т, д. 64, т. 155-07-78, 155-08-03

РОСС RU.MT20.E01340

Марка транспортного средства	—
Тип транспортного средства	5751RF, 5751RL, 5751RD
Шасси транспортного средства	RENAULT MIDLUM 220.11 HD DCI 6 или RENAULT MIDLUM 220.13 DCI 6 или RENAULT MIDLUM 220.13 HD DCI 6 или RENAULT MIDLUM 220.15 DCI 6 или RENAULT MIDLUM 220.16 HD DCI 6
Категория транспортного средства	N ₃
Код ОКП	45 2110 - для 5751RL, 5751RF(с фургоном с тепло- изоляцией); 45 1113 - для 5751RD, 5751RF(с фургоном без теп- лоизоляции)
Код VIN	с X895751R??0AG3001 по X895751R??0AG3020
Заявитель, изготовитель и его адрес:	ООО «Интерпайп ВАН», 121354, г. Москва, Сколковское шоссе, д. 7, Российская Федерация

ОБЩИЕ ХАРАКТЕРИСТИКИ ТРАНСПОРТНОГО СРЕДСТВА

Колесная формула / ведущие колеса	4×4 / все - для автомобилей на шасси RENAULT MIDLUM 220.11 HD DCI 6, RENAULT MIDLUM 220.13 DCI 6, RENAULT MIDLUM 220.13 HD DCI 6, RENAULT MIDLUM 220.15 DCI 6; 4×2 / задние - для автомобилей на шасси RENAULT MIDLUM 220.16 HD DCI 6
Схема компоновки транспортного средства	кабина над двигателем, расположение двигателя – переднее продольное

POCC RU.MT20.E01340

Исполнение загрузочного пространства
(тип кузова транспортного средства)

фургон с теплоизоляцией или без неё с задней дверью, с внутренним освещением или без него - для 5751RF;
фургон изотермический, с задней дверью, с внутренним освещением или без него - для 5751RL;
бортовая платформа с каркасом и тентом или без них - для 5751RD

Назначение транспортного средства

перевозка грузов в фургоне - для 5751RF (с фургоном с теплоизоляцией) и 5751RL

Кабина

цельнометаллическая, двухдверная, опрокидывающаяся вперед, двух- или трехместная, со спальным местом или без него

Габаритные размеры, мм

- длина	8616
- ширина	2550 (2600 - для 5751RF (с фургоном с теплоизоляцией) и 5751RL)
- высота	3600
База, мм	4548
Колея передних / задних колес, мм	1815...2010 / 1730...2030

Масса снаряженного транспортного средства, кг (по ОСТ 37.001.408-85)

6730 - для 5751RF с теплоизоляцией;
6530 - для 5751RF без теплоизоляции;
6880 - для 5751RL;
6230 - для 5751RD

Полная масса транспортного средства, кг

16000

- на переднюю ось

6000

- на заднюю ось

10000

Буксировка прицепа не предусматривается

РОСС RU.MT20.E01340

Двигатель (марка, тип)	RENAULT, DCI 6W+J01 дизель четырехтактный с турбонаддувом
- количество и расположение цилиндров	6, рядное
- рабочий объем, см ³	6174
- степень сжатия	16,5
- максимальная мощность, кВт(1/мин)	158 (2400)
- максимальный крутящий момент, Нм(1/мин)	700 (1200)
Топливо	дизельное
Система питания	непосредственный впрыск топлива
ТНВД (марка, тип)	BOSCH, 0445020004+B445226095 (Rail) или 0445020013+0445226008 (Rail)
Форсунки (марка, тип)	BOSCH, DLLA 144PV3188962+ B443120254 (Porte injecteur) или DLLA 144P1050+0445120013 (Porte injecteur)
Турбокомпрессор (марка, тип)	BWATS/SCHWITZER, S200
Воздушный фильтр (марка, тип)	DONALDSON, EPG 12-0413 или EPG 14-0478 или EPG 14-0502 или 5010315821
Система выпуска и нейтрализации отработавших газов	с одним глушителем, система нейтрализации отсутствует
Глушитель (марка, тип)	EBERSPACHER, 5010463757

Трансмиссия

механическая

Сцепление (марка, тип)

Valeo, 350DTR, 362DBE, 395DBE, сухое, фрикционное

Коробка передач (марка, тип)

ZF или Eaton, механическая, синхронизированная

	ZF, S 5-42	EATON, FS4106A, FS5206A	EATON, FS4106B	EATON, FSO406OD	EATON, FS6309A, FS8309A
- число передач	5-вперед , 1-назад	6-вперед, 1-назад			9-вперед, 1-назад
- передаточные числа	I 5,720	9,030	7,540	6,080	12,570
	II 2,940	5,250	4,380	3,530	8,760
	III 1,610	3,100	2,800	2,090	6,520
	IV 1,000	2,000	1,870	1,350	4,740
	V 0,760	1,380	1,300	1,000	3,530
	VI —	1,000	1,000	0,790	2,480
	VII —	—	—	—	1,850
	VIII —	—	—	—	1,340
	IX —	—	—	—	1,000
	3.X. 5,240	8,070	6,740	5,430	13,140

Раздаточная коробка (марка, тип)

STEYR, VG750, механическая, двухступенчатая
(только для автомобилей 4×4)

- число передач

2

- передаточные числа

- низшее

2,000

- высшее

1,000

Главная передача (марка, тип)

RENAULT, центральная одинарная или разнесённая,
включающая центральную и колёсные передачи

- передаточное число

2,563...9,111

Подвеска (марка, тип)

- передняя

на параболических рессорах с телескопическими амортизаторами и стабилизатором поперечной устойчивости

- задняя

на параболических рессорах или пневматическая с телескопическими амортизаторами и стабилизатором поперечной устойчивости

Рулевое управление
(марка, тип)

SHEPPARD, M83PA*2 или ZF, 8095 или ZF, 8098, рулевой механизм типа «винт - гайка на циркулирующих шариках - рейка - сектор», рулевой привод с гидроусилителем

РОСС RU.MT20.E01340

Тормозные системы

- рабочая (марка, тип) двухконтурная, с пневматическим приводом, с разделением на контуры по осям, с АБС, тормозные механизмы передних колес - дисковые, задних колес - дисковые или барабанные
- запасная (марка, тип) каждый контур рабочей тормозной системы
- стояночная (марка, тип) тормозные механизмы задних колес с приводом от пружинных энергоаккумуляторов
- вспомогательная (марка, тип) моторный и (или) трансмиссионный тормоз-замедлитель

Шины

- марка _____
- | | | | | | | | |
|------------------------------|-----------------|-----------------|-----------------|-----------------|--------------|-----------------|-----------------|
| - размер | 205/75
R17,5 | 215/75
R17,5 | 225/75
R17,5 | 255/70
R22,5 | 9,5
R17,5 | 265/70
R17,5 | 245/70
R19,5 |
| - индекс несущей способности | 124 /
122 | 124 /
122 | 128 /
126 | 140 /
137 | 129 /
127 | 138 /
136 | 136 /
134 |
| - категория скорости | M | | | L | | M | |

Дополнительное оборудование транспортного средства

верхний и боковые обтекатели, противосолнечный козырёк, автономный отопитель;
холодильная установка CARRIER - для 5751RL;
каркас и тент - для 5751RD -по заказу

Действие данного «одобрения типа транспортного средства» распространяется на серию транспортных средств в количестве 20 (двадцать) шт. с номерами VIN с X895751R??0AG3001 по X895751R??0AG3020.

5751RF, 5751RL, 5751RD

Описание маркировки транспортных средств приведено в приложении № 2
Общие виды транспортных средств на 3 стр. приведены в приложении № 3

Руководитель органа
по сертификации «МАДИ-Фонд»

..... А.М. Иванов
подпись

С.В. Пугачев

Действует с 26 апреля 2005 г.

РОСС RU.MT20.E01340

Приложение № 2 к Одобрению типа
транспортного средства

ОПИСАНИЕ МАРКИРОВКИ ТРАНСПОРТНОГО СРЕДСТВА

1. Место расположения и форма знака соответствия: на табличке изготовителя. Знак соответствия выполнен по ГОСТ Р 50460-92 с указанием номера данного «Одобрения типа транспортного средства».
2. Место расположения таблички изготовителя: на передней стенке кузова, справа.
3. Место расположения идентификационного номера (VIN):
 - 3.1. На табличке изготовителя.
 - 3.2. На правом лонжероне рамы, в передней части.
4. Структура и содержание идентификационного номера транспортного средства:

1	2	3	4	5	6	7	8	9	10	11	12	13	14	15	16	17
X	8	9	5	7	5	1	R	?	?	0	A	G	3	0	?	?

Поз. 1-3: международный идентификационный код изготовителя (WMI):

X89 - код изготовителя (см. также поз. 12-14), указывающий на то, что объем его производства не превышает 500 ед. в год.

Поз. 4-9: 5751R? – описательная часть - тип транспортного средства (5751RF - для автомобиля-фургона модели 5751RF, 5751RL - для автомобиля-фургона изотермического модели 5751RL, 5751RD - для автомобиля бортового модели 5751RD).

Поз. 10: ? – год выпуска согласно ГОСТ Р 51980-2002.

Поз. 11: 0 - постоянная цифра для автомобиля моделей 5751RF, 5751RL, 5751RD.

Поз. 12-14: AG3 – код изготовителя (совместно с WMI) – ООО «Интерпайп ВАИ», Российская Федерация.

Поз. 15-17: ? – производственный номер транспортного средства (с 001 по 020).

Остальная маркировка автомобиля соответствует маркировке шасси и располагается в местах, указанных в руководстве по эксплуатации RENAULT MIDLUM 220...



Рис. 1. Автомобиль-фургон модели 5751RF на шасси RENAULT MIDLUM 220...



Рис. 2. Автомобиль-фургон изотермический с холодильной установкой модели 5751RL на шасси RENAULT MIDLUM 220...

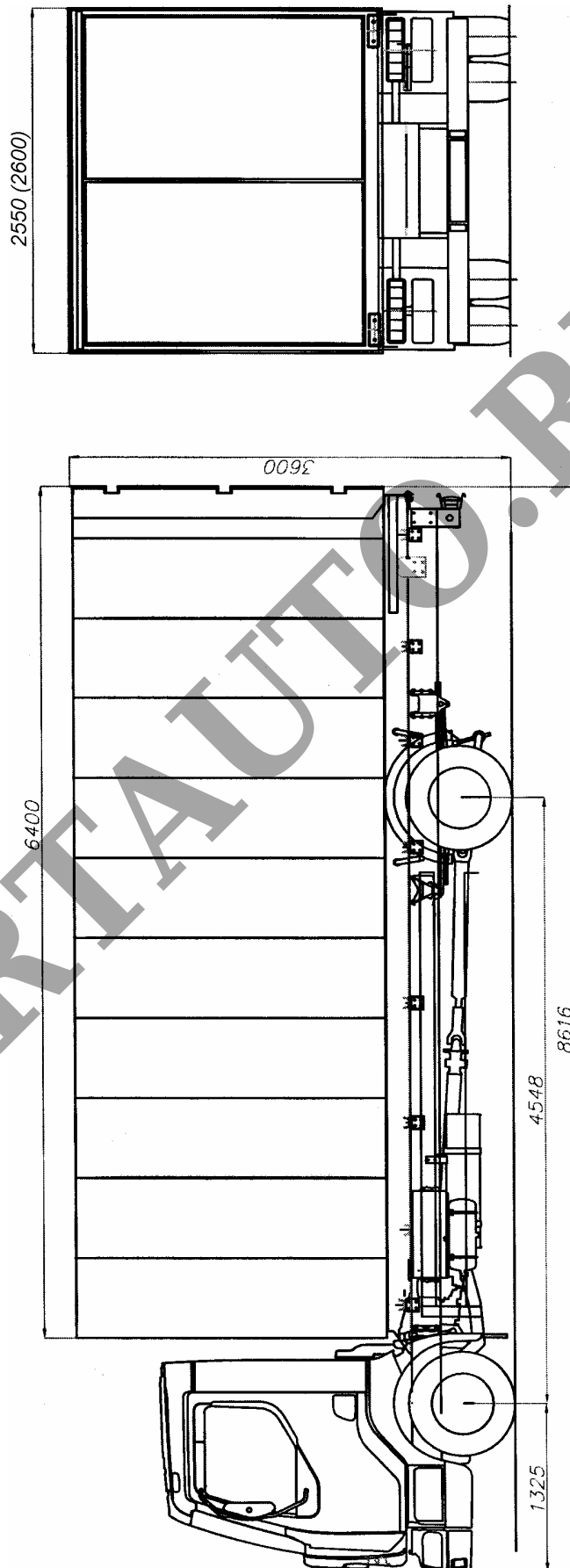
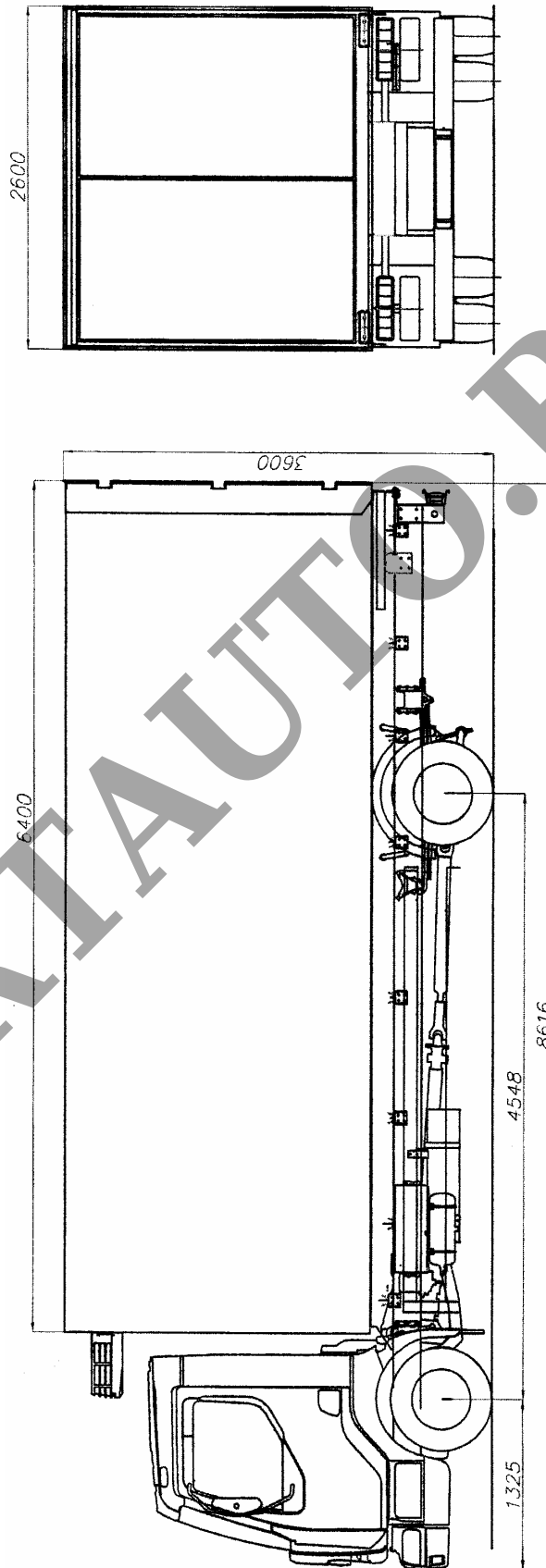
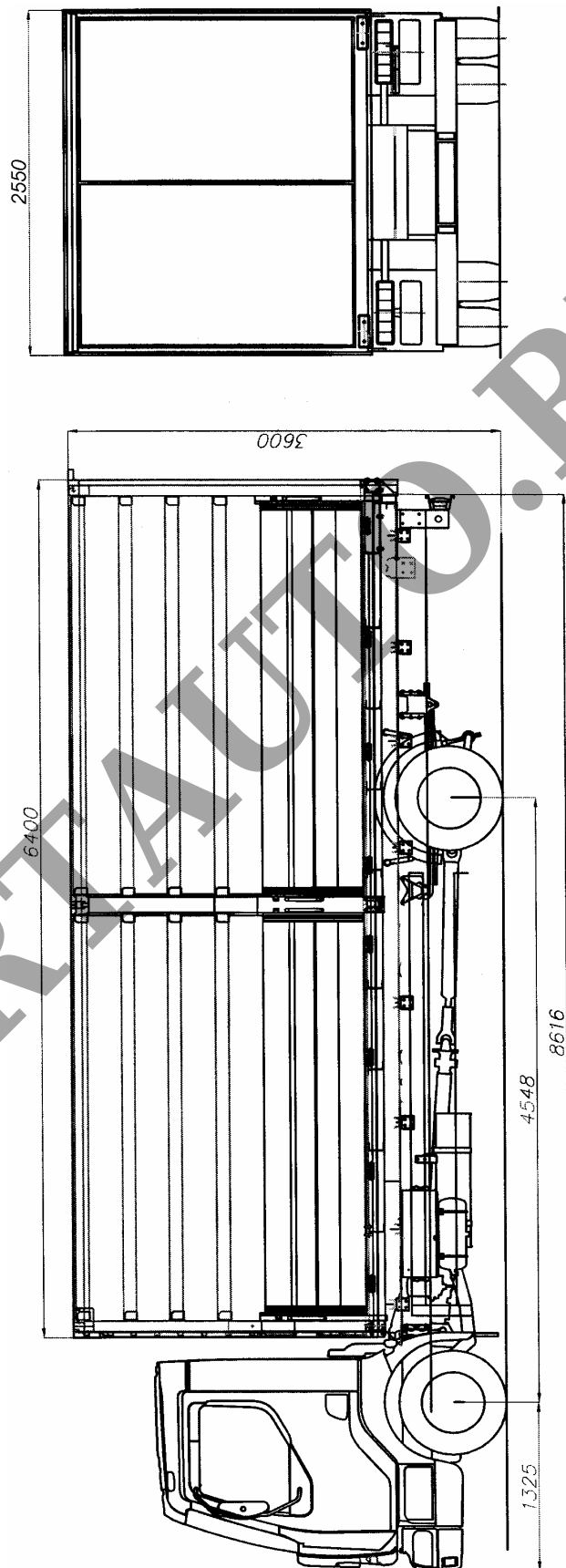

Рис. 3. Автомобиль модели 5751RD на шасси RENAULT MIDLUM 220...