

**ОРГАН ПО СЕРТИФИКАЦИИ СПЕЦИАЛЬНЫХ И СПЕЦИАЛИЗИРОВАННЫХ АВТОТРАНСПОРТНЫХ СРЕДСТВ И УСЛУГ НА АВТОМОБИЛЬНОМ ТРАНСПОРТЕ – «САМТ-ФОНД»,  
№ РОСС RU.0001.10MT22 от 03 ноября 2006 г. (127434, Москва, Ивановская ул., 19-21)  
тел. (495) 917-82-05**

**РОСС RU.MT22.E04004**

31 декабря 9

Марка транспортного средства	–
Тип транспортного средства	195700, 195701, 195702
Базовое транспортное средство	TOYOTA Land Cruiser 100 (UZJ100L-GNAEKW) – для 195700; TOYOTA Land Cruiser 100 (HDJ100L-GNMEZW) – для 195701; TOYOTA Land Cruiser 100 (HDJ100L-GNAEZW) – для 195702
Категория транспортного средства	M <sub>1</sub>
Код ОКП	45 1441
Код VIN	с X8919570?70DP5001 по X8919570??0DP5150
Экологический класс	3
Заявитель, изготовитель и его адрес	Закрытое акционерное общество «Топаз» (ЗАО «Топаз») Россия, 603152, г. Нижний Новгород, ул. Полевая, 8

**ОБЩИЕ ХАРАКТЕРИСТИКИ ТРАНСПОРТНОГО СРЕДСТВА**

Колесная формула / ведущие колеса	4x4 / все
Схема компоновки транспортного средства	полноприводная, расположение двигателя - переднее продольное
Тип кузова / количество дверей	универсал, цельнометаллический, бронированный, установлен на раме / 5
Количество мест спереди / сзади	2 / 3 или 2 / 3 / 2
<b>Габаритные размеры, мм</b>	
- длина (с лебедкой)	4890 (4940)
- ширина	1940
- высота	1880...1965
База, мм	2850
Колея передних / задних колес, мм	1620 / 1615

## РОСС RU.MT22.E04004

Для модификаций:	195700	195701, 195702
Масса снаряженного транспортного средства, кг (по ГОСТ Р 52051-2003)	3070...3470	3250...3650
Полная масса транспортного средства, кг	3470...3870	3650...4050
- на переднюю ось	1650...1850	1750...1950
- на заднюю ось	1820...2020	1900...2100
Допустимая полная масса прицепа, кг		
- прицеп без тормозов		750
- прицеп с тормозами		3500
<b>Двигатель</b> (марка, тип)	TOYOTA	
	2UZ-FE	1HD-FTE
	четырёхтактный	
	бензиновый	дизель с турбонаддувом
- количество и расположение цилиндров	8, V-образное	6, рядное
- рабочий объем, см <sup>3</sup>	4664	4164
- степень сжатия	9.6	18.8
Максимальная мощность, кВт (мин <sup>-1</sup> )	175 (4800)	150 (3400)
Максимальный крутящий момент, Нм (мин <sup>-1</sup> )	434 (3400)	430 (1400 - 3200)
Топливо	бензин с октановым числом не менее 95	дизельное топливо с цетановым числом не менее 48
<b>Система питания</b>	распределенное впрыскивание топлива	впрыскивание топлива под давлением
Система впрыскивания (марка, тип)	TOYOTA, L-Jetronic	—
ТНВД (марка, тип)	—	DENSO, 22100-1C170
Форсунки (марка, тип)	DENSO, 23250-50040	DENSO, DLLA145P684
Турбокомпрессор (марка, тип)	—	TOYOTA, 17201-17040
<b>Система зажигания</b>	DENSO, электронная	—
Свечи зажигания (марка, тип)	DENSO, SK20R11; NGK, IFR6A11	—
<b>Система выпуска и нейтрализации отработавших газов</b>	два глушителя и каталитический нейтрализатор	
Основной глушитель (марка, тип)	FUTABA, 05003	FUTABA, 01718
Дополнительный глушитель (марка, тип)	FUTABA, 35008	FUTABA, 35008
Нейтрализатор (марка, тип)	TOYOTA, HA2	TOYOTA, AA4

POCC RU.MT22.E04004

Для модификаций:	195700, 195702	195701
<b>Трансмиссия</b>	гидромеханическая	механическая
Сцепление (марка, тип)	—	Aisin Seiki, фрикционное, сухое, однодисковое
Коробка передач (марка, тип)	A750F с автоматическим управлением	H151F с ручным управлением
- число передач	вперед - 5, назад - 1	
- передаточные числа коробки передач		
I -	3.520	4.081
	2.042	2.294
II -	1.400	1.490
III -	1.000	1.000
IV -	0.716	0.881
V -	3.224	4.313
3.X -		
Раздаточная коробка (марка, тип)	AISIN, A1, двухступенчатая	
- передаточные числа		
низшее -	2.488	
высшее -	1.000	
Главная передача (марка, тип)	TOYOTA, одинарная, гипоидная	
- передаточное число	4.100	3.909
<b>Подвеска</b>		
- передняя	независимая, пружинная, на поперечных рычагах, со стабилизатором поперечной устойчивости и гидравлическими телескопическими амортизаторами	
- задняя	зависимая, пружинная, с гидравлическими телескопическими амортизаторами	
<b>Рулевое управление</b> (марка тип)	TOYOTA, рулевой механизм типа "шестерня - рейка", рулевой привод с гидроусилителем	
<b>Тормозные системы</b>		
- рабочая (марка тип)	гидравлическая, двухконтурная, с вакуумным усилителем, с АБС; тормозные механизмы всех колес - дисковые	
- стояночная (марка тип)	механический (тросовый) привод к тормозным механизмам задних колес	
- запасная (марка тип)	каждый контур рабочей тормозной системы	
<b>Шины</b>		
- марка	—	—
- размер	275/70 R16	275/65 R17
- индекс несущей способности	114	115
- категория скорости	H	H
		275/60 R18
		113
		H

## РОСС RU.MT22.E04004

Дополнительное оборудование транспортного средства (в том числе устанавливаемое по заказу)	бронемодуль скрытого внутреннего бронирования по 3 или 5 классу бронирования, бронезащита моторного отсека, радиатора, аккумулятора и бензобака, бронированный пол, бронеперегородка между пассажирским и багажным салонами, бронированная или небронированная перегородка между водителем и задним пассажиром, зеркала заднего вида с электроприводом и электроподогревом, телевизор, музыкальный центр, система пожаротушения моторного отсека и подпанельного пространства с дистанционным включением с места водителя, противоугонная система с центральным замком, тонированные стекла, верхний люк с электроуправлением, кожаный салон, кондиционер (рефрижерант R-134a), холодильник, вставки в колеса, лебедка
Специальное оборудование	полная схема бронирования; 3 или 5 класс защиты по ГОСТ Р 50963 (изм. 1), пулестойкие стекла производства ООО "Магистраль ЛТД", бронесталь марки "А3" производства ООО "Научно-производственная фирма "ЛВС"

Действие данного "одобрения типа транспортного средства" распространяется на серию транспортных средств в количестве 150 (ста пятидесяти) шт. с номерами VIN с **X8919570?70DP5001** по **X8919570??0DP5150**.

**195700, 195701, 195702**

Описание маркировки транспортного средства приведено в приложении № 2.  
Общий вид транспортных средств на одной странице приведен в приложении № 3.

**М.И. Грифф**

**С.В. Пугачев**

Действует с «11» октября 2007 г.

**РОСС RU.MT22.E04004**

Приложение № 2 к "Одобрению  
типа транспортного средства"

**ОПИСАНИЕ МАРКИРОВКИ ТРАНСПОРТНОГО СРЕДСТВА**

1. Место расположения и форма знака соответствия:

На табличке, изготовителя.

Знак соответствия выполнен по ГОСТ Р 50460-92 с указанием номера данного "Одобрения типа транспортного средства".

2. Место расположения таблички изготовителя:

В подкапотном пространстве, на панели передка, слева.

3. Место расположения идентификационного номера (код VIN):

3.1. На табличке изготовителя.

3.2. На верхней полке моторного отсека щитка, справа по ходу движения.

4. Структура и содержание идентификационных номеров транспортных средств:

1	2	3	4	5	6	7	8	9	10	11	12	13	14	15	16	17
X	8	9	1	9	5	7	0	?	?	0	D	P	5	?	?	?

поз. 1-3: Международный идентификационный код изготовителя (WMI):  
X89 - код изготовителя (см. также поз. 12-14), указывающий на то, что объем его производства не превышает 500 ед. в год

поз. 12-14: DP5 - код изготовителя (совместно с WMI) - ЗАО "Топаз"

поз. 4-9: обозначение типа транспортного средства:  
195700, 195701, 195702

поз. 10: год модельного года согласно ГОСТ Р 51980-2002

поз. 11: цифра "0" - постоянна

поз. 15-17: производственный номер транспортного средства

**РОСС RU.MT22.E04004**

Приложение № 3 к "Одобрению  
типа транспортного средства"

**195700, 195701, 195702**

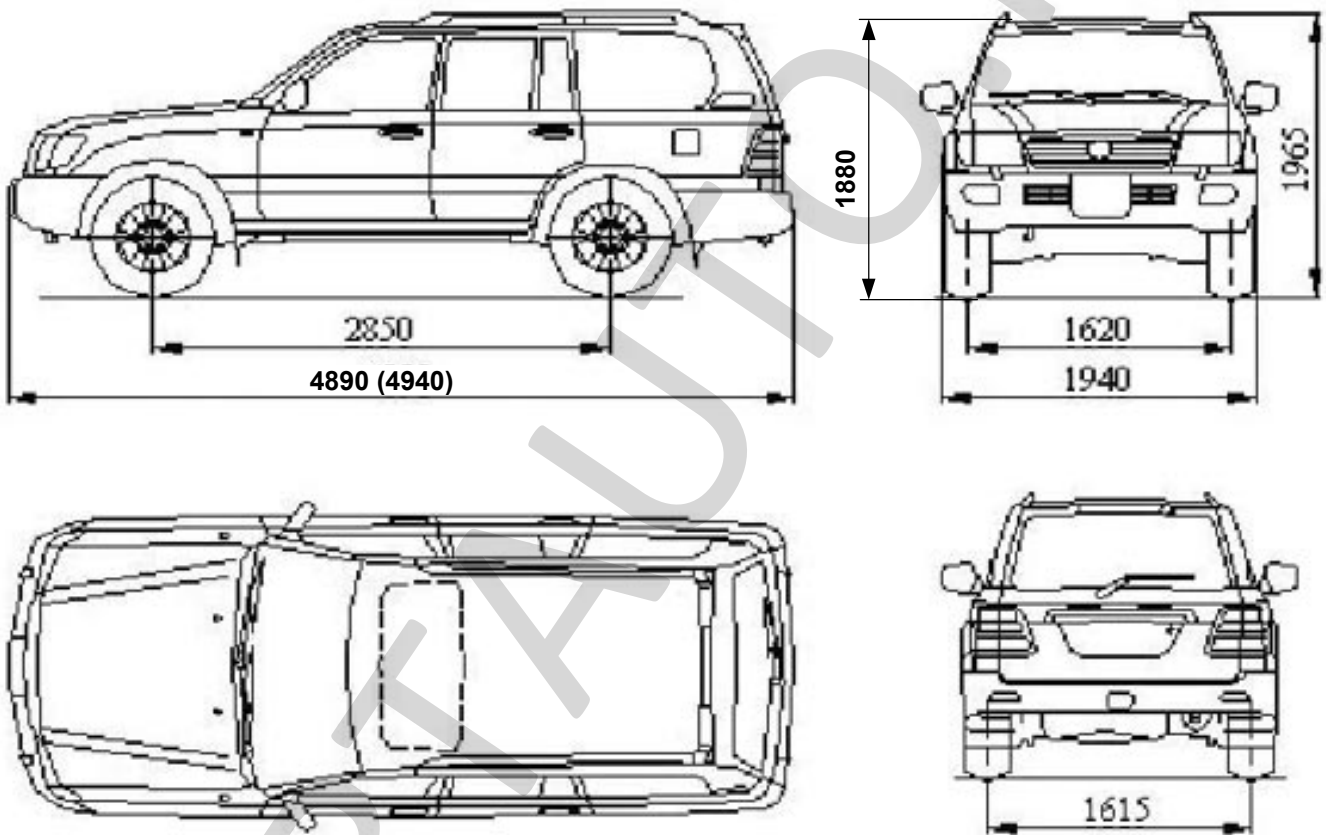

Размер в скобках для автомобиля с лебедкой