

ОРГАН ПО СЕРТИФИКАЦИИ
Межотраслевой фонд "Сертификация автотранспорта САТР" ("САТР-ФОНД")
№ РОСС RU.0001.11MT02 от 06.06.2006 г.
125480, г. Москва, ул. Героев Панфиловцев, 24 (тел. 454-42-27)

РОСС KR.MT02.E05284P1

31 декабря 9

Марка транспортного средства	HYUNDAI
Тип транспортного средства	HD (Elantra)
Категория транспортного средства	M₁
Код ТН ВЭД	8703 23
Код VIN	KMHD?41?P?U...
Экологический класс	3
Заявитель, представитель изготовителя и его адрес	ООО "Хендэ Мотор СНГ", 123610, г. Москва, Краснопресненская наб., д. 12, подъезд 3, офис 1306В, Российская Федерация
Изготовитель и его адрес	Hyundai Motor Company, 231, Yangjae-dong, Seocho-gu, Seoul 137-938, The Republic of Korea
Сборочный завод и его адрес	Ulsan Plant, 700, Yangjeong-dong, Buk-gu, Ulsan, 683-791, The Republic of Korea

ОБЩИЕ ХАРАКТЕРИСТИКИ ТРАНСПОРТНОГО СРЕДСТВА

Колесная формула / ведущие колеса	4 x 2 / передние
Схема компоновки транспортного средства	переднеприводная; расположение двигателя - переднее поперечное
Тип кузова / количество дверей	цельнометаллический, несущий, седан / 4
Количество мест спереди / сзади	2 / 3
Габаритные размеры, мм	
– длина	4505
– ширина	1775
– высота	1490
База, мм	2650
Колея передних / задних колес, мм	1526...1543 / 1527...1541

РОСС KR.MT02.E05284P1

для модификаций с двигателем: тип трансмиссии:	G4FC		G4GC	
	механ.	гидромех.	механ.	гидромех.
Масса снаряженного транспортного средства (по ГОСТ Р 52051-2003), кг	1251...1339		1303...1390	
Полная масса транспортного средства, кг	1760		1810	
Максимальная допустимая масса, приходящаяся				
– на переднюю ось, кг	1030		1030	
– на заднюю ось, кг	950		950	
Допустимая масса прицепа, кг	550			
– прицеп без тормозов	1200	1000	1400	900
– прицеп с тормозами				
Двигатель (марка, тип)	Hyundai Motor Company / Kia Motor Corporation			
	G4FC		G4GC	
– количество и расположение цилиндров	бензиновый четырехтактный 4, рядное			
– рабочий объем, см ³	1591		1975	
– степень сжатия	10.5		10.0	
Максимальная мощность, кВт (мин ⁻¹)	89.7 (6200)		105.0 (6000)	
Максимальный крутящий момент, Нм (мин ⁻¹)	153.9 (4200)		186.0 (4600)	
Топливо	бензин с октановым числом не менее 91			
Система питания	распределенный впрыск топлива с электронным управлением			
Система впрыска (марка, тип)	Kefico, 35310-2B000		Kefico, 35310-23600	
Блок управления впрыском топлива (марка, тип)	Kefico, 39110-2B030, 39110-2B040, 39120-2B030, 39120-2B040, 39110-2B090, 39120-2B090, 39110-2B100, 39120-2B100		Kefico, 39140-23040, 39150-23040, 39140-23050, 39150-23050, 39140-23260, 39150-23260	
Воздушный фильтр (марка, тип)	Dongwoo, 28110-2H000, с сухим бумажным элементом			
Система зажигания	электронная, бесконтактная			
Катушка зажигания (марка, тип)	Selim, DEC 27301-2B000		Denso Poongsung, 27301-23900	
Свечи зажигания (марка, тип)	NGK, ZFR5F-11		NGK, BKR5ES-11, Champion, RC10YC4	
Система выпуска и нейтрализации отработавших газов	один основной и два дополнительных глушителя, система нейтрализации отработавших газов			
Основной глушитель (марка, тип)	Sejong, HDM10		Sejong, HDM20	
Дополнительные глушители (марка, тип)	Sejong, HDF10 + HDC10		Sejong, HDF10 + HDC10	
Нейтрализатор (марка, тип)	Daeki Faurecia, HD320		Sejong, D2E или E2E	

РОСС KR.MT02.E05284P1

для модификаций с двигателем:	G4FC	G4GC	G4FC	G4GC
Трансмиссия	механическая		гидромеханическая	
Сцепление (марка, тип)	сухое, однодисковое		-	
Коробка передач (марка, тип)	с ручным управлением, полностью синхронизированная		автоматическая	
- число передач	вперед – 5, назад – 1		вперед – 4, назад – 1	
- передаточные числа				
I -	3.615	3.308	2.919	2.919
II -	1.950	1.962	1.551	1.551
III -	1.370	1.257	1.000	1.000
IV -	1.031	0.976	0.713	0.713
V -	0.780	0.778	-	-
3.X. -	3.583	3.583	2.480	2.480
Главная передача (марка, тип)	HYUNDAI, цилиндрическая, косозубая			
- передаточное число	4.294	4.188	4.375	3.849

Подвеска

- передняя независимая, пружинная, типа Макферсон
- задняя независимая, многорычажная, пружинная, с гидравлическими телескопическими амортизаторами, со стабилизатором поперечной устойчивости

Рулевое управление (марка, тип)

рулевой механизм типа “шестерня - рейка”, рулевой привод с гидроусилителем

Тормозные системы

- рабочая (марка, тип) гидравлический двухконтурный привод с диагональным разделением на контуры, с вакуумным усилителем, с АБС (по заказу), тормозные механизмы передних колес – дисковые, задних колес – дисковые или барабанные
- запасная (марка, тип) каждый из контуров рабочей тормозной системы
- стояночная (марка, тип) механический (тросовый) привод тормозных механизмов задних колес

Шины

- марка	-	-	-
- размер	185/65R15	195/65R15	205/55R16
- индекс несущей способности	88	91	91
- категория скорости	H	H	H

РОСС KR.MT02.E05284P1

Дополнительное оборудование
транспортного средства

кондиционер (хладагент R134a), подушки безопасности,
электрообогреватель наружных зеркал заднего вида,
электрические стеклоподъемники

HYUNDAI HD (Elantra)

Описание маркировки транспортного средства приведено в приложении № 2.
Общий вид транспортного средства на 1 листе приведен в приложении № 3.

Б.В. Кисуленко**С.В. Пугачев**

Действует с " 23 " августа 2007 г.

РОСС KR.MT02.E05284P1

Приложение № 2 к "одобрению типа транспортного средства"

ОПИСАНИЕ МАРКИРОВКИ ТРАНСПОРТНОГО СРЕДСТВА

1. Место расположения и форма знака соответствия:

На наклейке, расположенной рядом с табличкой изготовителя.

Знак соответствия выполнен по ГОСТ Р 50460-92 с указанием номера "одобрения типа транспортного средства".

2. Место расположения таблички изготовителя:

На средней стойке кузова, в проеме двери водителя

3. Место расположения идентификационного номера (VIN):

3.1. На табличке изготовителя.

3.2. Под правым передним сиденьем, на поперечине кузова.

4. Структура и содержание идентификационного номера (номеров) транспортных средств:

1	2	3	4	5	6	7	8	9	10	11	12	13	14	15	16	17
К	М	Н	D	?	4	1	?	P	?	U	?	?	?	?	?	?

поз. 1 - 3: Международный идентификационный код изготовителя (WMI):

КМН – Hyundai Motor Company, The Republic of Korea.

поз. 4: Обозначение типа транспортного средства:

D – HD (Elantra).

поз. 5: Обозначение варианта внутреннего оборудования салона: **L, T, U**.

поз. 6: Обозначение типа кузова:

4 – четырехдверный седан.

поз. 7: Обозначение типа ремней безопасности:

1 – активная система.

поз. 8: Обозначение типа двигателя:

B – бензиновый двигатель с рабочим объемом 1.6 л;

D – бензиновый двигатель с рабочим объемом 2.0 л.

поз. 9: Обозначение расположения органов управления:

P – левостороннее.

поз. 10: Обозначение модельного года согласно ISO 3779-83.

поз. 11: Обозначение сборочного завода:

U – Ulsan.

поз. 12 - 17: Производственный номер транспортного средства.

HYUNDAI HD (Elantra)

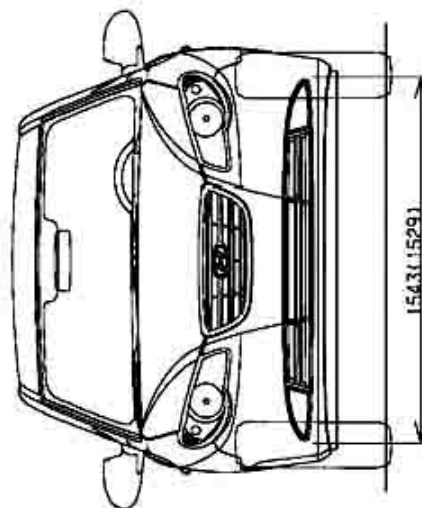
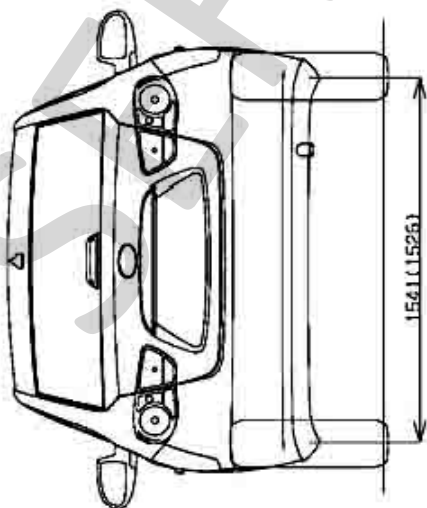
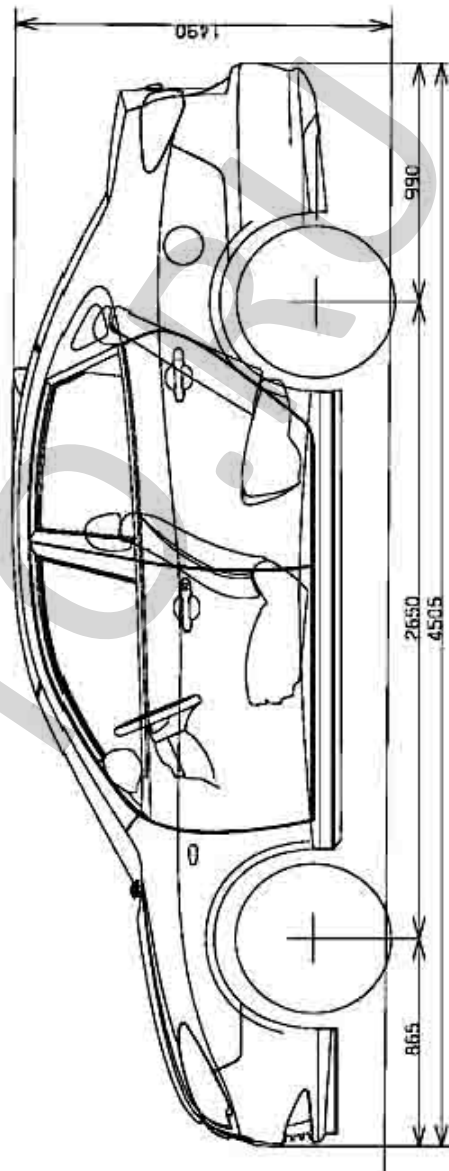
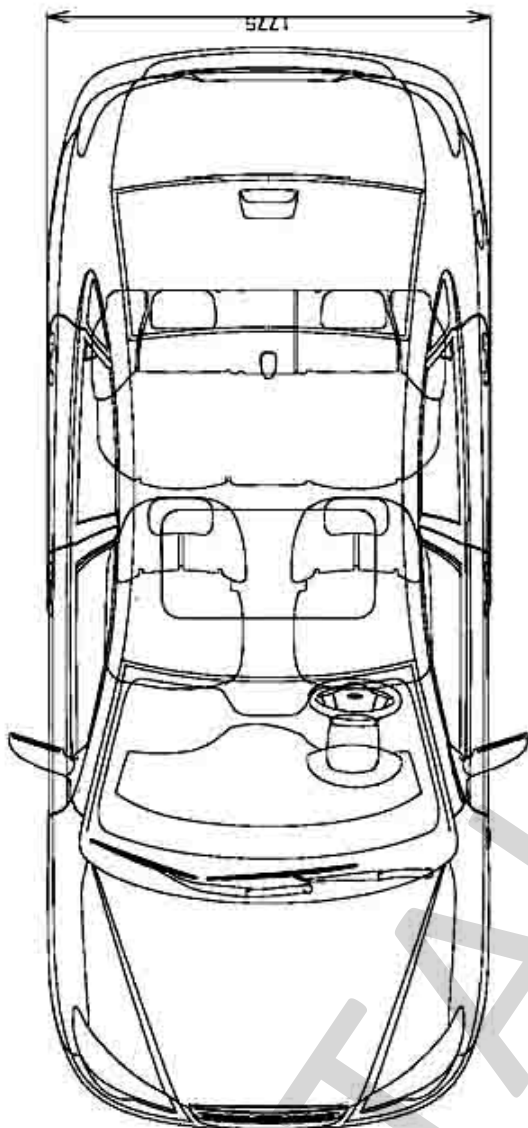

Страница для заполнения полей данных:

ОТТС № **РОСС KR.MT02.E05284P1**
Бланк № 0028564

SERTAUTO.RU